

TONDEUSE ROTATIVE

MODELES RC48-F19,RC54-F19,RC60-F19

TABLE DES MATIERES

▲ Sécurité d'utilisation	1
1. Dépannage pièces	2
2. Introduction	2
2.1 Caractéristiques	2
2.2 Terminologie	3
3. Assemblage	4
3.1 Pre-assemblage	4
3.2 Assemblage de la tondeuse	4
4. Montage et démontage de la tondeuse	6
5. Utilisation	7
5.1 Pour obtenir les meilleurs résultats	7
5.2 Hauteur de coupe	7
5.3 Utilisation de la tondeuse	8
6. Entretien	9
6.1 Liste des opérations d'entretien	9
6.2 Vérifications et entretien	9
6.3 Remplacement de la lame	10
6.4 Remplacement de la courroie	12
6.5 Réglage des chandelles	12
6.6 Roues de jauge avant	13
6.7 Ajustement des ressorts de levage (2RM)	13
6.8 Couples de serrage	13
7. Dépannage	14



SECURITE D'UTILISATION

La prudence est la meilleure des assurances contre les accidents. Lire attentivement ce chapitre avant toute utilisation de la machine. Tous les utilisateurs, qu'ils soient expérimentés ou non, devront lire le manuel de la machine ainsi que ceux de ses équipements avant de chercher à travailler. Le propriétaire de la machine est responsable de tout accident provoqué par tout utilisateur de sa machine.

1. Eloigner les spectateurs à distance respectable la machine au travail.
2. Avant de commencer à travailler, enlever du terrain tous les objets risquant d'être pris et projetés par la machine. Ne travailler qu'en plein jour, ou qu'avec un bon éclairage.
3. Ne pas porter de vêtements flottants. Ils pourraient se prendre dans la machine et provoquer un accident.
4. Ne pas se tenir debout en conduisant.
5. Avant de descendre de la machine :
 - a) Arrêter le moteur.
 - b) Retirer la clé de contact.
 - c) Appliquer le frein de stationnement.
 - d) Attendre l'arrêt complet des lames.
6. Contrôler le serrage des différentes pièces de la machine avant d'utiliser la machine.
7. Lire attentivement ce manuel et celui de la coupe frontale avant de commencer à travailler. Ne laisser conduire que des personnes expérimentées.
8. Avant de faire démarrer le moteur, débrayer la PDF avant et mettre la boîte au point mort.
9. Le travail sur les pentes est dangereux et déconseillé. Si on ne peut l'éviter, exercer la plus grande prudence et ne jamais travailler en dévers.
10. Ralentir avant de tourner en mauvais terrains.
11. En cas de rencontre avec un corps étranger, arrêter la machine et contrôler son état et celui du carter de la coupe avant. Effectuer les réparations nécessaires avant de reprendre le travail.
12. Si le déflecteur de la sortie d'herbe venait à boucher, arrêter la tondeuse, débrayer les lames, arrêter le moteur et retirer la clé du contact avant de chercher à déboucher la sortie d'herbe.
13. Apprendre à arrêter rapidement la tondeuse et le moteur. Etre prêt à faire face à toute situation.
14. En travaillant en mauvais terrain ou en herbe haute, régler la coupe à la hauteur maximum pour éviter que les lames touchent des objets dissimulés dans l'herbe.
15. Avant de passer en marche arrière, contrôler que le champ est libre.
16. Ne jamais travailler sans l'arceau de sécurité, les dispositifs et panneaux de protection prévus.
17. KUBOTA recommande l'utilisation d'arceau de sécurité et de ceinture de sécurité dans presque toutes les utilisations.
Toujours utiliser une ceinture lorsque la tondeuse est équipée d'un arceau de sécurité.
Ne jamais utiliser de ceinture lorsque la tondeuse n'est pas équipée d'un arceau de sécurité.
18. Ne jamais intervenir sur la machine ou la coupe sans avoir au préalable stopper l'avancement de la machine et arrêter le moteur. Retirer la clé de contact, et attendre l'arrêt complet des lames.
19. Remplacer immédiatement les étiquettes déchirées ou illisibles. Voir page suivante.

1. DEPANNAGE PIECES

- (1) En cas de besoin de pièces de rechange ou de réparations, toujours indiquer le numéro de série de la machine au concessionnaire.
- (2) Le numéro de série est situé sur le côté droit du carter de la coupe avant.
- (3) Inscrive ci-dessous le numéro de série de la machine.

TONDEUSE KUBOTA

MODELE

NUMERO DE SERIE

DATE D'ACHAT

NOM DU CONCESSIONNAIRE

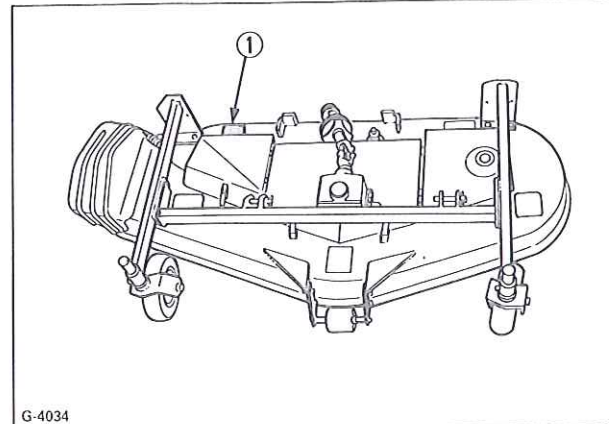

G-4034

① Numéro de série

2. INTRODUCTION

2.1 CARACTERISTIQUES

Modèle		RC48-F19	RC54-F19	RC60-F19	
Mode de montage		Attelage 2-points			
Réglage hauteur de coupe		Roues de jauge			
Largeur de coupe	mm	1224	1372	1524	
Hauteur de coupe	mm	25 à 102			
Poids approximatif	kg	95	112	125	
Régime des lames	tr/mn	3640	3255	2929	
Vitesse périphérique	m/s	80,9	80,9	80,2	
Longueur de lame	mm	424	475	523	
Nombre de lames		3			
Dimensions	Longueur hors-tout	mm	770	805	858
	Largeur HT	mm	1535	1737	1864
	Hauteur hors-tout	mm	407		

2.2 TERMINOLOGIE

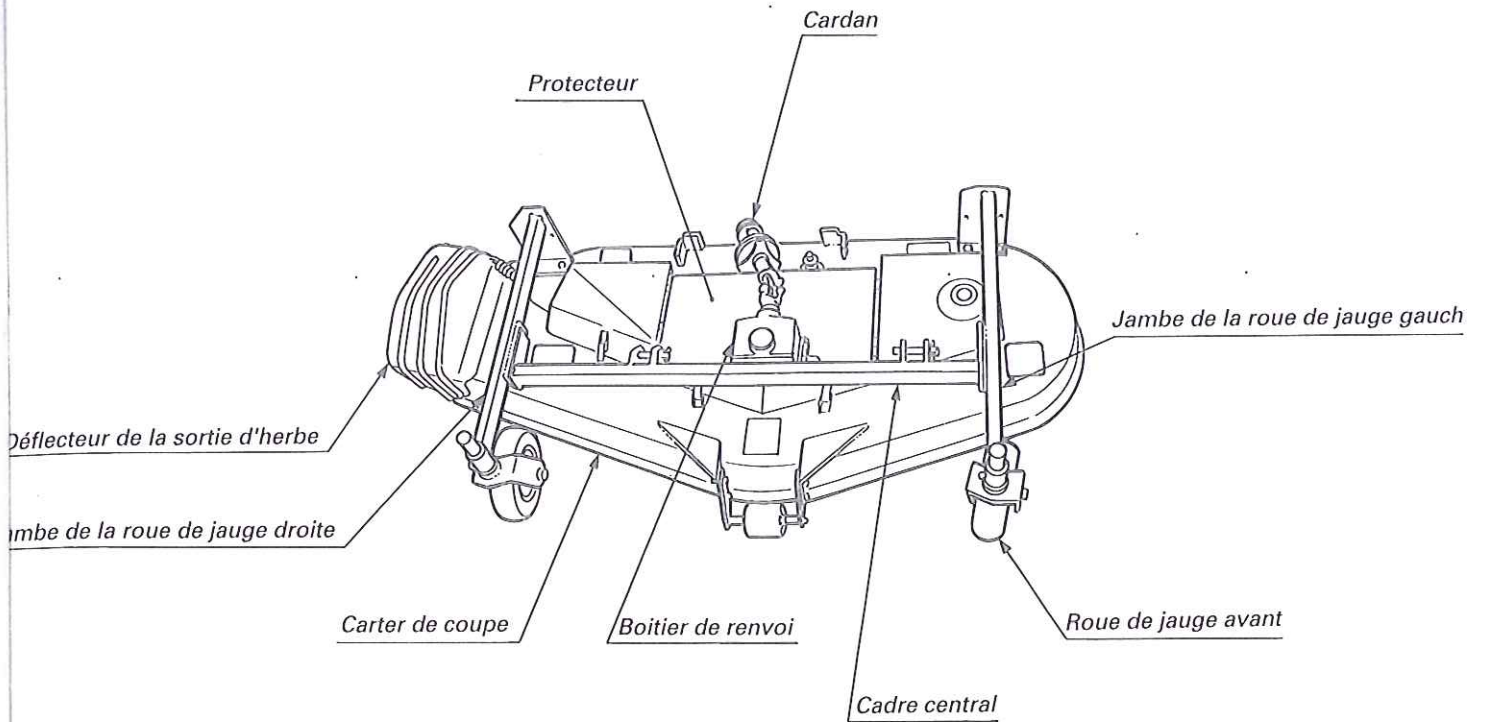

G-4034

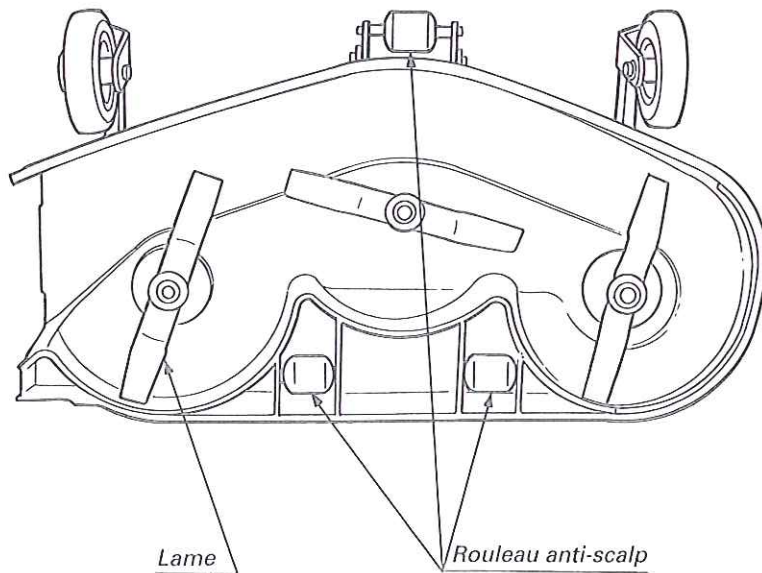

G-4035

3. ASSEMBLAGE

Certaines pièces des tondeuses RC48-F19, RC54-F19 et RC60-F19 sont livrées sous emballages séparés. Lire soigneusement les instructions suivantes pour les assembler correctement.

3.1 PRE-ASSEMBLAGE

Retirer les différentes pièces des emballages et les contrôler en se guidant sur la figure ci-dessous.

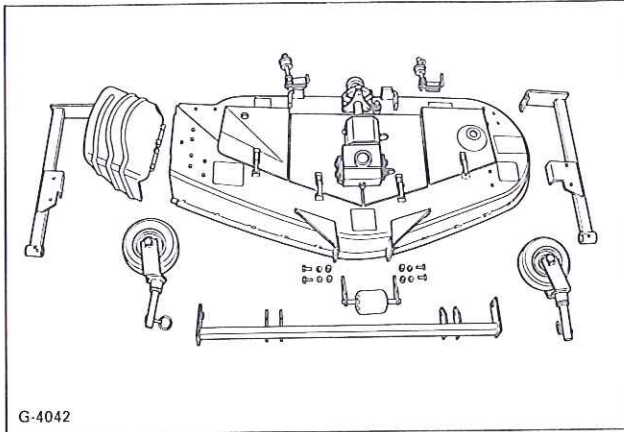

3.2 ASSEMBLAGE DE LA TONDEUSE

- (1) Monter les jambes des deux roues de jauge sur le carter de coupe avec des boulons M12, des rondelles élastiques et des écrous.

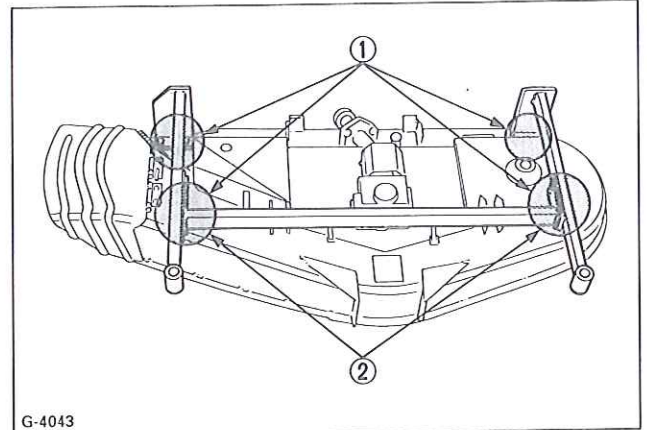

- ① Boulons M10×28 (8), rondelles grover, rondelles lisses et écrous
② Boulons M10×25 (4)

- (2) Monter les roues de jauge sur leurs jambes avec des axes et des bagues élastiques.

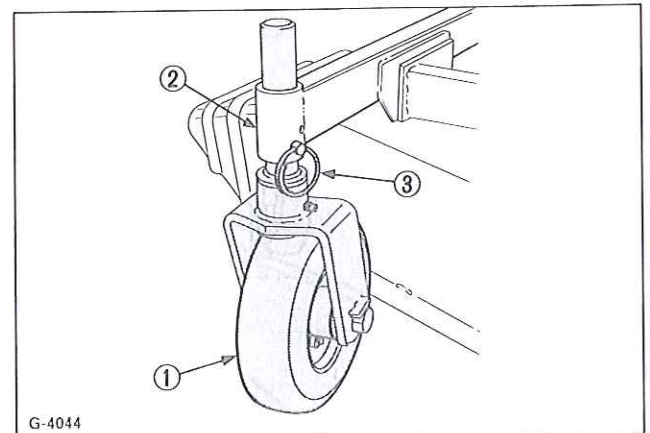

- ① Roue de jauge avant
② Support de la roue de jauge
③ Axe 10×55, Bague élastique

- (3) Fixer la roulette anti-scalp avant et les supports sur le pont avec des boulons M10.

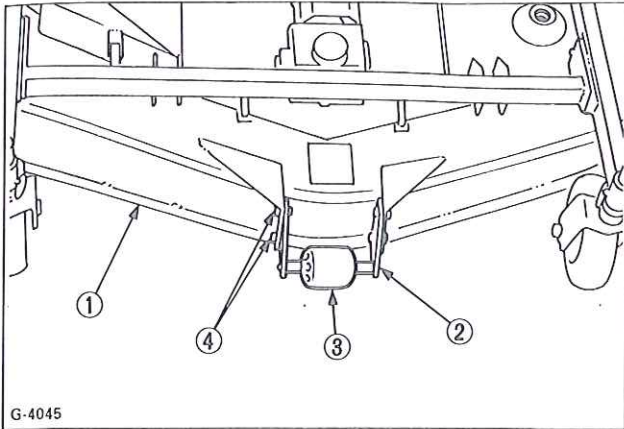

- G-4045
- ① Carter de coupe
② Support
③ Rouleau anti-scalp
④ 4-M10 X 25

- (4) Monter le déflecteur de sortie d'herbe et sa protection sur le carter de coupe avec des boulons M10, des rondelles élastiques et des écrous. Monter le ressort du déflecteur comme illustré ci-dessous.

NOTE:

- Au travail, la butée du déflecteur doit être réglée comme illustré.

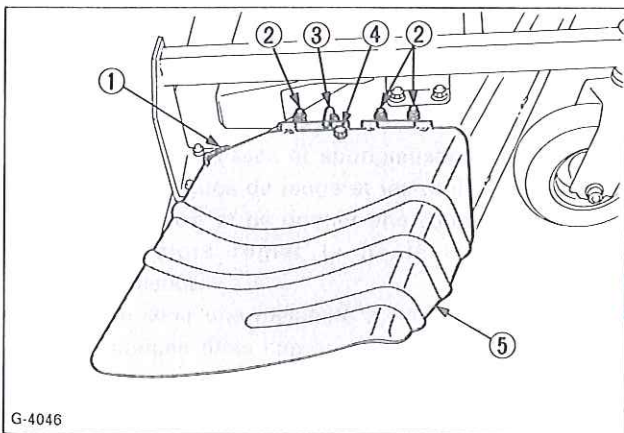

- G-4046
- ① Ressort
② RC48: 3-M10 X 20
RC54, 60: 3-M10 X 25
③ Butée de déflecteur
④ M10 X 28
⑤ Déflecteur de la sortie

- (5) Monter le rouleau anti-scalp avec une goupille cylindrique, une rondelle ordinaire et une goupille.

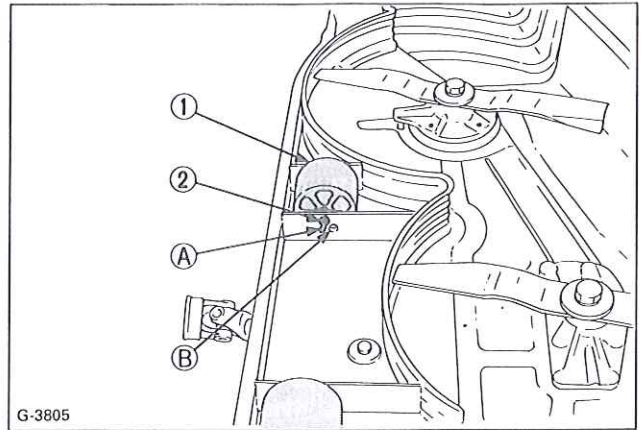

- G-3805
- ① Rouleau anti-scalp A Trou
② Goupille cylindrique, B Trou
Rondelle ordinaire,
Goupille

4. MONTAGE ET DEMONTAGE DE LA TONDEUSE

- (1) Pousser la tondeuse sous les bras d'attelage.



ATTENTION

Pour éviter les risques d'accident:

- Les tringles de la tondeuse (côté gauche, côté droit) sont chargées par ressort. Demander à un assistant de maintenir le bras en position lors du montage du pont de la tondeuse.

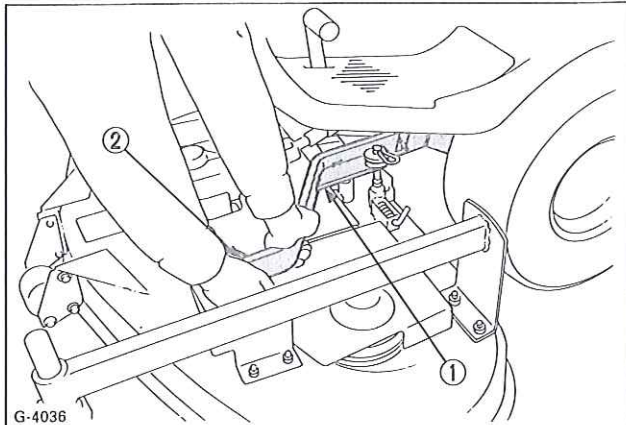

- ① Bras d'attelage
② Axe, Goupille

- (2) Monter les barres d'attelage sur le carter de coupe avec les broches et les goupilles à anneau.
(3) Faire démarrer le moteur, lever l'accessoire, et arrêter le moteur.
(4) Monter les chandelles de relevage sur le carter de coupe à l'aide des axes d'attelage.

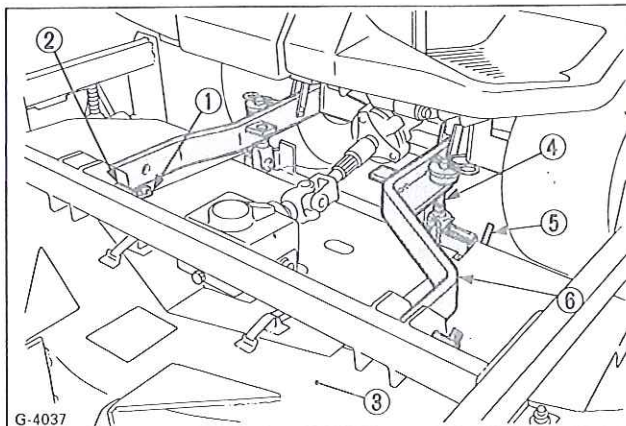

- ① Broche ④ Chandelle de relevage
② Goupille à anneau ⑤ Axe d'attelage
③ Carter de coupe ⑥ Bras d'attelage

- (5) Repousser le coupleur du cardan.

Engager le cardan sur l'arbre de PDF jusqu'à ce qu'il s'enclenche.

Faire glisser le cardan d'avant en arrière pour contrôler qu'il est correctement enclenché.

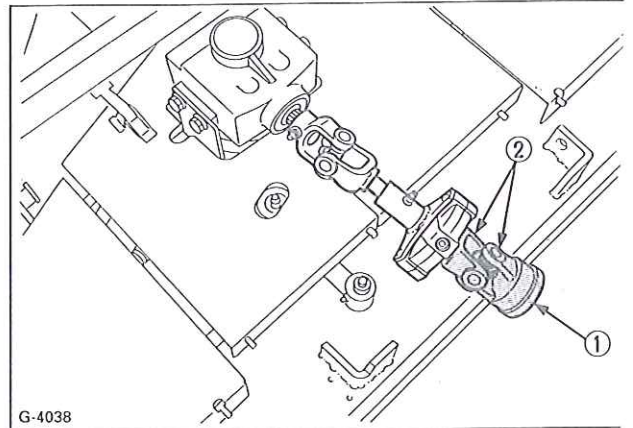

- ① Coupleur
② Chape

IMPORTANT:

- Finalement, tirer le cardan pour voir s'il est serré en position.
- (6) Pour démonter la tondeuse, inverser la procédure ci-dessus.

TONDEUSE ROTATIVE

MODELES RC48-F19,RC54-F19,RC60-F19

TABLE DES MATIERES

▲ Sécurité d'utilisation	1
1. Dépannage pièces	2
2. Introduction	2
2.1 Caractéristiques	2
2.2 Terminologie	3
3. Assemblage	4
3.1 Pre-assemblage	4
3.2 Assemblage de la tondeuse	4
4. Montage et démontage de la tondeuse	6
5. Utilisation	7
5.1 Pour obtenir les meilleurs résultats	7
5.2 Hauteur de coupe	7
5.3 Utilisation de la tondeuse	8
6. Entretien	9
6.1 Liste des opérations d'entretien	9
6.2 Vérifications et entretien	9
6.3 Remplacement de la lame	10
6.4 Remplacement de la courroie	12
6.5 Réglage des chandelles	12
6.6 Roues de jauge avant	13
6.7 Ajustement des ressorts de levage (2RM)	13
6.8 Couples de serrage	13
7. Dépannage	14



SECURITE D'UTILISATION

La prudence est la meilleure des assurances contre les accidents. Lire attentivement ce chapitre avant toute utilisation de la machine. Tous les utilisateurs, qu'ils soient expérimentés ou non, devront lire le manuel de la machine ainsi que ceux de ses équipements avant de chercher à travailler. Le propriétaire de la machine est responsable de tout accident provoqué par tout utilisateur de sa machine.

1. Eloigner les spectateurs à distance respectable la machine au travail.
2. Avant de commencer à travailler, enlever du terrain tous les objets risquant d'être pris et projetés par la machine. Ne travailler qu'en plein jour, ou qu'avec un bon éclairage.
3. Ne pas porter de vêtements flottants. Ils pourraient se prendre dans la machine et provoquer un accident.
4. Ne pas se tenir debout en conduisant.
5. Avant de descendre de la machine :
 - a) Arrêter le moteur.
 - b) Retirer la clé de contact.
 - c) Appliquer le frein de stationnement.
 - d) Attendre l'arrêt complet des lames.
6. Contrôler le serrage des différentes pièces de la machine avant d'utiliser la machine.
7. Lire attentivement ce manuel et celui de la coupe frontale avant de commencer à travailler. Ne laisser conduire que des personnes expérimentées.
8. Avant de faire démarrer le moteur, débrayer la PDF avant et mettre la boîte au point mort.
9. Le travail sur les pentes est dangereux et déconseillé. Si on ne peut l'éviter, exercer la plus grande prudence et ne jamais travailler en dévers.
10. Ralentir avant de tourner en mauvais terrains.
11. En cas de rencontre avec un corps étranger, arrêter la machine et contrôler son état et celui du carter de la coupe avant. Effectuer les réparations nécessaires avant de reprendre le travail.
12. Si le déflecteur de la sortie d'herbe venait à boucher, arrêter la tondeuse, débrayer les lames, arrêter le moteur et retirer la clé du contact avant de chercher à déboucher la sortie d'herbe.
13. Apprendre à arrêter rapidement la tondeuse et le moteur. Etre prêt à faire face à toute situation.
14. En travaillant en mauvais terrain ou en herbe haute, régler la coupe à la hauteur maximum pour éviter que les lames touchent des objets dissimulés dans l'herbe.
15. Avant de passer en marche arrière, contrôler que le champ est libre.
16. Ne jamais travailler sans l'arceau de sécurité, les dispositifs et panneaux de protection prévus.
17. KUBOTA recommande l'utilisation d'arceau de sécurité et de ceinture de sécurité dans presque toutes les utilisations.
Toujours utiliser une ceinture lorsque la tondeuse est équipée d'un arceau de sécurité.
Ne jamais utiliser de ceinture lorsque la tondeuse n'est pas équipée d'un arceau de sécurité.
18. Ne jamais intervenir sur la machine ou la coupe sans avoir au préalable stopper l'avancement de la machine et arrêter le moteur. Retirer la clé de contact, et attendre l'arrêt complet des lames.
19. Remplacer immédiatement les étiquettes déchirées ou illisibles. Voir page suivante.

1. DEPANNAGE PIECES

- (1) En cas de besoin de pièces de rechange ou de réparations, toujours indiquer le numéro de série de la machine au concessionnaire.
- (2) Le numéro de série est situé sur le côté droit du carter de la coupe avant.
- (3) Incrire ci-dessous le numéro de série de la machine.

TONDEUSE KUBOTA

MODELE

NUMERO DE SERIE

DATE D'ACHAT

NOM DU CONCESSIONNAIRE

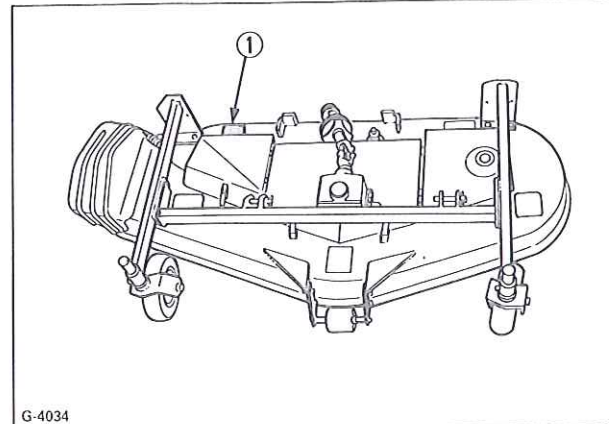

G-4034

① Numéro de série

2. INTRODUCTION

2.1 CARACTERISTIQUES

Modèle		RC48-F19	RC54-F19	RC60-F19	
Mode de montage		Attelage 2-points			
Réglage hauteur de coupe		Roues de jauge			
Largeur de coupe	mm	1224	1372	1524	
Hauteur de coupe	mm	25 à 102			
Poids approximatif	kg	95	112	125	
Régime des lames	tr/mn	3640	3255	2929	
Vitesse périphérique	m/s	80,9	80,9	80,2	
Longueur de lame	mm	424	475	523	
Nombre de lames		3			
Dimensions	Longueur hors-tout	mm	770	805	858
	Largeur HT	mm	1535	1737	1864
	Hauteur hors-tout	mm	407		

2.2 TERMINOLOGIE

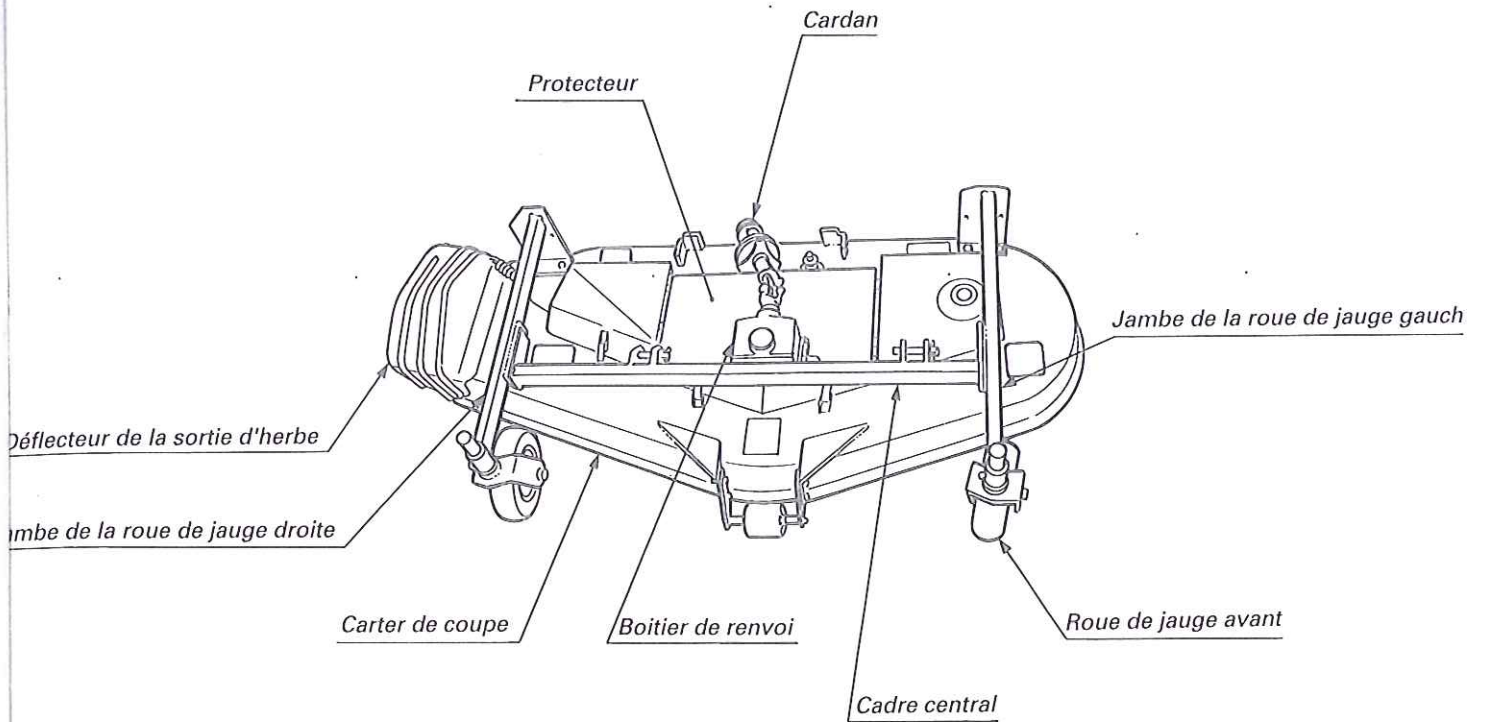

G-4034

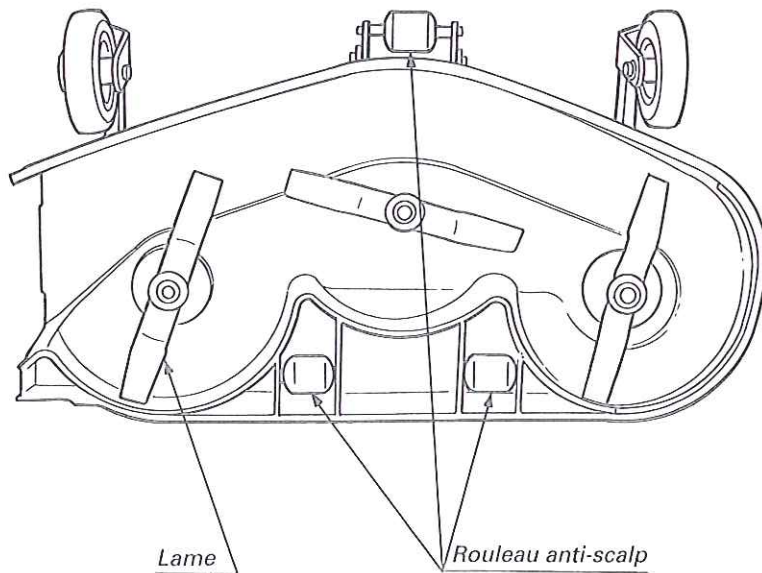

G-4035

3. ASSEMBLAGE

Certaines pièces des tondeuses RC48-F19, RC54-F19 et RC60-F19 sont livrées sous emballages séparés. Lire soigneusement les instructions suivantes pour les assembler correctement.

3.1 PRE-ASSEMBLAGE

Retirer les différentes pièces des emballages et les contrôler en se guidant sur la figure ci-dessous.

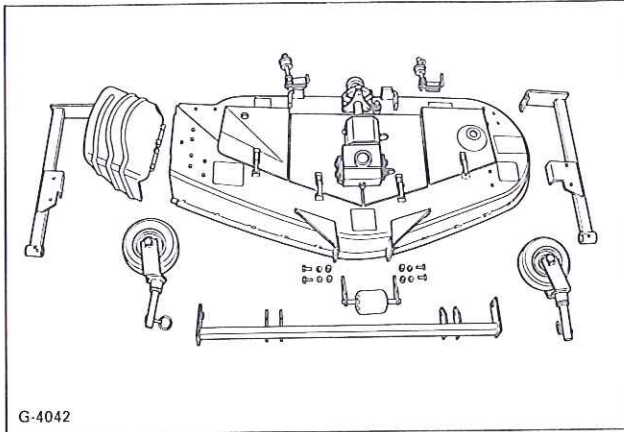

3.2 ASSEMBLAGE DE LA TONDEUSE

- (1) Monter les jambes des deux roues de jauge sur le carter de coupe avec des boulons M12, des rondelles élastiques et des écrous.

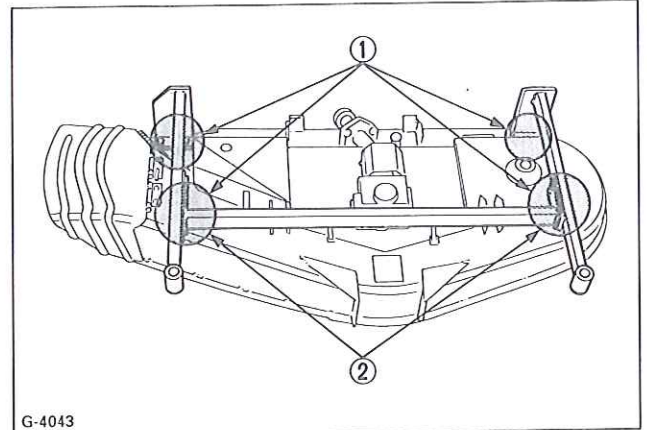

- ① Boulons M10×28 (8), rondelles grover, rondelles lisses et écrous
② Boulons M10×25 (4)

- (2) Monter les roues de jauge sur leurs jambes avec des axes et des bagues élastiques.

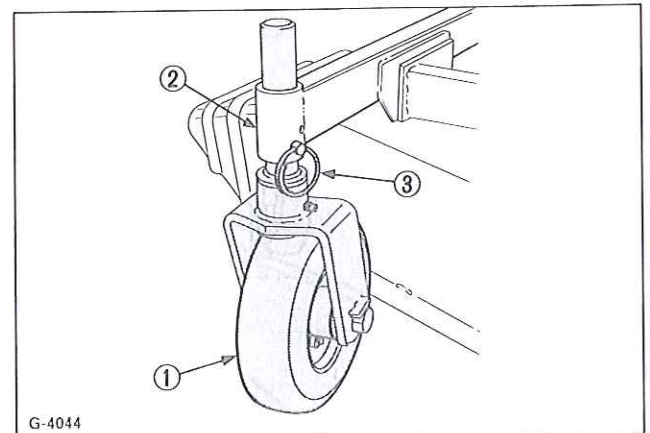

- ① Roue de jauge avant
② Support de la roue de jauge
③ Axe 10×55, Bague élastique

- (3) Fixer la roulette anti-scalp avant et les supports sur le pont avec des boulons M10.

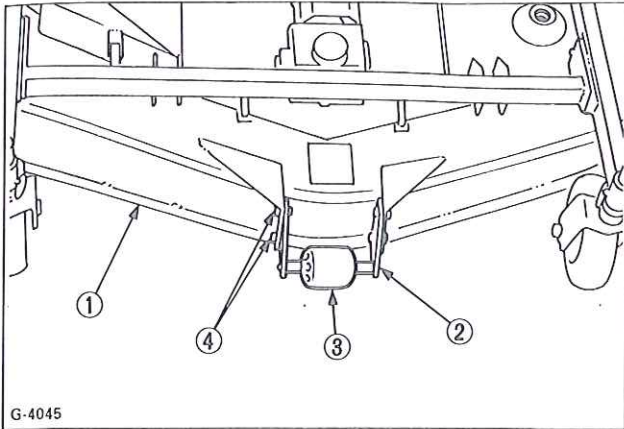

- ① Carter de coupe
② Support
③ Rouleau anti-scalp
④ 4-M10 X 25

- (4) Monter le déflecteur de sortie d'herbe et sa protection sur le carter de coupe avec des boulons M10, des rondelles élastiques et des écrous. Monter le ressort du déflecteur comme illustré ci-dessous.

NOTE:

- Au travail, la butée du déflecteur doit être réglée comme illustré.

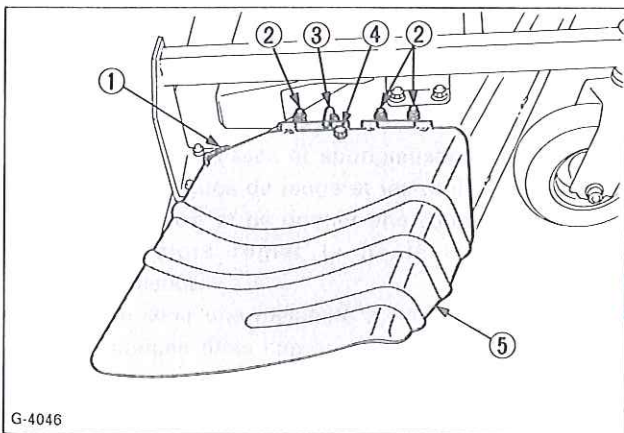

- ① Ressort
② RC48: 3-M10 X 20
RC54, 60: 3-M10 X 25
③ Butée de déflecteur
④ M10 X 28
⑤ Déflecteur de la sortie

- (5) Monter le rouleau anti-scalp avec une goupille cylindrique, une rondelle ordinaire et une goupille.

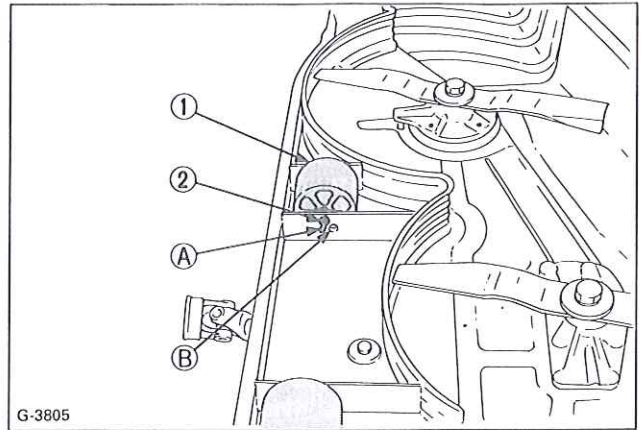

- ① Rouleau anti-scalp A Trou
② Goupille cylindrique, B Trou
Rondelle ordinaire,
Goupille

4. MONTAGE ET DEMONTAGE DE LA TONDEUSE

- (1) Pousser la tondeuse sous les bras d'attelage.



ATTENTION

Pour éviter les risques d'accident:

- Les tringles de la tondeuse (côté gauche, côté droit) sont chargées par ressort. Demander à un assistant de maintenir le bras en position lors du montage du pont de la tondeuse.

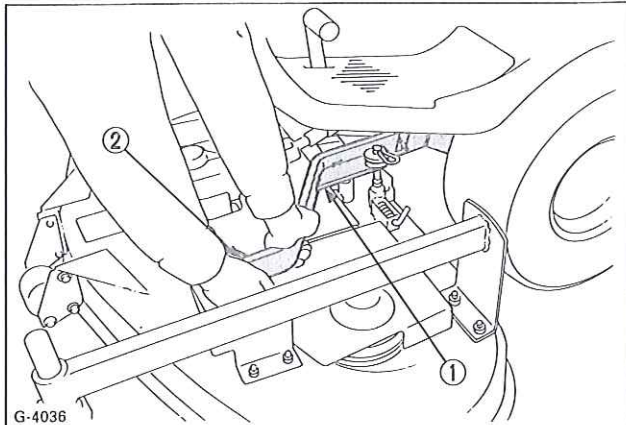

- ① Bras d'attelage
② Axe, Goupille

- (2) Monter les barres d'attelage sur le carter de coupe avec les broches et les goupilles à anneau.
(3) Faire démarrer le moteur, lever l'accessoire, et arrêter le moteur.
(4) Monter les chandelles de relevage sur le carter de coupe à l'aide des axes d'attelage.

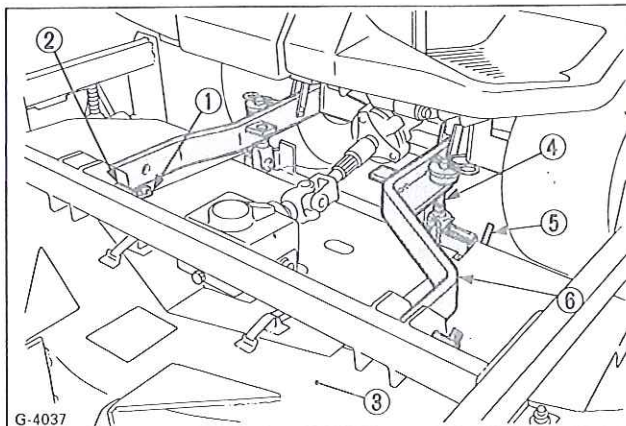

- ① Broche ④ Chandelle de relevage
② Goupille à anneau ⑤ Axe d'attelage
③ Carter de coupe ⑥ Bras d'attelage

- (5) Repousser le coupleur du cardan.

Engager le cardan sur l'arbre de PDF jusqu'à ce qu'il s'enclenche.

Faire glisser le cardan d'avant en arrière pour contrôler qu'il est correctement enclenché.

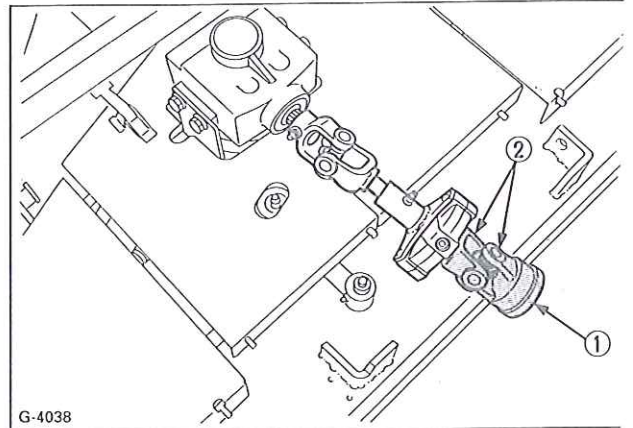

- ① Coupleur
② Chape

IMPORTANT:

- Finalement, tirer le cardan pour voir s'il est serré en position.
- (6) Pour démonter la tondeuse, inverser la procédure ci-dessus.