

MANUEL
PIÈCES DE
RECHANGE
Tracteur

Modèle G3554430
12HP/36"

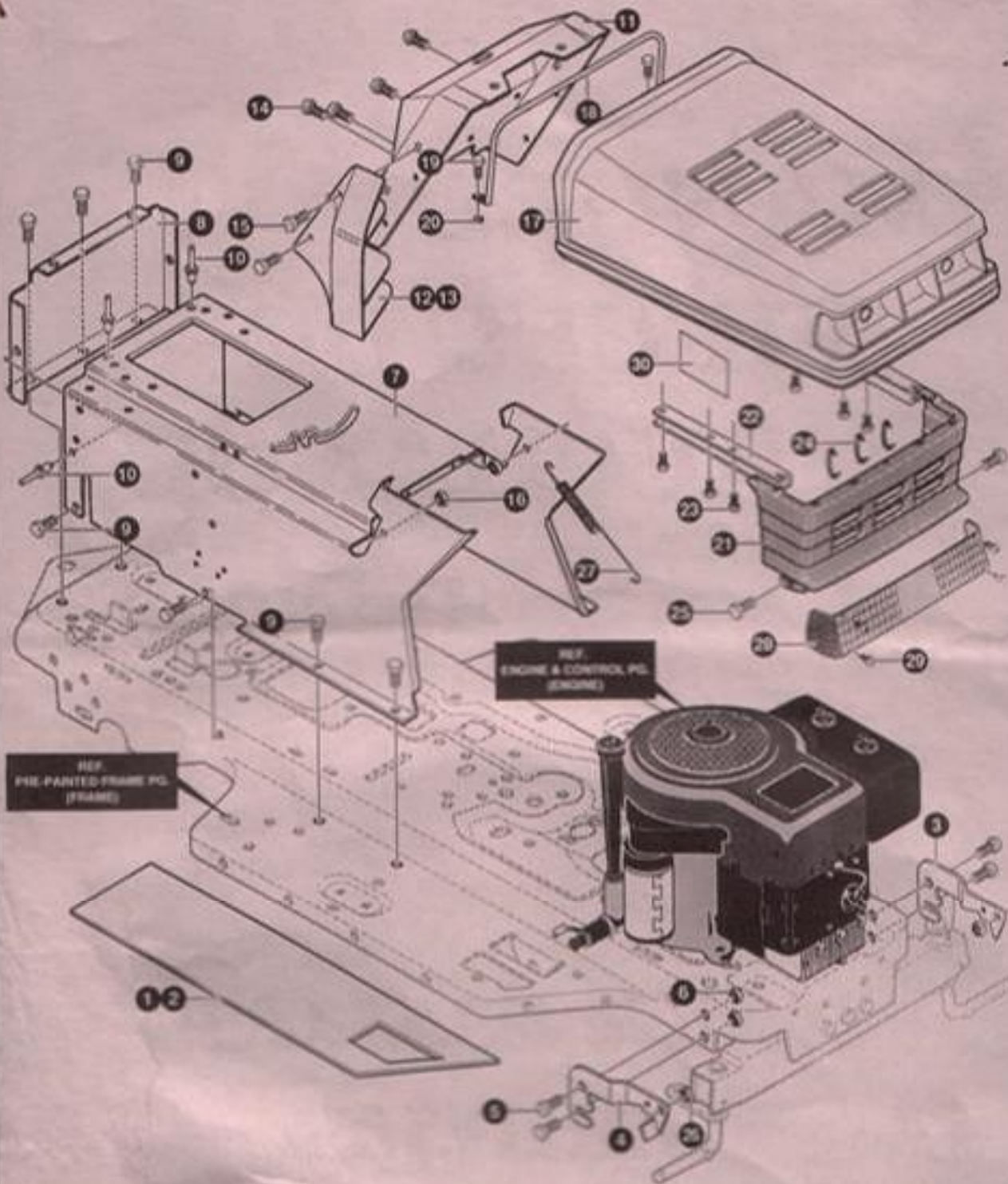

NOTE: ALWAYS USE ORIGINAL EQUIPMENT PARTS. Use of service/replacement parts other than original equipment parts may void your warranty.

ALL UNNUMBERED ITEMS ARE INTERCHANGEABLE WITH OPPOSITE SIDE

319344A

KEY#	PART#	DESCRIPTION	QTY
1	331834	FOOT PAD, RH, GRIT	1
2	331835	FOOT PAD, LH, GRIT	1
3	313001-830	BRACKET, GRILLE SUPPORT, LH	1
4	313004-830	BRACKET, GRILLE SUPPORT, RH	1
5	328154	SCREW, 5/16-18 X 1.0	4
6	55273	NUT, 5/16-18	4
7	332178-830	CONSOLE	1
8	56235-830	CONSOLE, REAR COVER	1
9	995346	SCREW, 1/4-20 X .50	11
10	46763	RIVET, POP	4
11	321980-830	DASH	1
12	302723	INSERT, DASH, LH	1
13	302724	INSERT, DASH, RH	1
14	44811	SCREW, 1/4-20 X .75	4
15	274672	SCREW, 1/4-20 X .63	4
16	51335	NUT, 1/4-20	4
17	335721	HOOD, H-12	1
18	307278	SUPPORT, HOOD	1
19	301542	SCREW, 10-24 X 1.00	4
20	308459	NUT, #10-24	4
21	302722	GRILL, O-15	1
22	9783	BRACKET, TIE HOOD	2
23	35055	SCREW, 10-24 X .50	8
24	310208	CLIP, HOOD RING	3
25	54676	BOLT, 3/75 X .580	2
26	1498	NUT, 5/16-18	2
27	57478	SPRING, HOOD LATCH	1
28	305718	LENS, SMOKED H-12	1
29	57796	SCREW, #6 X .50	4
30	301452	FOIL, HEAT REFLECTOR	1
	339213	OPERATOR'S MANUAL	1

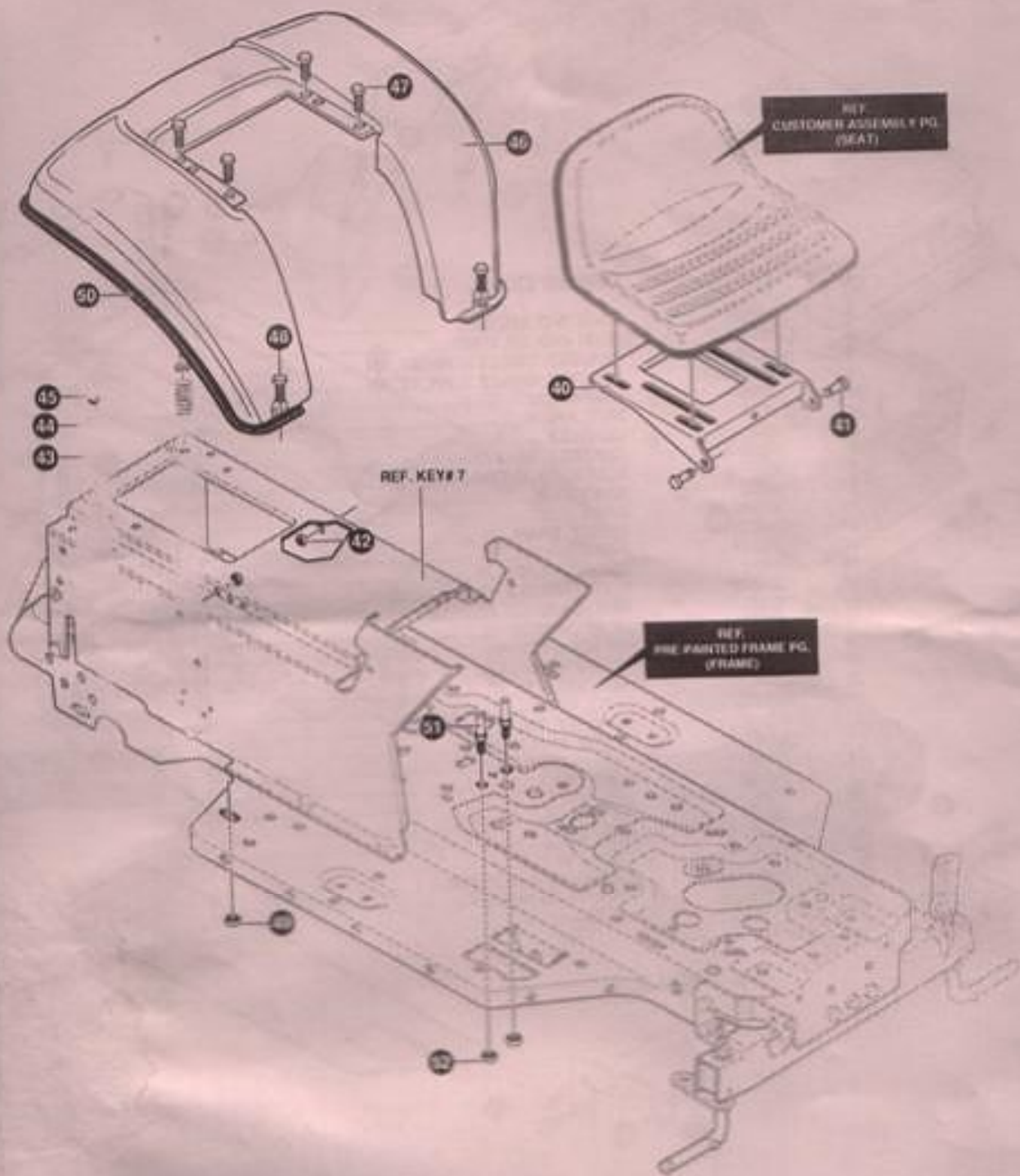

NOTE: ALWAYS USE ORIGINAL EQUIPMENT PARTS. Use of service/replacement parts other than original equipment parts may void your warranty.

ALL UNNUMBERED ITEMS ARE INTERCHANGEABLE WITH OPPOSITE SIDE

33944 A



KEY#	PART#	DESCRIPTION	QTY
40	331585-830	PLATE, SEAT	1
41	20507	BOLT, #37 X .156	2
42	1498	NUT, 5/16-18	2
43	530463	SPRING, SEAT	2
44	120392	WASHER, FLAT .281 X .83 X .065	2
45	995346	SCREW, 1/4-20 X .50	2
46	332420-876	FENDER, F-5	1
47	995346	SCREW, 1/4-20 X .50	4
48	126358	BOLT, 5/16-18 X 1.00	2
49	55273	NUT, 5/16-18	2
50	55023	TRIM, STRIP	77.5
51	53446	PIN, 5/16-18 HOOD LATCH	2
52	271184	NUT, 5/16-18	2

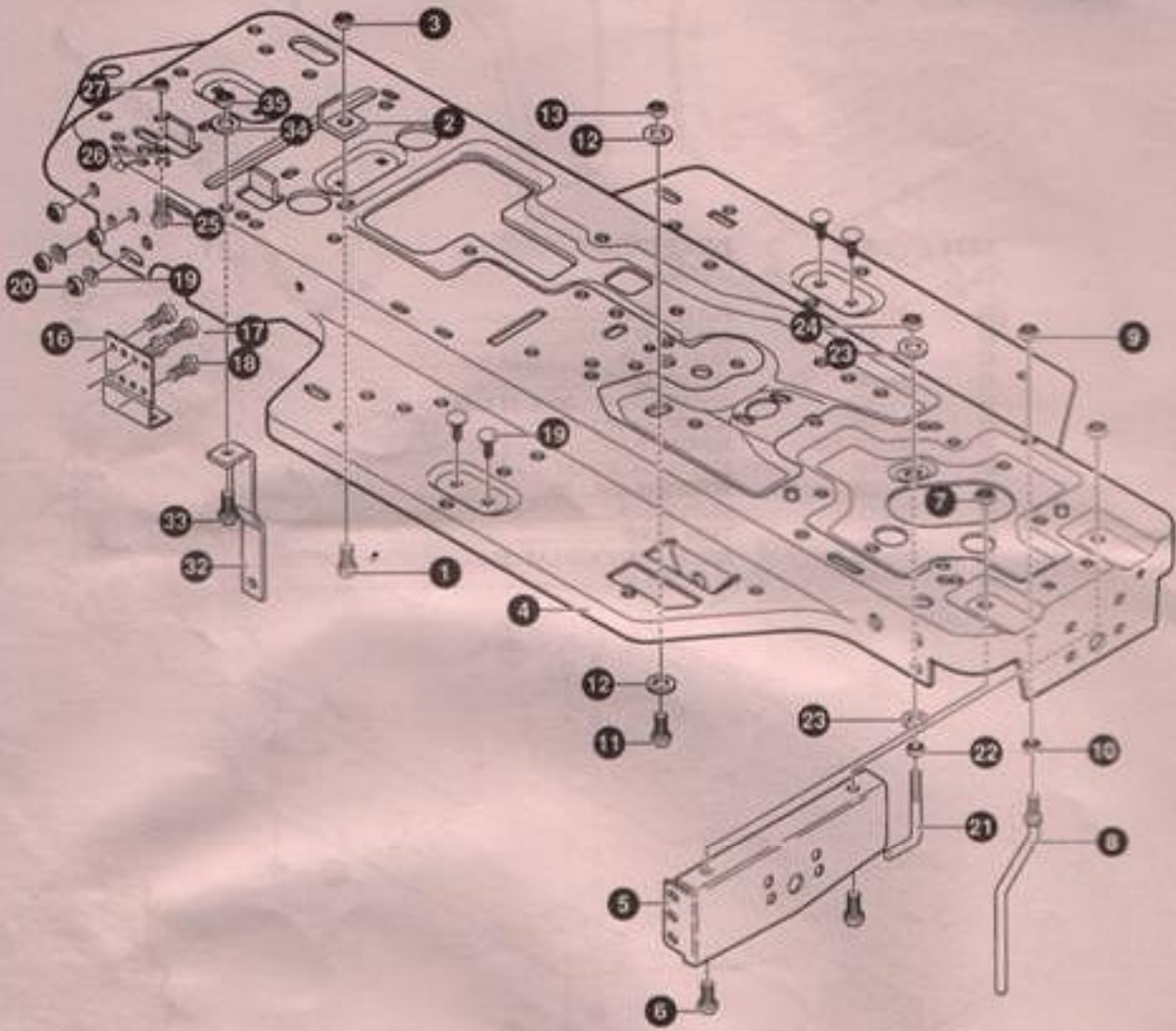

NOTE: ALWAYS USE ORIGINAL EQUIPMENT PARTS. Use of service/replacement parts other than original equipment parts may void your warranty.

ALL UNNUMBERED ITEMS ARE INTERCHANGEABLE WITH OPPOSITE SIDE

339151 A

G3554430

FRAME ASSEMBLY



KEY#	PART#	DESCRIPTION	QTY
1	187745	SCREW, 1/4-20 X .75	1
2	9149	CABLE RETAINING BRACKET	1
3	1502	NUT, 1/4-20	1
4	331173-830	FRAME, MAIN	1
5	56362	BRACKET, SUPPORT, FRONT AXLE	1
6	328154	SCREW, 5/16-18 X 1.0	2
7	55273	NUT, 5/16-18	2
8	50653	GUIDE, BELT	1
9	41529	NUT, 3/8-16	1
10	271190	NUT, 3/8-16	1
11	180124	SCREW, 3/8-16 X 1.25	1
12	120394	WASHER, FLAT .406 X .81 X .065	2
13	45171	NUT, 3/8-16	1
16	326615	BRACKET, TRANSAXLE	2
17	180077	SCREW, 5/16-18 X .75	4
18	327917	SCREW, 5/16-18 X 1.50	4
19	73787	WASHER, FLAT .330 X .75 X .1793	4
20	1498	NUT, 5/16-18	8
21	49896	BELT GUIDE	1
22	271184	NUT, 5/16-18	1
23	120393	WASHER, FLAT .344 X .69 X .065	2
24	1498	NUT, 5/16-18	1
25	180022	SCREW, 1/4-20 X 1.00	1
26	120380	WASHER, .263 X .49 X .07	1
27	120275	NUT, 1/4-20	1
32	309770	BRACKET, STABILIZER	1
33	35498	SCREW, 5/16-18 X .75	1
34	120638	WASHER, .328 X .60 X .09	1
35	1498	NUT, 5/16-18	1

C Symbol denotes critical assembly points.

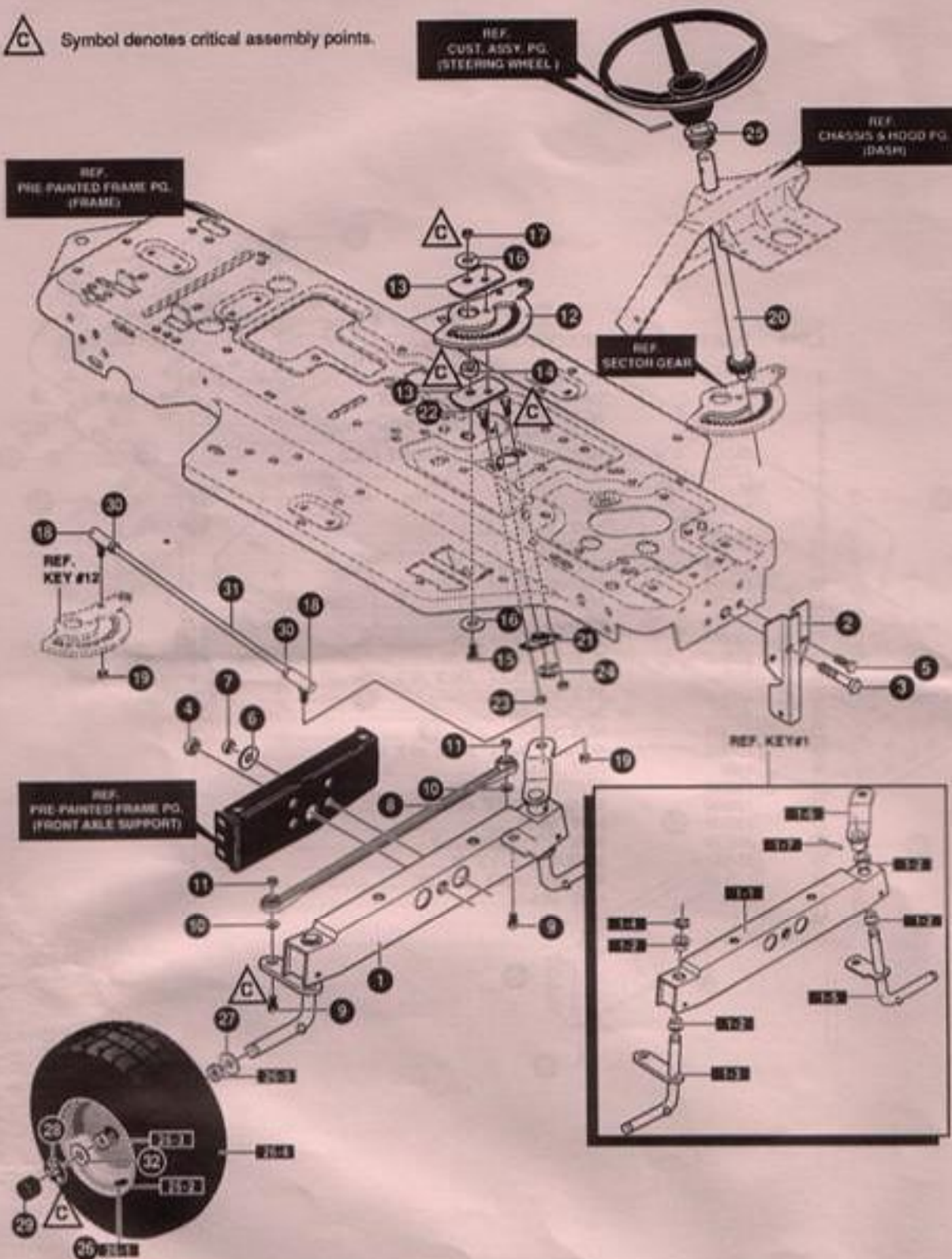

NOTE: ALWAYS USE ORIGINAL EQUIPMENT PARTS. Use of service/replacement parts other than original equipment parts may void your warranty.

ALL UNNUMBERED ITEMS ARE INTERCHANGEABLE WITH OPPOSITE SIDE

338859 A

KEY#	PART#	DESCRIPTION	QTY
1	*	AXLE FRONT ASSEMBLY	1
1-1	312280-830	FRONT AXLE	1
1-2	50546	BEARING, FLANGE	4
1-3	310368	SPINDLE, ASSEMBLY, RH	1
1-4	36625	RING, RETEX	1
1-5	310367	SPINDLE, ASSEMBLY, LH	1
1-6	327619	ARM ASSEMBLY, FRONT STEERING	1
1-7	454565	PIN, SPRING	1
2	56261-830	BRACKET, FRONT HANGER	1
3	50720	BOLT, 825 X 2.825	1
4	274654	NUT, 10-20	1
5	180138	SCREW, 3/8-16 X 3.00	1
6	2483	WASHER, 3/80 X 1.250 X .07	1
7	1499	NUT, 3/8-16	1
8	302688	TIE ROD, 19.31 LONG	1
9	180124	SCREW, 3/8-16 X 1.25	2
10	120382	WASHER, 3/8 X .68 X .10	2
11	1499	NUT, 3/8-16	2
12	327399	GEAR, SECTOR	1
13	333289	PLATE SECTOR	2
14	330021	BUSHING, SECTOR GEAR	1
15	181643	SCREW, 3/8-24 X 1.50	1
16	845	WASHER, FLAT .390 X 1.25 X .119	2
17	412349	NUT, 3/8-24	1
18	57158	BALL JOINT	2
19	412349	NUT, 3/8-24	2
20	327395	SHAFT, PIN-STEER	1
21	325892	BEARING, FLANGE	1
22	326505	SCREW, 1/4-20 X .75	2
23	48931	NUT, 1/4-20	2
24	20864	RING, RET E	1
25	54902	BEARING, FLANGE	1
25	338180	TIRE & RIM ASSEMBLY 13 X 5.0-6	2
25-1	338512	VALVE STEM	1
25-2	338179	RIM, WHEEL	1
25-3	338181	BEARING	1
25-4	338513	TIRE, 13 X 5-6	1
27	642	WASHER, FLAT .755 X 1.31 X .075	4
28	36625	RING, RETEX	2
29	40394	HUB CAP	2
30	124925	NUT, 3/8-24	2
31	56190	DRAG LINK	1
32	42815	WASHER	2

* ORDER INDIVIDUAL PARTS - ASSEMBLY NOT AVAILABLE

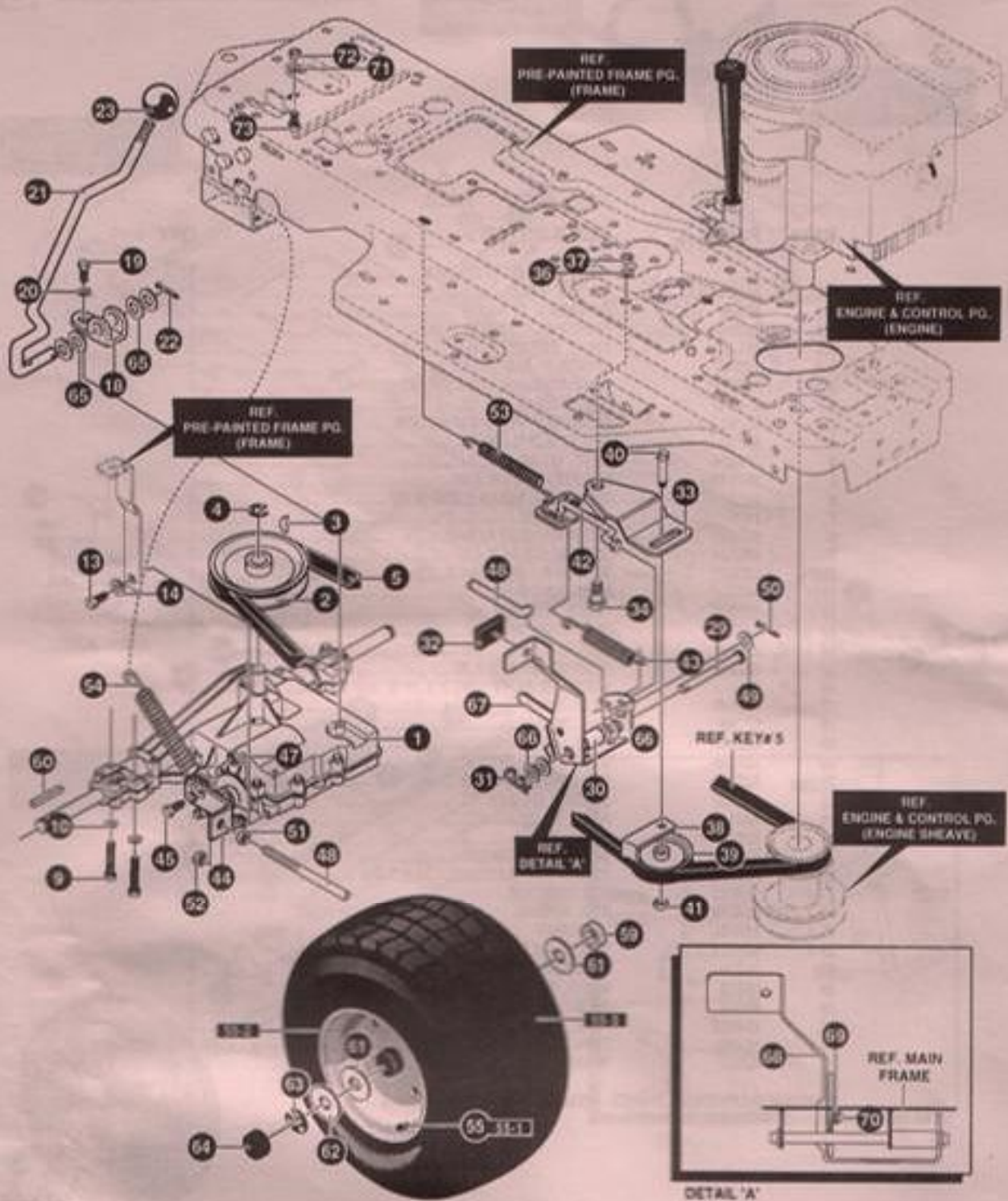

NOTE: ALWAYS USE ORIGINAL EQUIPMENT PARTS. Use of service/replacement parts other than original equipment parts may void your warranty.

ALL UNNUMBERED ITEMS ARE INTERCHANGEABLE WITH OPPOSITE SIDE

319053 A

KEY#	PART#	DESCRIPTION	QTY
1	*	TRANSAXLE, 2WS	1
2	303109	PULLEY, 6.6 OD	1
3	50795	KEY, HI-PRO	1
4	22053	RING, RETEX	1
5	54758	BELT, V 4L 82.00	1
9	180091	SCREW, 5/16-18 X 2.50	4
10	120393	WASHER, FLAT .344 X .49 X .065	4
11	1498	NUT, 5/16-18	4
13	35498	SCREW, 5/16-18 X .75	1
14	120638	WASHER, .328 X .60 X .09	1
18	335218	SHIFT BRACKET	1
19	56255	SCREW, 1/4-28 X .75	1
20	57157	WASHER, .750 X .250	1
21	331800	SHIFT LEVER	1
22	137185	PIN, COTTER	1
23	321837	KNOB, ROUND	1
29	319676	PIN, CLEVIS	1
30	331972	SPACER, SLEEVE	1
31	56180	PIN, HAIR	1
32	48761	PAD, CLUTCH/BRAKE PEDAL	1
33	321969	IDLER ARM BRACKET, TRACTION	1
34	329989	BOLT, .625 X .135	1
36	45602	WASHER, FLAT .333 X .87 X .119	1
37	1498	NUT, 5/16-18	1
38	39659	RETAINER, BELT	1
39	35374	PULLEY, IDLER	1
40	45892	BOLT, 3/8-16 X 1.50	1
41	1499	NUT, 3/8-16	1
42	333175	CLUTCH ROD ASSEMBLY	1
43	326790	SPRING, TENSION	1
44	323127	BRACKET, BRAKE ROD	1
45	20507	BOLT, .437 X .156	1
47	1498	NUT, 5/16-18	1
48	323222	BRAKE ROD	1
49	120393	WASHER, FLAT .344 X .49 X .065	1
50	121222	PIN, COTTER	1
51	271284	NUT, 5/16-18	1
52	44108	NUT, 5/16-18	1
53	317867	SPRING, TENSION	1
54	35410	SPRING	1
55	338856	TIRE & RIM ASSEMBLY 16 X 6.5-8	2
55-1	338512	VALVE STEM	1
55-2	338		1
59	338184	SPACER	2
60	52928	KEY, SQUARE	2
61	642	WASHER, FLAT .755 X 1.31 X .075	4
62	42815	WASHER, FLAT .755 X 1.53 X .07	2
63	36625	RING, RETEX	2
64	40394	HUB CAP	2
65	5950	WASHER, FLAT .505 X .88 X .13	4
66	2968	WASHER, FLAT .504 X .75 X .059	4
67	9016	LEVER, PARK BRAKE	1
68	331438-999	PEDAL, BRAKE, CLUTCH	1
69	57828	SPRING, PARKING BRAKE	1
70	57829	RIVET	1
71	120380	WASHER, .263 X .49 X .07	1
72	120375	NUT, 1/4-20	1
73	180022	SCREW, 1/4-20 X 1.00	1

* CONTACT YOUR NEAREST TRANSAXLE DEALER FOR PARTS & SERVICE

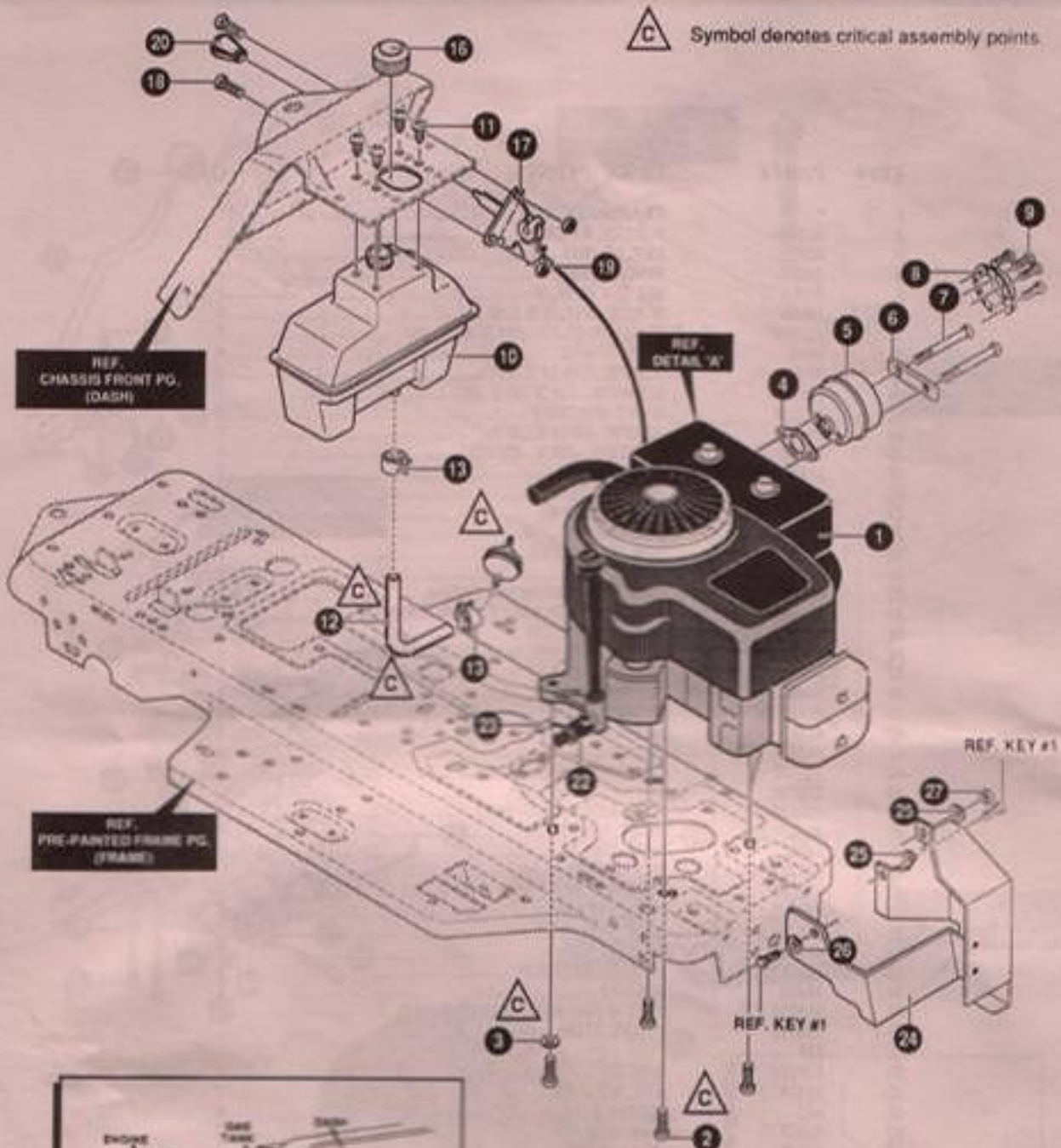

C Symbol denotes critical assembly points.

REF. CHASSIS FRONT PG. (DASH)

REF. DETAIL 'A'

REF. PRE-PAINTED FRAME PG. (FRAME)

REF. KEY #1

REF. KEY #1

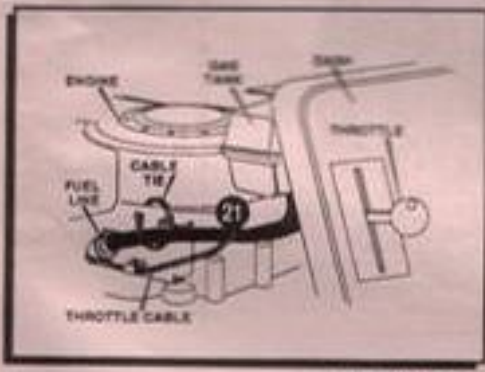

DETAIL 'A'

NOTE: ALWAYS USE ORIGINAL EQUIPMENT PARTS. Use of service/replacement parts other than original equipment parts may void your warranty.

ALL UNNUMBERED ITEMS ARE INTERCHANGEABLE WITH OPPOSITE SIDE

G3554430



KEY#	PART#	DESCRIPTION	QTY
1	*	ENGINE, 12 HP	1
2	50947	SCREW, 3/8-16 X 1.25	4
3	139489	WASHER, 3/8 X .49 X .04	4
4	46708	GASKET, MUFFLER	1
5	57908	MUFFLER	1
6	328706	PLATE, MUFFLER LOCKING	1
7	54980	SCREW, 5/16-18 X 3.50	2
8	56472	DEFLECTOR SIDE OUT	1
9	35287	SCREW, #6-32 X .38	4
10	314989	TANK, FUEL 1 GALLON	1
11	300303	SCREW, .25 X .75 X .51	4
12	48049	TUBING, .25 X .50 X BULK GAS LINE	9
13	47345	CLAMP, FUEL LINE	2
16	46704	CAP, GAS	1
17	320031	THROTTLE CONTROL	1
18	274707	SCREW, 10-24 X .50	2
19	308439	NUT, #10-24	2
20	50607	KNOB, ROUND THROTTLE	1
21	57444	TIE, CABLE	1
22	327422	CAP OR PLUG FOR OIL DRAIN	1
23	325547	OIL DRAIN VALVE OR TUBE	1
24	327418-830	SHIELD ASSEMBLY HEAT	1
25	120380	WASHER, .263 X .49 X .07	2
26	120638	WASHER, .328 X .60 X .09	1
27	120613	NUT, 1/4-28	1

* SEE ENGINE MANUAL

C Symbol denotes critical assembly points.

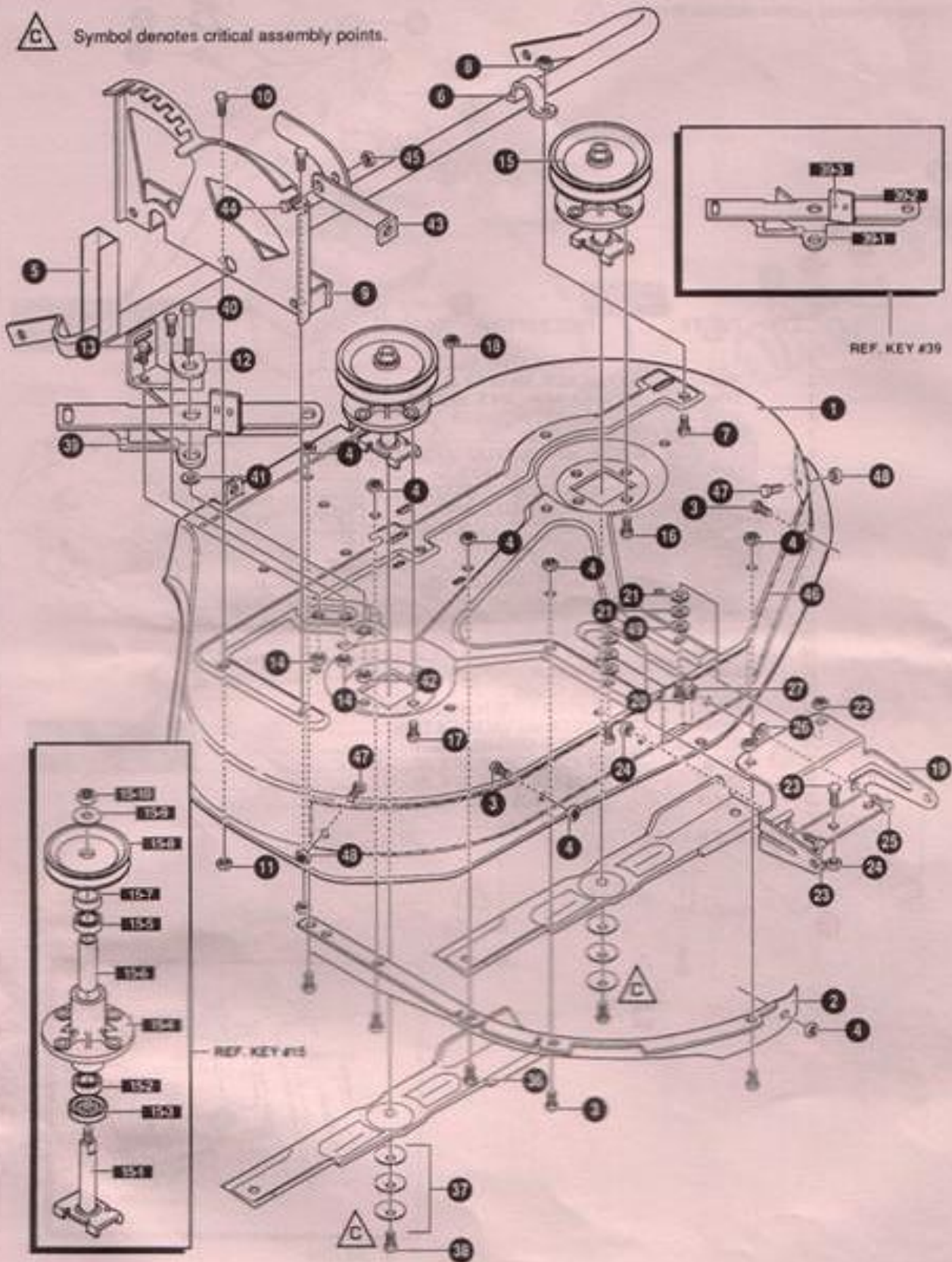

NOTE: ALWAYS USE ORIGINAL EQUIPMENT PARTS. Use of service/replacement parts other than original equipment parts may void your warranty.

ALL UNNUMBERED ITEMS ARE INTERCHANGEABLE WITH OPPOSITE SIDE

3159601

KEY#	PART#	DESCRIPTION	QTY
1	325096	36" DECK KIT	1
2	310242	BAFFLE, LH DECK	1
3	180077	SCREW, 5/16-18 X .75	2
4	1498	NUT, 5/16-18	2
5	304015	ASSEMBLY TORQUE TUBE 36"	1
6	310672	SUPPORT, PIVOT TUBE	1
7	180073	SCREW, 5/16-18 X .50	1
8	1498	NUT, 5/16-18	1
9	313630	QUADRANT	1
10	180073	SCREW, 5/16-18 X .50	2
11	1498	NUT, 5/16-18	2
12	313631	BRACKET, IDLER	1
13	180077	SCREW, 5/16-18 X .75	2
14	1498	NUT, 5/16-18	2
15	337734	QUILL ASSEMBLY	2
15-1	56425	SHAFTSADDLE 36"	1
15-2	49562	BEARING, BALL	1
15-3	50816	DUST SHIELD	1
15-4	55547	QUILL CASTING	1
15-5	49562	BEARING, BALL	1
15-6	50818	SPACER, SLEEVE	1
15-7	331067	SPACER, QUILL	1
15-8	333132	PULLEY, QUILL V5L	1
15-9	56365	WASHER, SPECIAL QUILL	1
15-10	1282	NUT, 7/16-20	1
16	35498	SCREW, 5/16-18 X .75	2
17	300345	SCREW, 5/16-18 X 1.38	1
18	1498	NUT, 5/16-18	1
19	310762	LIFT PLATE	1
20	180077	SCREW, 5/16-18 X .75	2
21	996416	WASHER, FLAT .391 X 1.00 X .125	4
22	1498	NUT, 5/16-18	2
23	180077	SCREW, 5/16-18 X .75	2
24	1498	NUT, 5/16-18	2
25	180079	SCREW, 5/16-18 X 1.00	1
26	996416	WASHER, FLAT .391 X 1.00 X .125	1
27	1498	NUT, 5/16-18	1
28	8685	BLADE, 36"	2
29	3483	WASHER, .391D X 1.25D X .07	6
30	39573	SCREW, 3/8-24 X 1.00	2
31	311427	IDLER, ASSEMBLY PIVOT ARM	1
31-1	311425	PIVOT ARM IDLER	1
31-2	306973	BRAKE PAD	1
31-3	41601	RIVET	2
40	47516	BOLT, .500 X 1.950	1
41	996416	WASHER, FLAT .391 X 1.00 X .125	1
42	1499	NUT, 3/8-16	1
43	56597	CLEVIS 30°SD LIFT CABLE	1
44	8482	BOLT, .375 X .156	1
45	309936	NUT, 5/16-18	1
46	312222	BAFFLE, 36RD DECK	1
47	180020	SCREW, 1/4-20 X .75	2
48	1502	NUT, 1/4-20	2
49	309436	PUSHNUT, 5/16 BOLT RETAINER	1

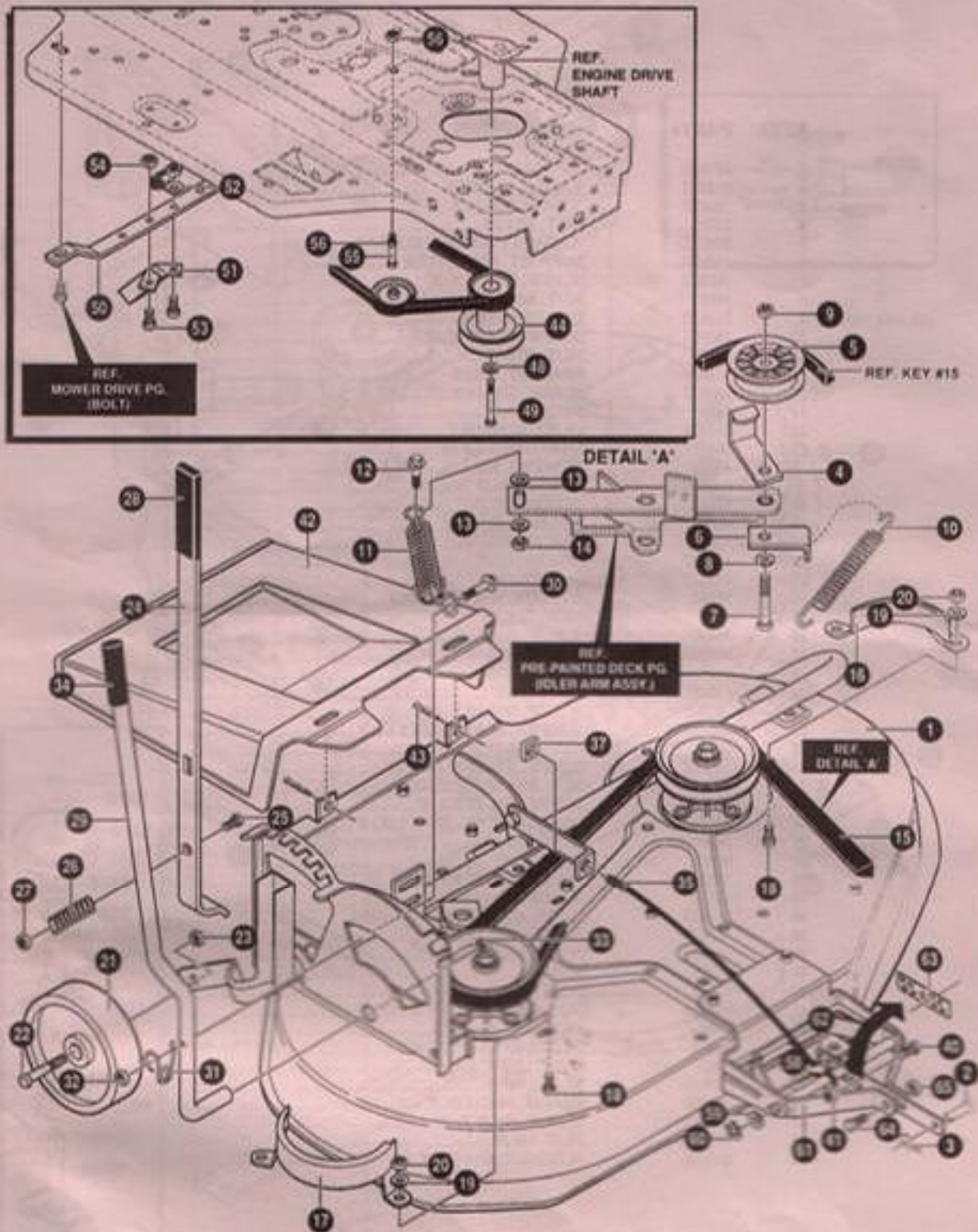

NOTE: ALWAYS USE ORIGINAL EQUIPMENT PARTS. Use of service/replacement parts other than original equipment parts may void your warranty.

ALL UNNUMBERED ITEMS ARE INTERCHANGEABLE WITH OPPOSITE SIDE

335964 C

KEY#	PART#	DESCRIPTION	QTY
1	*	ASSEMBLY, MOWER, DECK	1
2	47817	PIN, CLEVIS-SHORT	1
3	56180	PIN, HAIR	1
4	7354	RETAINER, BELT	1
5	303028	PULLEY, IDLER	1
6	57217-830	BRACKET, BRAKE ROD	1
7	180128	SCREW, 3/8-16 X 1.75	1
8	446363	WASHER, FLAT .375 X .88 X .082	1
9	1499	NUT, 3/8-16	1
10	35410	SPRING	1
11	52634	SPRING	1
12	46563	BOLT, .375 X .250	1
13	120392	WASHER, FLAT .281 X .43 X .065	2
14	1502	NUT, 1/4-20	1
15	308701	BELT, V SL 80.00	1
16	46365-830	COVER, QUILL, LH	1
17	46364-830	COVER, QUILL, RH	1
18	180077	SCREW, 5/16-18 X .75	4
19	120393	WASHER, FLAT .344 X .49 X .065	4
20	1498	NUT, 5/16-18	4
21	302611	GALVNE WHEEL	2
22	23763	BOLT, .500 X 1.390	2
23	1499	NUT, 3/8-16	2
24	307050	LEVER HEIGHT ADJUST	1
25	180091	SCREW, 5/16-18 X 2.50	1
26	53246	SPRING	1
27	1498	NUT, 5/16-18	1
28	53995	GRIP, HAND	1
29	313632	LEVER, BLADE ENGAGE	1
30	46563	BOLT, .375 X .250	1
31	46561	SPRING, TORSION	1
32	1502	NUT, 1/4-20	1
33	53697	NUT, 1/2 PUSH ON	1
34	46478	GRIP, HAND	1
35	301738	CABLE, LIFT 22.7 LG	1
37	120372	NUT, 1/4-20	1
40	180077	SCREW, 5/16-18 X .75	1
41	1498	NUT, 5/16-18	1
42	50993	CHUTE, EXTENSION	1
43	120123	PIN, COTTER	2
44	328028	PULLEY, ENGINE	1
48	120383	WASHER, .459 X .78 X .12	1
49	433148	SCREW, 7/16-20 X 4.25	1
50	323102	SUPPORT, GUIDE	1
51	323105	GUIDE, MOW DECK	1
52	57569	RETAINER, WIRE	1
53	180079	SCREW, 5/16-18 X 1.00	2
54	1498	NUT, 5/16-18	2
55	49930	SCREW, 3/8-16 X 7.50	1
56	1499	NUT, 3/8-16	2
58	55724	PIN, PIVOT ROD	1
59	996425	WASHER, FLAT .515 X .88 X .064	2
60	20864	RING, RET E	2
61	310673-830	BRACKET, PIVOT	1
62	310230-830	BAR, HITCH	1
63	310229-830	BRACKET, LOCK	1
64	180124	SCREW, 3/8-16 X 1.50	1
65	1499	NUT, 3/8-16	1

* REFERENCE ONLY

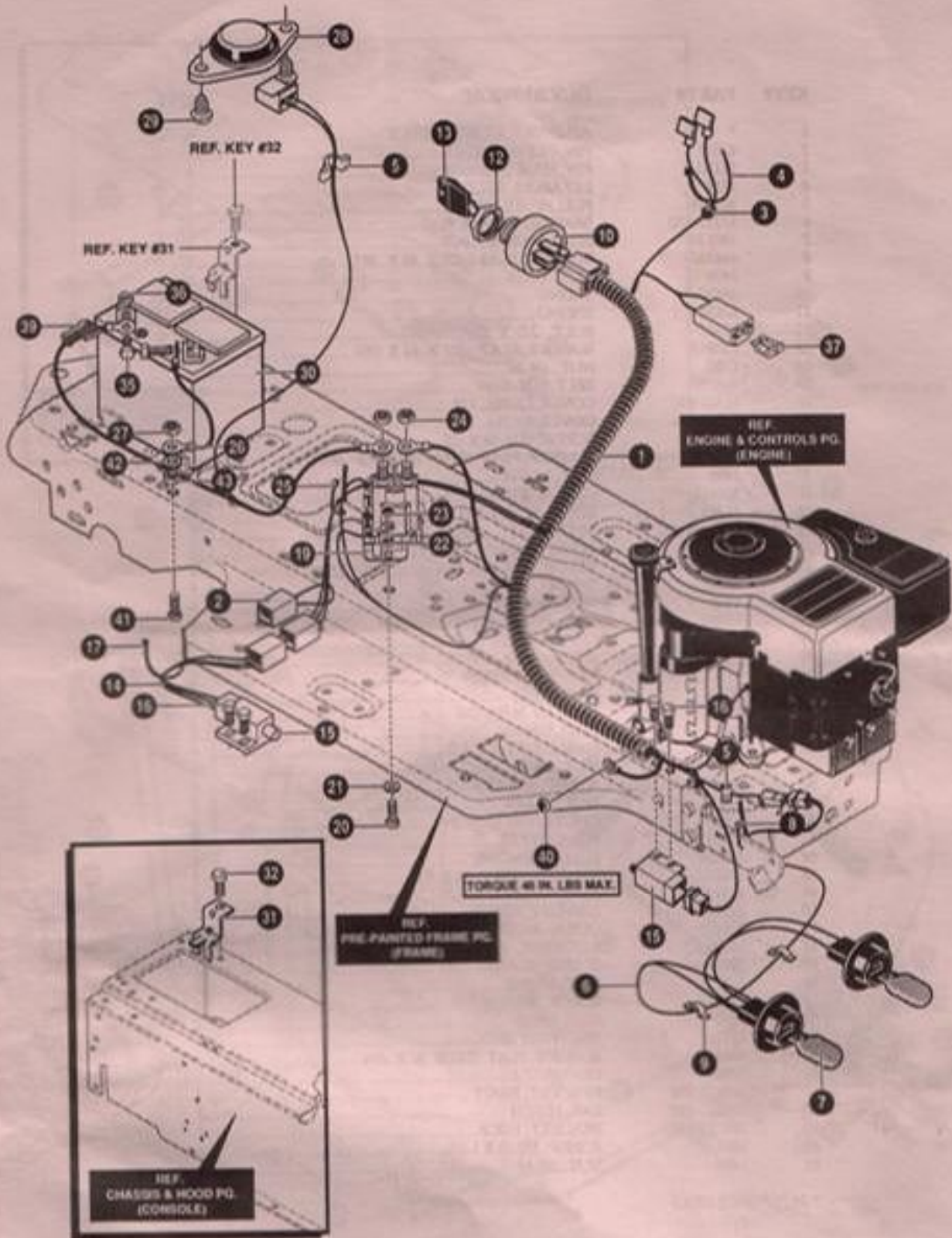

NOTE: ALWAYS USE ORIGINAL EQUIPMENT PARTS. Use of service/replacement parts other than original equipment parts may void your warranty.

ALL UNNUMBERED ITEMS ARE INTERCHANGEABLE WITH OPPOSITE SIDE

331989 C

KEY#	PART#	DESCRIPTION	QTY
1	331453	WIRE HARNESS, 12HP	1
2	322296	BY-PASS FOR GROUND SUPPORT	1
3	322298	SPLICER	1
4	57444	TIE, CABLE	1
5	41482	PRESS CLIP	2
6	303064	ASSEMBLY, LIGHT WIRE	1
7	52572	BULB, HEADLAMP	2
8	57444	TIE, CABLE	1
9	41482	PRESS CLIP	2
10	327354	SWITCH, IGNITION & LIGHTS	1
12	327352	NUT, 5/8-8	1
13	327350	KEY, IGNITION	1
14	57588	HARNESS, DECK WIRE	1
15	57476	SWITCH, SCREW MOUNT	2
16	300302	SCREW, #10 X .50	4
17	57444	TIE, CABLE	1
19	53716	SOLENOID	1
20	187745	SCREW, 1/4-20 X .75	2
21	1084	WASHER, FLAT 281 X 1.00 X .063	1
22	1502	NUT, 1/4-20	2
23	271172	NUT, 1/4-20	1
24	271187	NUT, 5/16-24	2
25	57444	TIE, CABLE	1
26	55511	WIRE, GROUND, 12.5"	1
27	271184	NUT, 5/16-18	1
28	57547	SWITCH, SEAT	1
29	160505	SCREW, 1/4-20 X .38	2
30	302257	BATTERY, 12V	1
31	329175	BATTERY BRACKET	1
32	995346	SCREW, 1/4-20 X .50	1
35	180020	SCREW, 1/4-20 X .75	2
36	271172	NUT, 1/4-20	2
37	302031	FUSE (INCLUDED IN WIRE HARNESS)	1
39	308201	INSULATOR, BATTERY BOOT	1
40	124818	NUT, 1/4-20	1
41	180079	SCREW, 5/16-18 X 1.00	1
42	138485	WASHER, 320 X .61 X .05	1
43	1495	NUT, 5/16-18	1

* SEE ENGINE MANUAL

SCHEMATIC DRAWING

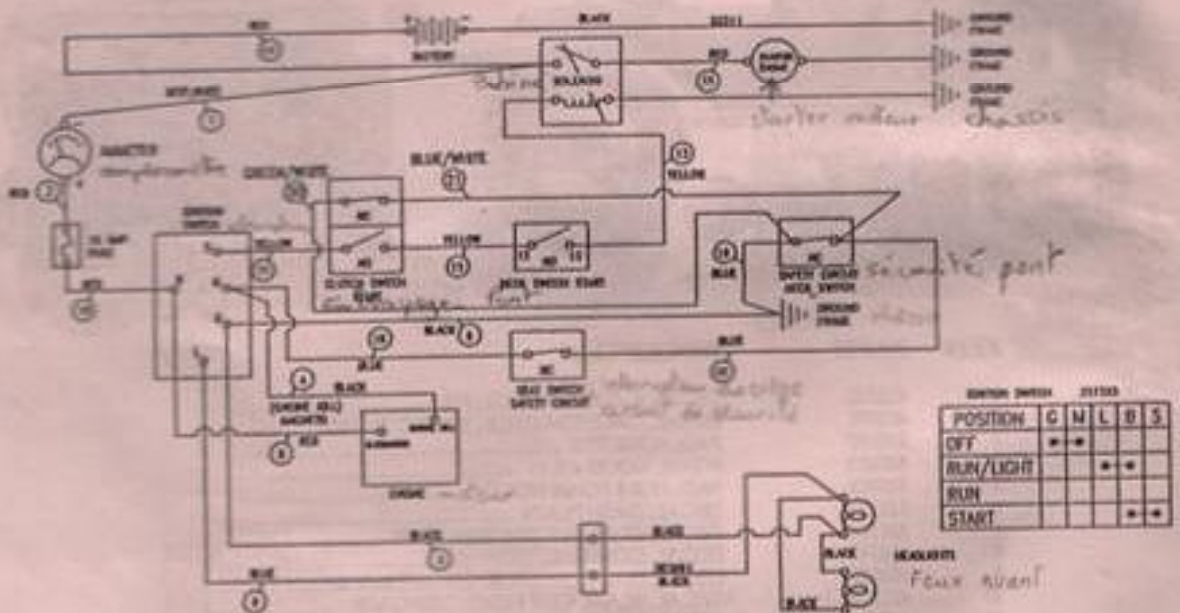

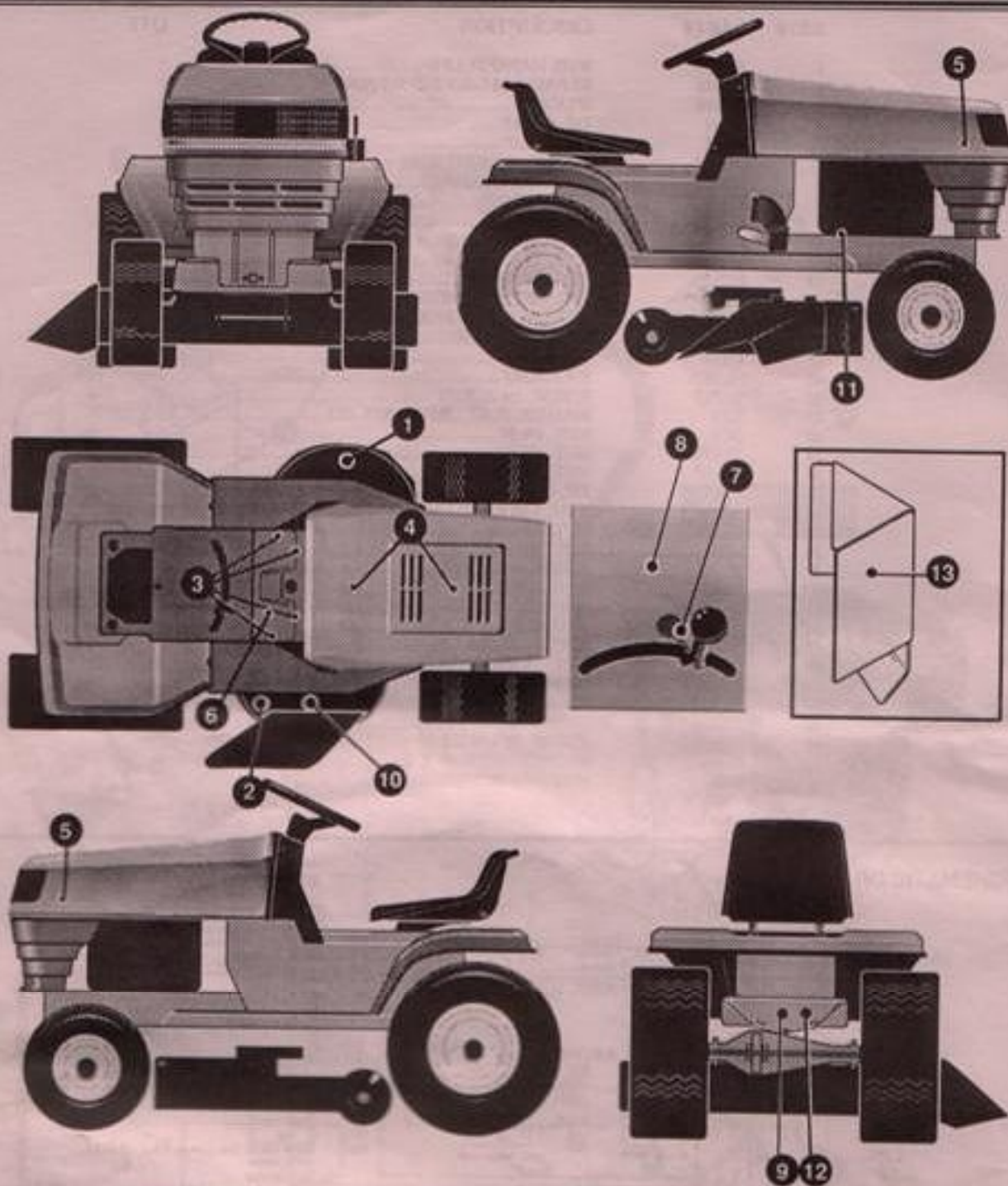

KEY#	PART#	DESCRIPTION	QTY
1	402700	DECAL, CAUTION DECK, LH	1
2	402701	DECAL, CAUTION DECK, RH CUT HAND	1
3	318197	PAD, ADHESIVE	4
4	305602	FOAM, HOOD 4 X 15	2
5	305603	PAD, 18 X 6 FOAM HOOD	2
6	320721	DECAL, DASH PLAIN	1
7	301104	DECAL, CONSOLE TOP SHIFT 5-SP	1
8	338540	DECAL, CONS CAUTION	1
9	402701	DECAL, CAUTION DECK, RH CUT HAND	1
10	402708	DECAL, BLADE CUT HEIGHT/ENGAGE	1
11	402702	DECAL, BRAKE/CLUTCH	1
12	338542	DECAL, DRAWBAR WARNING	2
13	338543	DECAL, HOT SURFACE WARNING	1

335710 C

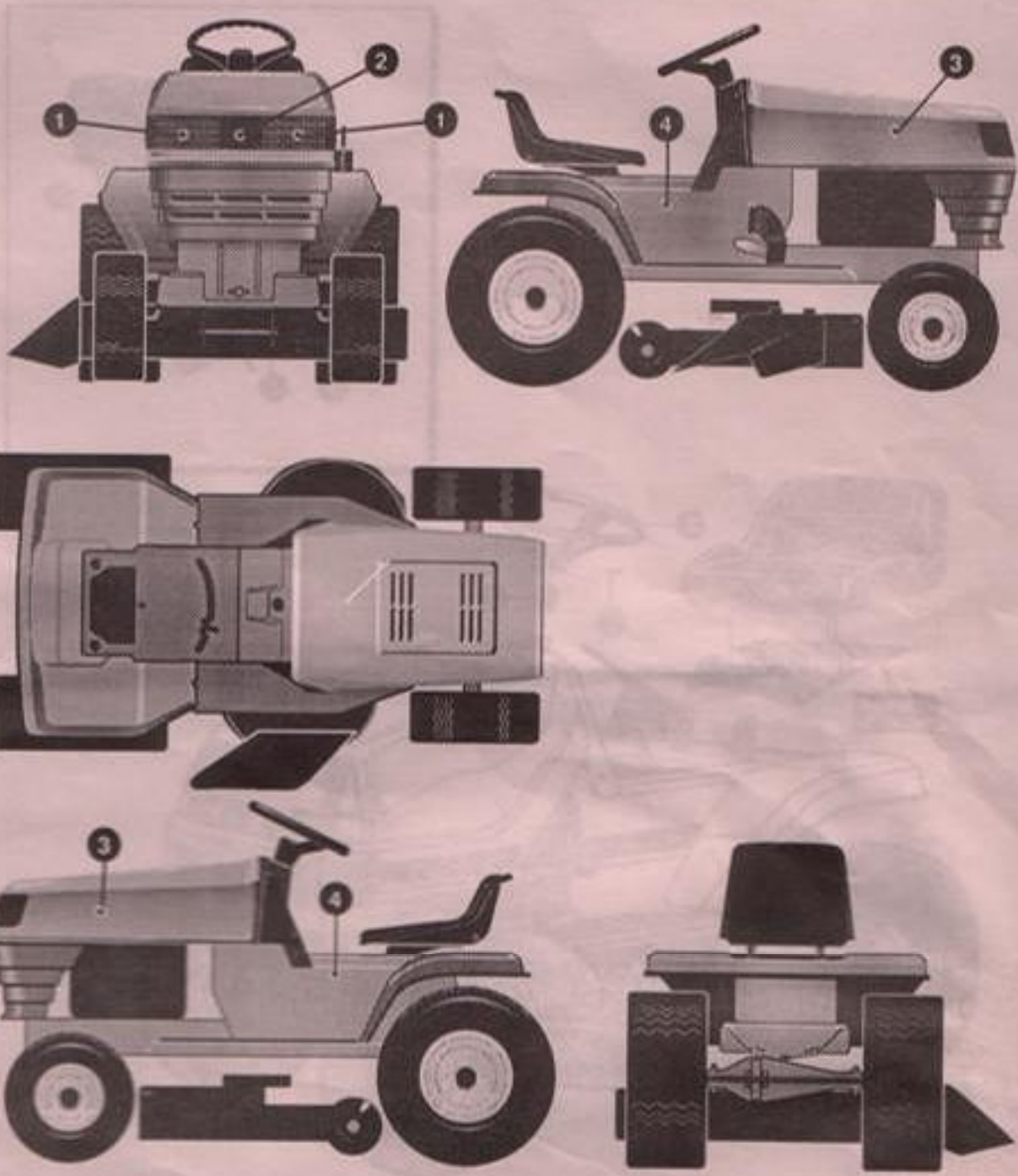

KEY#	PART#	DESCRIPTION	QTY
1	304979	FOIL, REFLECTOR LENS- BULB	2
2	307732	DECAL LENS CENTER SMOKED	1
3	402678	DECAL HOOD LAWNSTAR	2
4	402679	DECAL CONSOLE 1234	2

335714 A



DETAIL 'A'

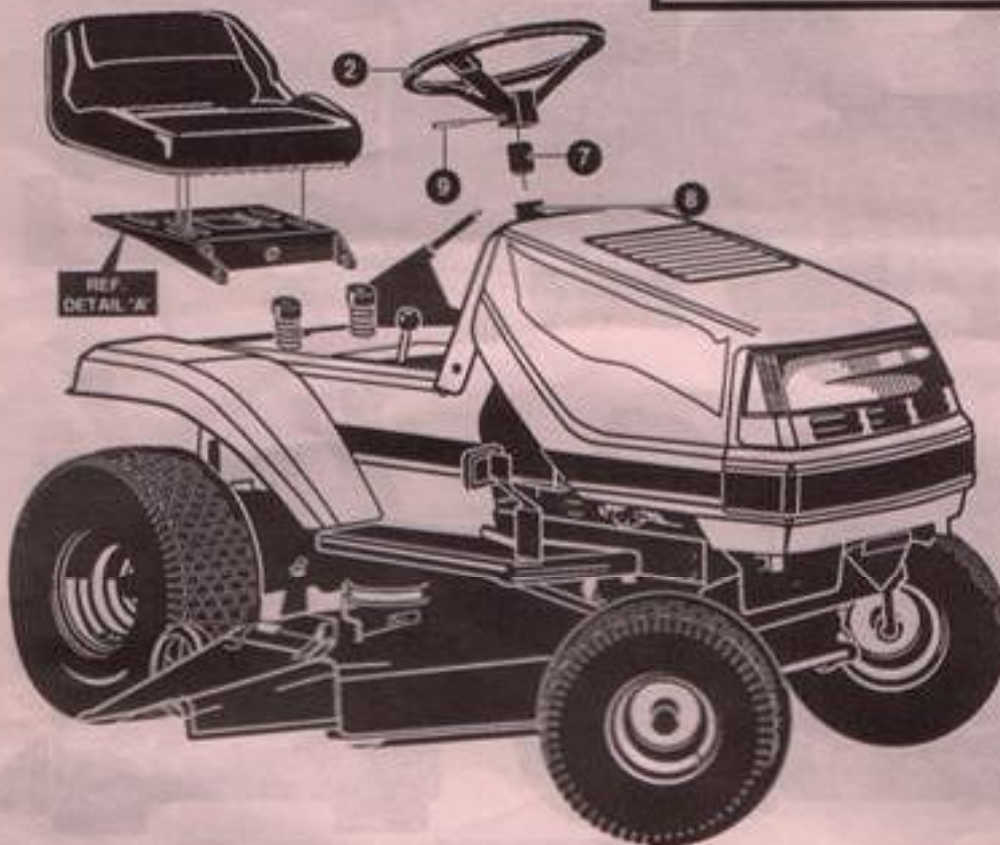

KEY#	PART#	DESCRIPTION	QTY
1	331524	SEAT	1
2	330510	STEERING WHEEL	1
3	331637	BOLT, .500 X .10	2
4	180077	SCREW, 5/16-18 X .75	1
5	120193	WASHER, FLAT .344 X .69 X .065	1
6	120638	WASHER, .328 X .60 X .09	1
7	331322	COVER, STEERING SHAFT	1
8	301413	SPACER, STEERING SHAFT	1
9	456378	PIN, SPRING	1

338476 B

La garantie de votre microtracteur ne s'applique pas aux pièces rendues inutilisables par suite de mauvais traitement ou de négligence de la part de l'utilisateur. Pour profiter au maximum de votre garantie, vous devez entretenir votre tracteur comme indiqué dans ce manuel.

La Liste de Contrôle d'Entretien est fournie pour vous aider à entretenir correctement votre tracteur. C'est uniquement une liste de vérification. Les réglages mentionnés se trouvent dans la section Réglages de ce manuel.

	AVANT LE RANGEMENT	AU DEBUT DE CHAQUE SAISON	TOUTES LES 100 HEURES	TOUTES LES 50 HEURES	TOUTES LES 25 HEURES	CHAQUE MOIS	FREQUEMMENT	APRES LES 5 PREMIERES HEURES	AVANT CHAQUE UTILISATION	LISTE DE CONTRÔLE D'ENTRETIEN										
										ETATS DE SERVICE INDIQUEZ LA DATE DES REVISIONS OU LE NOMBRE D'HEURES FIGURANT AU COMPTEUR D'HEURES										
Vérification du niveau d'huile	●	●																		
Vidange d'huile		●	● _{1,2}						●											
Nettoyage du filtre à air			● ₂							●										
Remplacement de la (des) bougie(s)										●	●									
Remplacement de la cartouche en papier du filtre à air										● ₁										
Nettoyage du tamis d'admission d'air			● ₃																	
Inspection du silencieux d'échappement/pare-étincelles										●										
Remplacement du filtre à carburant																				●
Nettoyage de la batterie et de ses cosses										●										
Réglage de la tension de la courroie d'entraînement											●									
Vérification du fonctionnement du freinage	●																			
Vérification du refroidissement de la transmission											●									
Vérification du gonflage des pneus	●	●																		●
Réglage de la tension du carter de tondeuse																				●
Ajustage ou remplacement des lames de tondeuse											● ₃									
Vérification du serrage de la boulonnerie	●																			●
Nettoyage de la tondeuse autoportée											●									●
Voir le tableau de graissage											●									●

REMARQUES : 1. Remplacer les pièces plus souvent en cas d'utilisation intensive ou à des températures ELEVÉES (32°C (90°F) et au-dessus). 2. Réviser plus souvent en cas d'utilisation dans des endroits sales ou poussiéreux. 3. Remplacer plus souvent si le sol est sableux.



Durant les réglages et réparations, il ne faut en aucun cas soulever l'unité à plus de 50 cm au dessus de l'horizontale sans prendre les précautions suivantes:

1. Videz le réservoir d'essence et faites tourner le moteur jusqu'à assèchement du carburateur.
2. Démontez la batterie (voir le paragraphe DÉMONTAGE DE LA BATTERIE de cette section).
3. Videz le carter d'huile.

GRAISSAGE

Pour la fréquence de lubrification référez-vous à la Liste de Contrôle de l'Entretien. Pour les pièces à lubrifier et le type de lubrifiant à employer, consultez le Tableau de Lubrification.

ENTRETIEN DU MOTEUR

Voir le manuel d'Utilisation et d'Entretien du moteur pour les instructions d'entretien.

TABLEAU DE LUBRIFICATION

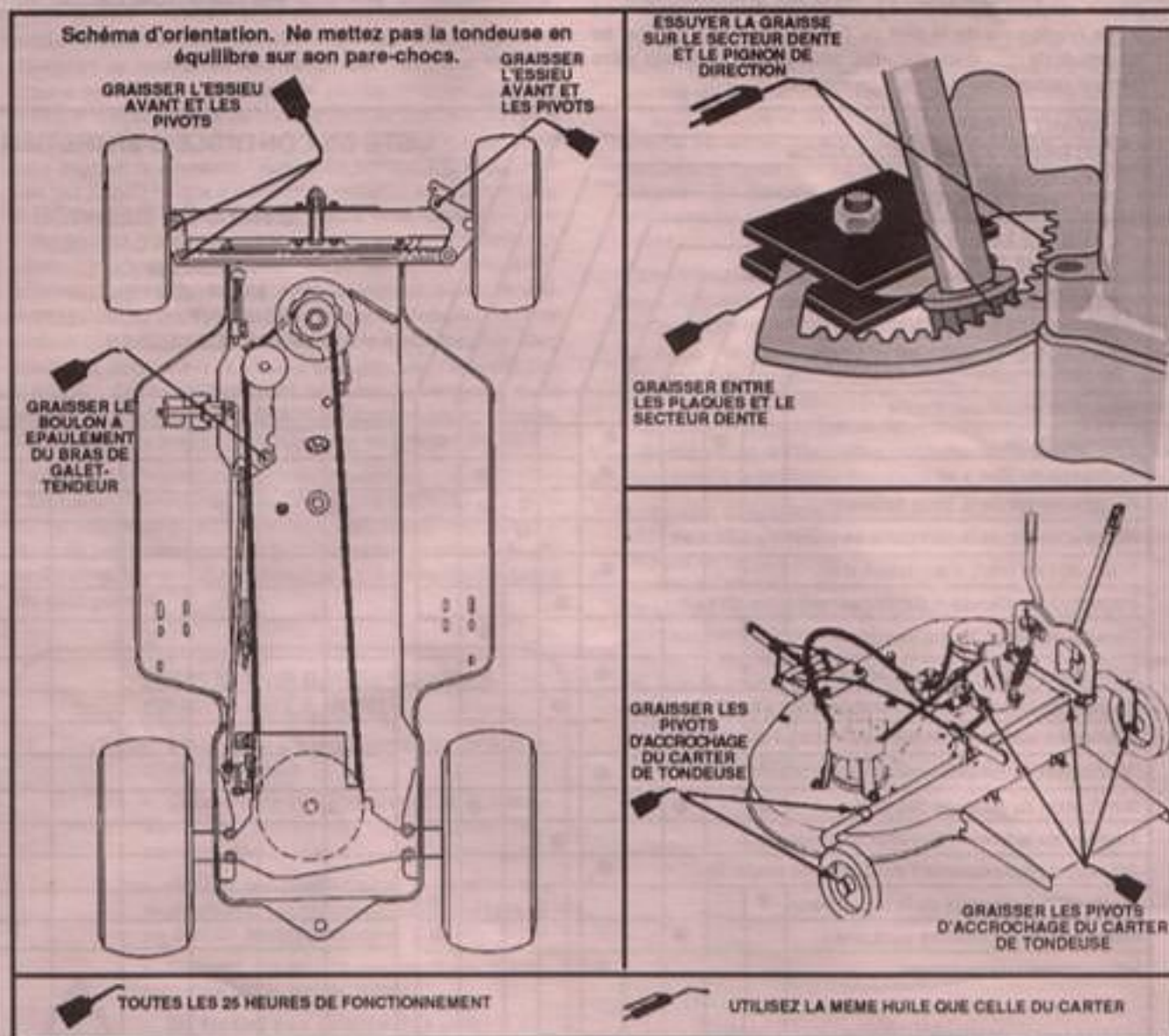

REEMPLACEMENT DE L'AMPOULE DE PHARE (FIG. 1-ENTRETIEN)

NOTE: Ne pas déposer le verre de phare quand vous remplacez les ampoules de phares.

1. Enlevez le capot.
2. Tournez le faisceau de fils de phare 1/4 tour dans le sens contraire des aiguilles (à gauche) et déposez.
3. Tirez sur l'ampoule pour la retirer de sa douille (ne dévissez pas).
4. Enclenchez une ampoule neuve dans la douille.
5. Remplacez le harnais de fils de phare et le tournez 1/4 tour dans le sens des aiguilles (à droite) pour serrer.

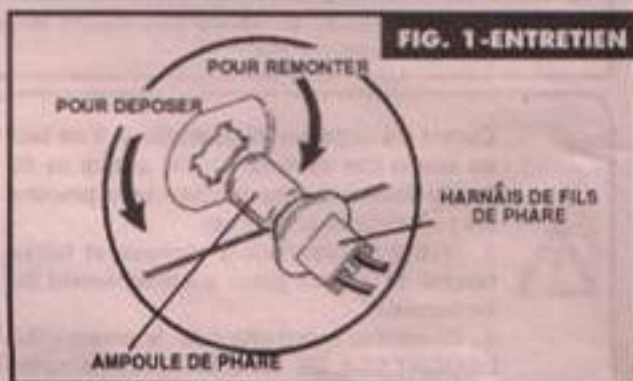

VIDANGE DE L'HUILE DU CARTER-MOTEUR (FIG. 2-ENTRETIEN)

L'huile du carter-moteur doit être vidangée après les 5 premières heures de fonctionnement et puis toutes les 25 heures par la suite. Voir le manuel **Fonctionnement et Entretien du Moteur** pour la procédure convenable.

Votre machine est équipée d'un bouchon ou robinet de vidange d'huile. Utilisez la méthode applicable à votre machine.

Machine équipée d'un bouchon de vidange d'huile :

1. Placer un récipient à fond plat d'une contenance de 2 litres sous l'orifice de vidange.

NOTE: Il se peut qu'on doive soulever le côté gauche du tracteur à gazon (en mettant des cales sous les roues gauches) pour pouvoir effectuer une bonne vidange.

2. Enlever le bouchon de vidange (encart, FIG. 2-ENTRETIEN) et laisser l'huile s'écouler. **NOTE:** Le bouchon de remplissage d'huile/jauge d'huile doit être desserré pour servir de bouche d'aération.
3. Remettre le bouchon de vidange en place, enlever le bouchon de remplissage/jauge d'huile et remplir le carter-moteur d'huile selon les instructions au manuel **Fonctionnement et Entretien du Moteur**.
4. Remettre le bouchon de remplissage/jauge d'huile.

Machine équipée d'un robinet de vidange d'huile :

1. Placez une cuvette d'1,5 litre (2 quarts) à fond plat sous le robinet de vidange d'huile. **REMARQUE:** L'utilisateur a la possibilité de brancher un tuyau en vinyle à la tête du robinet pour vidanger l'huile usagée dans un récipient pour mise au rebut.
2. Tournez le robinet de vidange vers la gauche et tirez pour vidanger l'huile. **REMARQUE:** Il convient de desserrer le bouchon de remplissage/jauge de niveau d'huile pour laisser passer l'air.
3. Pour fermer le robinet, poussez et tournez-le vers la droite. Retirez le bouchon de remplissage/jauge de niveau d'huile et remplissez le carter-moteur comme indiqué dans le manuel **Utilisation et entretien du moteur**.
4. Remettre le bouchon de remplissage/jauge d'huile.

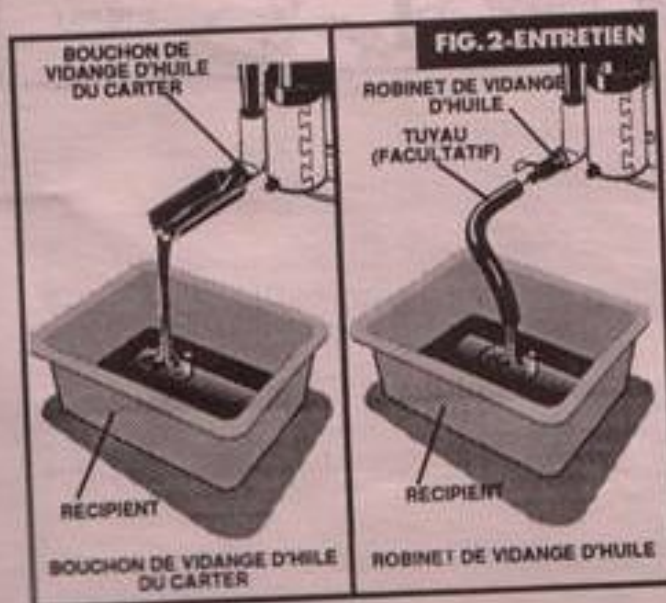

Ne fumez pas durant la charge de la batterie. Tenez celle-ci éloignée de toute source d'étincelles. Les vapeurs de la solution acide peuvent entraîner une explosion.

ENTRETIEN DE LA BATTERIE

Si le démarreur fonctionne correctement et si les attaches de la batterie sont propres et bien serrées mais que le démarrage est difficile, c'est que la batterie n'est pas complètement chargée. Portez-la dans une station service qualifiée pour la faire tester.

Si le moteur ne démarre pas immédiatement à la vitesse de démarrage normale, des tentatives de démarrage continues risqueront de mettre la batterie à plat et d'abîmer le démarreur. Vérifiez les circuits d'allumage et de carburant et rectifiez les défauts.

La batterie doit être gardée propre. Si des saletés ou des graisses se sont accumulées sur le dessus, démontez la batterie pour la nettoyer avec une solution de bicarbonate de soude et d'eau. Brossez en gardant en place les bouchons de ventilation pour éviter l'infiltration de la solution dans les éléments. Laissez agir la solution pendant quelques minutes puis rincez à l'eau claire et essuyez la batterie jusqu'à ce qu'elle soit sèche. Si les bornes sont oxydées, nettoyez-les avec une brosse métallique et enduisez-les de vaseline. Assurez-vous de bien remonter la batterie dans la même position et de rebrancher correctement les câbles de la batterie (rouge au positif et noir au négatif).

Si vous prenez soin de votre batterie, elle durera longtemps. Lorsque vous devez la remplacer, procurez-vous une batterie du même type et de la même dimension pour un service sans problème (voir le Manuel des pièces de rechange).

NETTOYAGE DE LA TONDEUSE

A cause de l'humidité de l'herbe, des débris peuvent s'accumuler sous le carter de coupe. Cette accumulation de brins d'herbe coupée doit être nettoyée après chaque utilisation. Débranchez le fil de la bougie, enlevez la clé de contact et grattez ces débris avec une spatule ou outil semblable. Il sera plus facile de nettoyer le dessous de la tondeuse si le carter de coupe a été enlevé. Référez-vous au paragraphe **Démontage du tablier de la tondeuse**. Avec une brosse ou un chiffon, nettoyez les débris ou saletés du moteur. Assurez-vous que la graisse est appliquée aux roulements intérieurs des roues avant.

ENTRETIEN DE LA BOUGIE

La bougie doit être contrôlée périodiquement pour des dépôts de carbone et l'écart entre les électrodes. Il faut la contrôler avec une jauge d'épaisseur et régler l'écart à 0,7 mm comme illustré au manuel **Fonctionnement et Entretien du Moteur**.

ENTRETIEN DU FILTRE À AIR

Il faut nettoyer et graisser le filtre toutes les 25 heures d'utilisation en fonctionnement normal; mais plus fréquemment sous des conditions poussiéreuses. Pour nettoyer le filtre à air, suivez les instructions du manuel **Fonctionnement et Entretien du Moteur**.

GUIDES-COURROIES (FIG. 3-ENTRETIEN)

Cette tondeuse est équipée de guides-courroies situés à côté de la poulie du moteur. Les guides-courroies sont des tiges courbes fixées au châssis principal.

REMPACEMENT DE LA COURROIE D'ENTRAÎNEMENT

Votre machine utilise deux courroies trapézoïdales faites d'un composé spécial. Si une courroie s'use ou s'abîme, remplacez-la par une courroie d'origine (voir le **Manuel des pièces de rechange**). **N'UTILISEZ JAMAIS D'AUTRES MARQUES**. Pour remplacer la courroie d'entraînement:

1. Démontez le carter de coupe. Voir le paragraphe **Démontage du tablier**.
2. Appuyez sur la pédale embrayage-frein et serrez le frein de stationnement.
3. Desserrez la retenue de courroie du tendeur d'embrayage et déposez la courroie du tendeur.
4. Retirer la goupille fendue qui retient le levier de vitesses à l'ensemble boîte-pont et déposer la ferrure de la boîte de transmission de l'ensemble boîte-pont.
5. Desserer le guide-courroie arrière.
6. Déposer la courroie de la poulie de l'ensemble boîte-pont (en la faisant rouler au-dessus de la poulie).
7. Desserer le guide-courroie de la poulie supérieure du moteur.
8. Déposer la courroie de la poulie du moteur et la remplacer par une courroie d'origine en suivant à rebours les étapes de démontage. **NOTE:** S'assurer que la courroie d'entraînement est montée du côté intérieur du guide-courroie de la poulie supérieure du moteur ainsi que du guide-courroie arrière (FIG. 8-ENTRETIEN).
9. Régler les guides-courroies (voir le paragraphe **Guides-Courroies**).
10. Remonter le levier de vitesse sur sa ferrure au moyen de la même goupille fendue.
11. Mettre le frein de stationnement au 3ème cran, fixer la retenue de courroie sur le tendeur d'embrayage. **NOTE:** La retenue doit être dirigée vers la position où le marche-pied rencontre le bâti principal.

12. Régler la courroie d'entraînement. Voir le paragraphe **Réglage de la courroie d'entraînement du tracteur à gazon** à la section **Réglages**.
13. Vérifier le réglage de la courroie d'entraînement. Voir le paragraphe **Réglage de la courroie d'entraînement d'un tracteur à gazon** à la section **Réglages**.
14. S'il faut remplacer la courroie d'entraînement de lame, le faire avant de remettre en place l'ensemble carter de la tondeuse.
15. Remonter le carter de tondeuse.

FIG. 3-ENTRETIEN

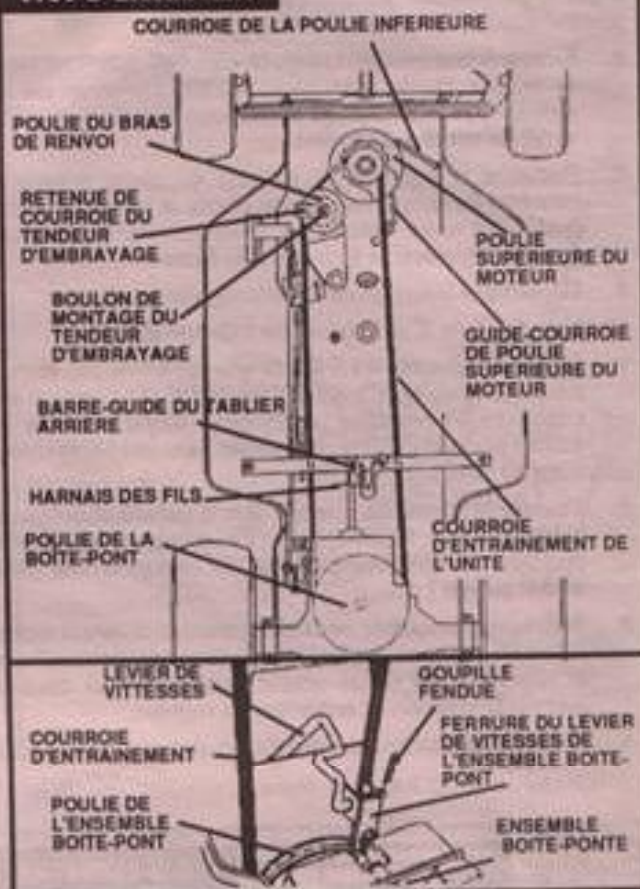

DEMONTAGE DU TABLIER DE LA TONDEUSE

1. Tournez les roues avant complètement sur la gauche, bloquez l'avant du carter de coupe.
2. Placez le levier de réglage de la hauteur de coupe en position de coupe la plus basse.
3. Placez le levier d'embrayage des lames en position débrayée pour relâcher la tension sur la courroie d'entraînement de la lame.
4. Débranchez le fil de sécurité du carter de coupe du faisceau de fils (FIG. 5-ENTRETIEN) sous le châssis principal. **REMARQUE:** Le fil de dérivation doit être relié au faisceau de fils sur le châssis principal de manière à pouvoir lancer le moteur alors que le carter de coupe est démonté.
5. Enlevez la goupille fendue de la broche de blocage à l'avant du carter de coupe et retirez la broche (FIG. 4-ENTRETIEN).
6. Déplacez le carter de coupe vers l'avant de manière à dégager le guide arrière du carter (FIG. 5-ENTRETIEN) de la barre-guide arrière du carter puis desserrez la glissière de la courroie de poulie inférieure (FIG. 5-ENTRETIEN) sur la poulie du moteur et dégagez la courroie d'entraînement des lames de la poulie du moteur.
7. Le carter peut à présent être démonté en commençant du côté droit de la machine. **REMARQUE:** Le démontage du tablier sera plus facile si l'avant de la tondeuse est suffisamment surélevé pour permettre à la patte de fermeture du carter de glisser sous la roue avant droite et si le déflecteur arrière de la goulotte d'éjection (seulement pour les carters à déversoir arrière) est démonté.
8. Pour démonter le déflecteur de déversoir, il suffit d'enlever deux goupilles du dessus arrière du carter (FIG. 5-ENTRETIEN).
9. Pour le montage du carter, suivez les mêmes démarches que pour le démontage en procédant en sens inverse.
10. Rebranchez le fil du carter au faisceau de fils de la tondeuse.

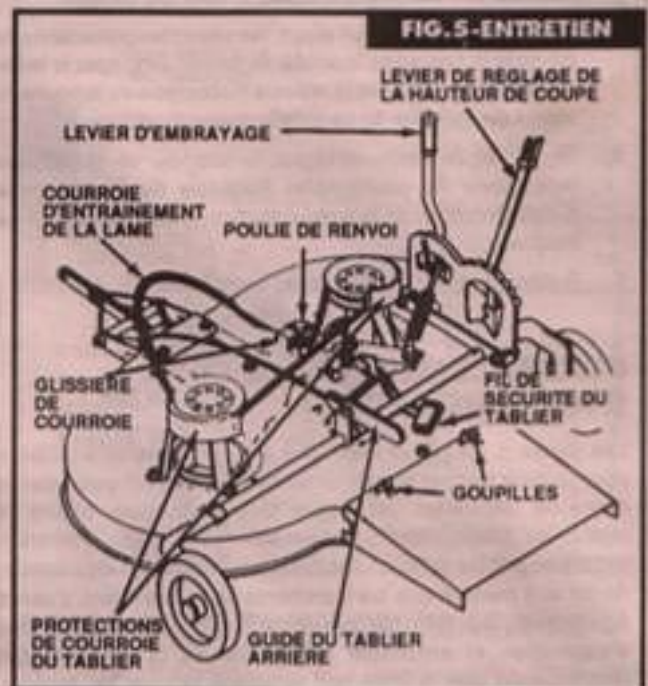
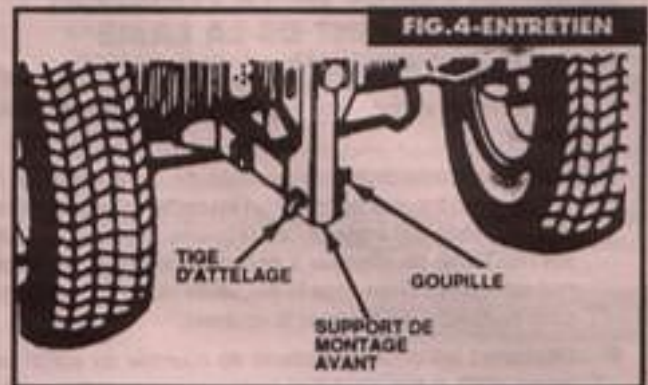

REPLACEMENT DE LA COURROIE D'ENTRAINEMENT DE LA LAME (FIG. 6-ENTRETIEN)

1. Démontez le carter. Voir le paragraphe Démontage du Carter.
2. Faites bien attention à la position de la retenue de la courroie (en travers par rapport au carter quand le levier d'embrayage est engagé) sur la poulie de renvoi (FIG. 5-ENTRETIEN) de manière à pouvoir la remettre en place correctement. Desserrez la poulie de renvoi juste assez pour permettre de dégager la courroie.
3. Desserrez les deux protections de courroie du carter de coupe (FIG. 5-ENTRETIEN) juste assez pour dégager la courroie des poulies et enlevez la courroie usagée.
4. Ramettez la courroie en place, resserrez les protections de courroie et resserrez la poulie de renvoi. Engagez le levier d'embrayage et réglez la retenue de courroie de la poulie de renvoi de manière à ce qu'elle croise le tablier.
5. Remontez le tablier et réglez la courroie en suivant les indications du paragraphe Réglage de la courroie d'entraînement de la lame dans la section Réglage de ce manuel.
6. Rebranchez le fil du tablier au harnais des fils de l'unité.

REPLACEMENT DE LA LAME (FIG. 6-ENTRETIEN)

Les lames à couper doivent être bien affûtées et équilibrées pour pouvoir tourner régulièrement. Elles doivent posséder le degré de "aspiration" juste pour qu'elles puissent fondre et rejeter les débris d'herbe convenablement. Cette aspiration est créée par les rebords courbés aux extrémités des lames. Au fur et à mesure que les tranchants de lames s'usent, s'usent également les rebords courbés, ce qui diminue l'effet d'aspiration et amoindrit l'efficacité de la tonte. Il est recommandé que la lame soit remplacée lorsque les rebords commencent à s'user.

IMPORTANT: Arrêter le moteur et inspecter les lames immédiatement lorsqu'on heurte un objet solide qui ne cède pas. Vérifier que les vis de montage sont bien serrées. Pour démonter les lames:

1. Désposer le carter. Voir le paragraphe du Démontage du carter de tondeuse.



NE MANIPULEZ PAS les lames main-nues. Portez des gants ou enveloppez les lames dans du papier journal (ou autre) pendant que vous les démontez et remontez.

2. Enlever les vis de montage de la lame (FIG. 5-ENTRETIEN) en le desserrant dans le sens inverse des aiguilles d'une montre au moyen d'une clé de 9/16 de pouce.

Lors du remplacement des lames, s'assurer que toutes les pièces sont remontées suivant l'ordre correcte (voir le manuel Pièces de rechange pour la séquence à suivre), afin d'empêcher la manifestation de vibrations sévères. Les rebords courbés de la lame doivent être montés de manière à ce qu'ils soient du côté supérieur du carter de tondeuse sinon les lames ne tondront pas. **NOTE:** S'assurer que les vis de montage de lame sont fermement serrées. L'emploi d'une clé de 10 pouces ou d'une clé dynamométrique à déclenchement est recommandée. Si cette dernière est utilisée, les vis à couple servant au montage de la lame doivent être serrées de 40,72 à 47,51 Newton mètres.

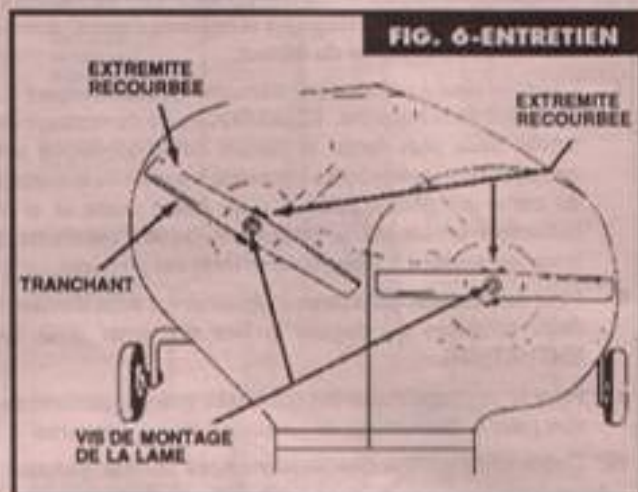

FIG. 6-ENTRETIEN



Gardez vos pieds, mains, cheveux ou vêtements amples éloignés des pièces mobiles du moteur ou de la tondeuse lorsque vous effectuez un réglage qui nécessite que le moteur soit en marche.

Situées sous le châssis principal se trouvent deux courroies trapézoïdales. Une des courroies trapézoïdales transmet la puissance à la boîte-pont qui, en tournant, la transmet aux roues avant. L'autre courroie trapézoïdale transmet la puissance aux lames de la tondeuse.

Situé sous le carter se trouve l'embrayage qui contrôle la puissance donnée aux lames et permet le réglage du niveau du carter de coupe.

Avant d'effectuer un réglage, il vous faut comprendre la fonction du frein, de l'embrayage et de la pédale embrayage-frein. Poussée à moitié, la pédale libère l'embrayage et, poussée à fond, elle serre le frein. Le réglage de la courroie d'entraînement de la tondeuse et du frein doit être synchronisé de telle sorte que le frein ne s'enclenche pas avant que l'embrayage ne soit libéré. Un réglage incorrect peut enclencher le frein et retenir la tondeuse pendant que les roues arrière sont encore engagées. La tondeuse essaiera d'avancer avec le frein serré et il sera difficile de passer les vitesses ou de changer de direction.

Pour remplacer les courroies d'entraînement, vous devez démonter le carter. Le démontage du carter n'est pas indispensable pour les autres réglages. Si plusieurs réglages sont nécessaires, le démontage du carter facilitera les manipulations.



A aucun moment durant l'entretien ou les réglages, la machine ne doit être soulevée à plus de 50 cm du sol sans prendre les précautions suivantes:

1. Vidangez l'essence du réservoir et faites tourner le moteur jusqu'à ce que le carburateur soit sec.
2. Démontez la batterie (référez-vous au paragraphe Démontage de la batterie dans la section Entretien).
3. Vidangez l'huile du carter.

REGLAGE DE LA COURROIE D'ENTRAÎNEMENT DE LA TONDEUSE

La courroie d'entraînement est gardée tendue par le ressort attaché à l'ensemble d'embrayage-frein. Lorsque la courroie d'entraînement est convenablement ajustée, la pédale d'embrayage-frein en position complètement libérée doit apparaître comme à FIG. 1-REGLAGES (patin de pédale vertical).

1. Appuyez sur la pédale d'embrayage-frein jusqu'à ce que vous puissiez engager le frein de stationnement dans la troisième (3ème) encoche.
2. Desserrez la vis de montage du tendeur d'embrayage (FIG. 1-REGLAGES).
3. Si la pédale d'embrayage-frein est trop en avant, faire glisser le tendeur vers la poulie du moteur. Si elle est trop en arrière, éloigner le tendeur de la poulie du moteur en le faisant glisser.

4. Resserrez la vis de montage du tendeur. **NOTE:** Assurez-vous que la retenue de courroie positionnée comme le démontre la flèche à la FIG. 1-REGLAGES (vers la position où le marchepied se joint au châssis principal).
5. Relâcher la pédale d'embrayage/frein et la reconstruire pour la mise en position correcte. Refaire le réglage au besoin.
6. Vérifiez le réglage de frein du tracteur à gazon selon les instructions au paragraphe **Réglage de frein du tracteur à gazon.**

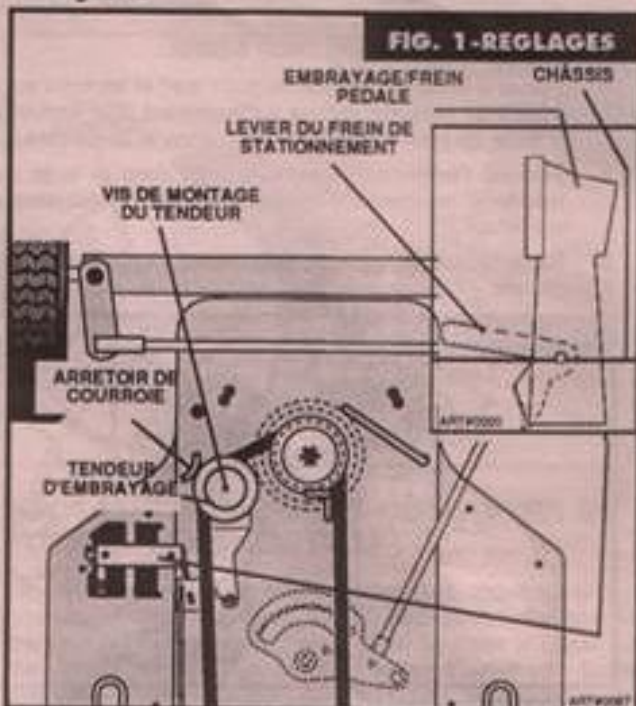

REGLAGE DE FREIN DU TRACTEUR

Ce tracteur est équipé d'un frein à disque réglable monté sur le pont arrière.

Pour vérifier le fonctionnement du frein :

1. Arrêtez le tracteur sur une surface plate et dure, et arrêtez le moteur.
2. Placez le levier de vitesses au **POINT MORT**.
3. Appuyez sur la pédale de frein-embrayage suffisamment pour verrouiller le frein de stationnement dans le 2ème cran. Ce frein a cinq (5) crans, dont le numéro un (1) se trouve en haut.
4. Essayez de pousser le tracteur. Si vous ne pouvez le faire, cela signifie que le frein est trop serré et qu'il convient de le desserrer (voir **Pour régler un frein trop serré**).
5. Appuyez sur la pédale de frein-embrayage suffisamment pour verrouiller le frein de stationnement dans le 4ème cran.
6. Essayez de pousser le tracteur. Si vous pouvez le faire, cela signifie que le frein n'est pas assez serré et qu'il convient de le serrer (voir **Pour régler un frein desserré**).

REGLAGE DE FREIN DU TRACTEUR (SUITE)

POUR REGLER UN FREIN DESSERRE :

1. Placez le levier de vitesses au point mort et appuyez sur la pédale de frein-embayage suffisamment pour verrouiller le levier de frein de stationnement dans le quatrième cran.
2. Tournez l'écrou de réglage de frein (FIG. 2-REGLAGES) dans le sens des aiguilles d'une montre, jusqu'à ce que vous puissiez pousser le tracteur.
3. Revérifiez le réglage du frein du tracteur comme indiqué ci-dessus.

POUR REGLER UN FREIN TROP SERRE :

1. Placez le levier de vitesses au point mort et appuyez sur la pédale de frein-embayage suffisamment pour verrouiller le levier de frein de stationnement dans le 2ème cran.
2. Tournez l'écrou de réglage de frein dans le sens des aiguilles d'une montre, jusqu'à ce que vous puissiez pousser le tracteur.
3. Revérifiez le réglage du frein du tracteur comme indiqué ci-dessus.



REGLAGE DU NIVEAU DU CARTER DE COUPE (FIG. 3-REGLAGE)

La hauteur de coupe (de l'extrémité de la lame au sol) devrait être de 0 à 1/8 de pouce de moins à l'avant du carter qu'à l'arrière. Pour régler:

1. Placez le levier de réglage de la hauteur de coupe du carter en position intermédiaire.
2. Mesurez la hauteur de la lame au sol, à l'avant et à l'arrière du carter (**assurez-vous que les pneus sont convenablement gonflés**). Si les distances sont égales ou s'il y a moins d'1/8 de pouce de moins à l'avant, aucun réglage n'est nécessaire.
3. Si un réglage est nécessaire, placez le levier de réglage de hauteur de coupe en position basse maximale (**complètement poussé vers l'avant**).
4. Placez une cale sous l'avant du carter pour dégager le poids de la barre d'attelage. Le câble de levée doit être lâche.
5. Enlevez la goupille de l'axe de chape et enlevez l'axe de chape.
6. Faites tourner la manille dans le sens des aiguilles d'une montre pour élever l'avant du carter. Tournez dans le sens inverse pour le baisser. 1-1/2 tour de manille correspond à une variation d'environ 1/8 de pouce de la hauteur de l'avant du carter.

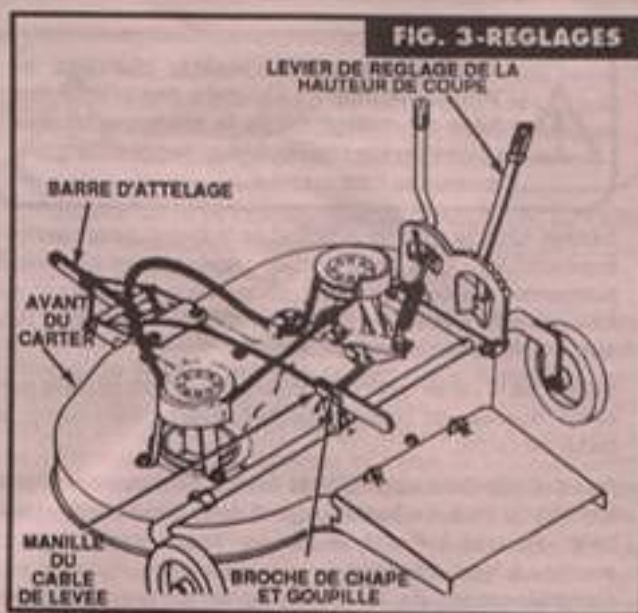

7. Remettez en place l'axe de chape et la manille. Enlevez la cale et remettez le levier de réglage de la hauteur de coupe en position intermédiaire. Vérifiez les mesures à l'avant et à l'arrière. Si elles sont correctes, remettez la goupille en place. Sinon, répétez les démarches ci-dessus.

REGLAGE DE LA COURROIE D'ENTRAINEMENT DE LA LAME (FIG. 4-REGLAGES)

Quand les lames de la tondeuse ne tournent pas à pleine régime ou patinent lors de la coupe, la courroie d'entraînement doit être retendue. Pour la tendre:

1. Mettez le levier d'embayage en position **ARRET**.
2. Retirez la vis du support de blocage.
3. Desserrez le contre-écrou ou la vis de la barre d'attelage fixant la barre d'attelage au support pivotant.
4. Faites glisser le carter vers l'arrière pour tendre la courroie.
REMARQUE: Seul un petit déplacement devrait être nécessaire.
5. Resserrez le contre-écrou sur la vis de la barre d'attelage.
6. Pour vérifier le réglage, rebranchez le fil de bougie, lancez le moteur et laissez-le tourner plein gaz. Enclenchez le levier d'entraînement des lames et laissez aux lames le temps de tourner à pleine vitesse, puis débrayez le levier d'embayage. Les lames devraient s'arrêter en quelques secondes et rester immobiles. Si les lames ne s'arrêtent pas ou ont tendance à forcer, le réglage est trop serré.
7. Pour desserrer la courroie d'entraînement des lames, procédez à l'inverse de la démarche 4 ci-dessus.
8. Remettez en place et serrez la vis dans le support de blocage avec n'importe quel trou qui s'aligne avec l'un des quatre trous sur la barre d'attelage.
9. Vérifiez le réglage du niveau du carter comme l'indique le paragraphe **Réglage du niveau du carter**.

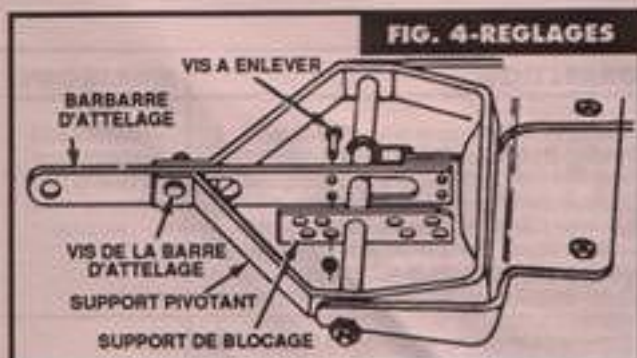

REGLAGE DU FREIN DES LAMES (FIG. 5-REGLAGE)

Le patin du frein (attaché au bras de renvoi) devrait être complètement dégagé de l'assemblage du fourreau droit quand le levier d'embrayage de la tondeuse est enclenché. Pour régler:

1. Débrayez le levier d'embrayage de la tondeuse.
2. Poussez le levier d'embrayage vers l'avant jusqu'à ce que le ressort du levier d'embrayage soit tendu.
3. Vérifiez que le levier d'embrayage est bien dégagé de l'arrêt arrière sur le secteur denté. L'espace devrait être de 12 à 18 mm.
4. Si l'espace est de plus de 18 mm, desserrez le boulon d'embase fixant le ressort du levier d'embrayage de la tondeuse au bras de renvoi. Faites glisser le boulon d'embase dans la fente sur le bras de renvoi aussi loin que possible du levier d'embrayage sans réduire l'espacement du levier d'embrayage à moins de 12 mm. Inversez la direction du mouvement du boulon d'embase si l'espace est inférieur de 12 mm.
5. Resserrez le boulon d'embase.

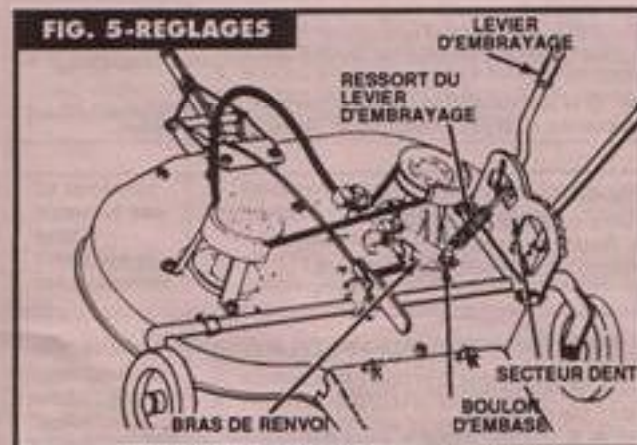

REGLAGE DU MOTEUR

Voir le manuel d'Entretien et de Réparation du moteur pour les instructions de réglage du moteur.

REGLAGE DES ENGRENAGES DE DIRECTION (FIG. 6-REGLAGES)

S'il se développe un jeu excessif dans la direction, régler le pignon et le secteur denté de la façon suivante:

1. Dévisser légèrement les vis de montage dans le roulement d'arbre de direction inférieur.
2. Déplacer vers l'avant selon le besoin, le roulement de direction inférieur.
3. Maintenir le roulement en place, en serrant fermement les vis de montage.

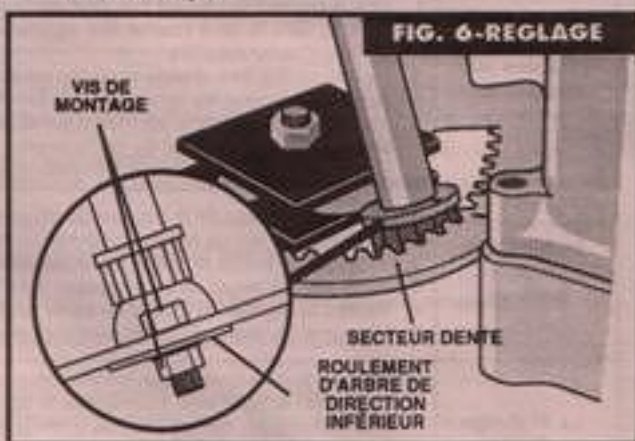

REGLAGE DES ROUES DU CARTER DE TONDEUSE (SI OUTILLE)

Les roues du carter de tondeuse peuvent être réglées sur quatre positions. La position des deux roues doit être la même. NOTE: Ne pas les régler pour soutenir le carter de tondeuse lors de la tonte pour éviter d'avoir une tonte irrégulière. Suivre la procédure suivante pour régler les roues de la tondeuse:

1. Garer le tracteur sur une surface ferme et plane, telle qu'une allée de maison ou le plancher d'un garage et débrancher les fils de bougie.
2. Mettre le levier de réglage de la hauteur de coupe sur la position de tonte prévue comme étant la plus basse.
3. Régler les roues (FIG. 6A-REGLAGE) à une hauteur de 1/4 à 1/2 de pouce au-dessus du plancher. Pour changer le réglage de la hauteur des roues remettre le boulon à épaulement sur l'une des quatre positions de la patte de montage de roue.

