

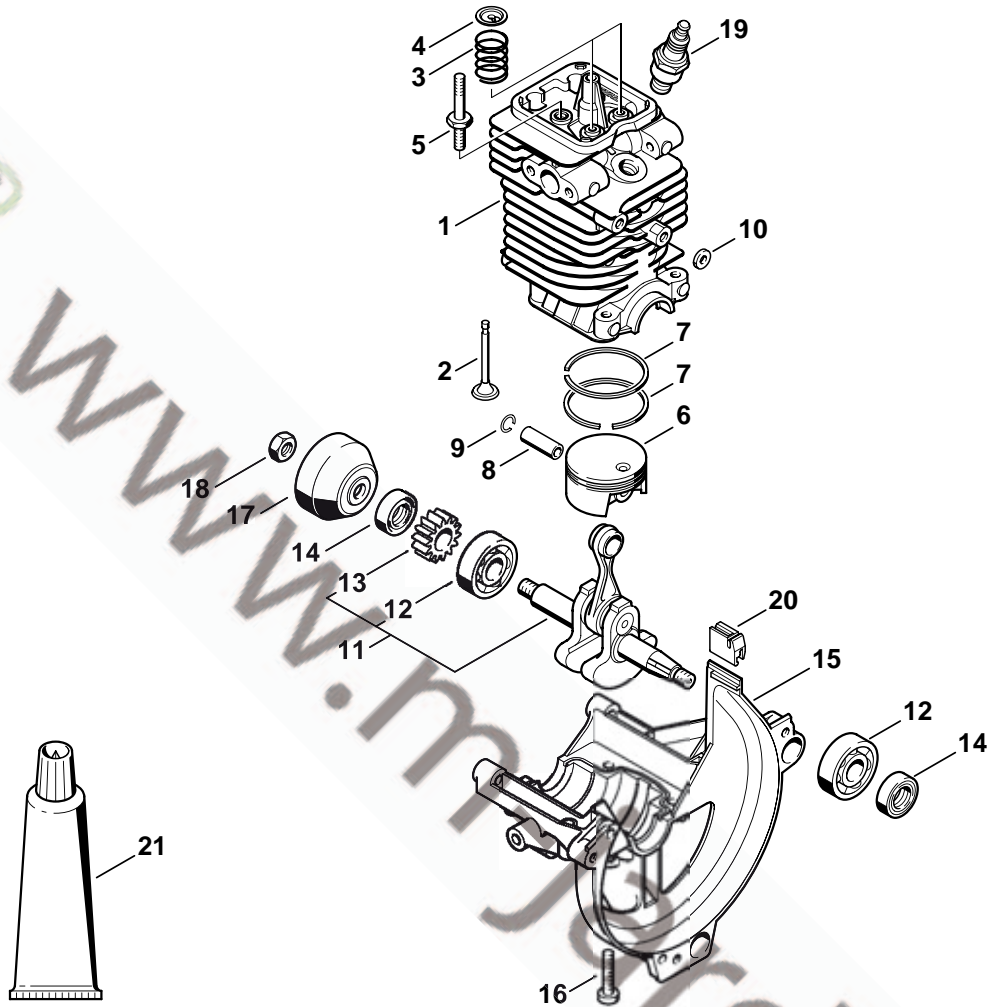

# STIHL HT 130, 131 (4182)

Ersatzteilliste  
Spare Parts List  
Liste des pièces

- A** Zylinder, Kurbelwanne  
Cylinder, Engine pan  
Cylindre, Carter inférieur
- B** Ventilsteuerung  
Valve timing gear  
Distribution par ou commande à soupapes
- C** Anwerfvorrichtung, Kraftstofftank  
Rewind starter, Fuel tank  
Dispositif de lancement, Réservoir d'essence
- D** Schalldämpfer, Luftfilter  
Muffler, Air filter  
Silencieux, Filtre à air
- E** Zündanlage  
Ignition system  
Dispositif d'allumage
- F** Kupplung, Lüftergehäuse  
Clutch, Fan housing  
Embrayage, Carter de ventilateur
- G** Vergaser C1Q-S98, C1Q-S114  
Carburetor C1Q-S98, C1Q-S114  
Carburateur C1Q-S98, C1Q-S114
- H** Handgriff  
Handle  
Poignée
- J** Schaft HT 130  
Drive tube assembly HT 130  
Tube complet HT 130
- K** Schaft HT 131  
Drive tube assembly HT 131  
Tube complet HT 131
- L** Getriebe  
Gear head  
Réducteur
- M** Öltank,  
Kettenraddeckel  
Oil tank,  
Chain sprocket cover  
Réservoir d'huile,  
Couvercle de pignon
- N** Werkzeuge, Zubehör  
Tools, Extras  
Outils, Accessoires
- O** Rückentragsystem  
Back mounted support system  
Système de portage à dos



## Illustration A

Zylinder, Kurbelwanne

Cylinder, Engine pan

Cylindre, Carter inférieur

Bild-Nr.	Teile-Nr.	St.-Zahl	Benennung	Part Name	Désignation
1	4180 020 1201	1	Zylinder mit Kolben Ø 43 mm □ 2 - 10, 16	Cylinder with piston Ø 43 mm □ 2 - 10, 16	Cylindre avec piston Ø 43 mm □ 2 - 10, 16
2	4180 025 2003	2	Ventil	Valve	Soupape
3	4180 025 1600	2	Ventilfeder	Valve spring	Ressort de soupape
4	4180 025 3000	2	Federteller	Spring retainer plate	Agrafe de ressort
5	4180 038 1700	2	Bundschrabe M5	Collar screw M5	Vis à embase M5
6	4180 030 2003	1	Kolben Ø 43 mm □ 7 - 9	Piston Ø 43 mm □ 7 - 9	Piston Ø 43 mm □ 7 - 9
7	4180 034 3001	2	Verdichtungsring Ø 43x1,2 mm	Piston ring Ø 43x1.2 mm	Segment de piston Ø 43x1,2 mm
8	4180 034 1501	1	Kolbenbolzen 9x5x26	Piston pin 9x5x26	Axe de piston 9x5x26
9	9463 650 0900	2	Sprengring DIN73130-C9x0,8	Snap ring 9x0.8	Jonc d'arrêt 9x0,8
10	4180 404 9300	2	Scheibe	Washer	Rondelle
11	4180 030 0411	1	(25.2005) Kurbelwelle □ 12, 13	(25.2005) Crankshaft □ 12, 13	(25.2005) Vilebrequin □ 12, 13
12		2	Rillenkugellager 6201 (D)	Grooved ball bearing 6201 (D)	Roulement rainuré à billes 6201 (D)
13		1	Zahnrad (D)	Spur gear (D)	Pignon (D)
14	9639 003 1231	2	WDR DIN3760-AS12x22x7	Oil seal12x22x7	Bague d'étanchéité 12x22x7
15	4180 021 2500	1	Kurbelwanne	Engine pan	Carter inférieur
16	9075 478 4159	4	Schraube IS-D5x24	Pan head self-tapping screw IS-D5x24	Vis cylindrique IS-D5x24
17	4223 195 0600	1	Starterrad	Starter cup	Roue de lanceur
18	9210 261 1140	1	Mutter DIN934-M8x1-10	Hexagon nut M8x1	Ecrou à six pans M8x1
19	0000 400 7011	1	Zündkerze NGK CMR6H	Spark plug NGK CMR6H	Bougie NGK CMR6H
20	4180 182 0700	1	Tülle	Grommet	Douille
21	0783 830 2000	1	Dichtungsmasse Dirko HT rot (B)	Tube of sealant Dirko HT red (B)	Tube de pâte d'étanchéité Dirko HT rouge (B)
	4180 007 1015	1	Dichtungssatz □ 14	Set of gaskets □ 14	Jeu de joints □ 14

(1) HT 130, (2) HT 130-Z, (3) HT 131, (4) HT 131-Z

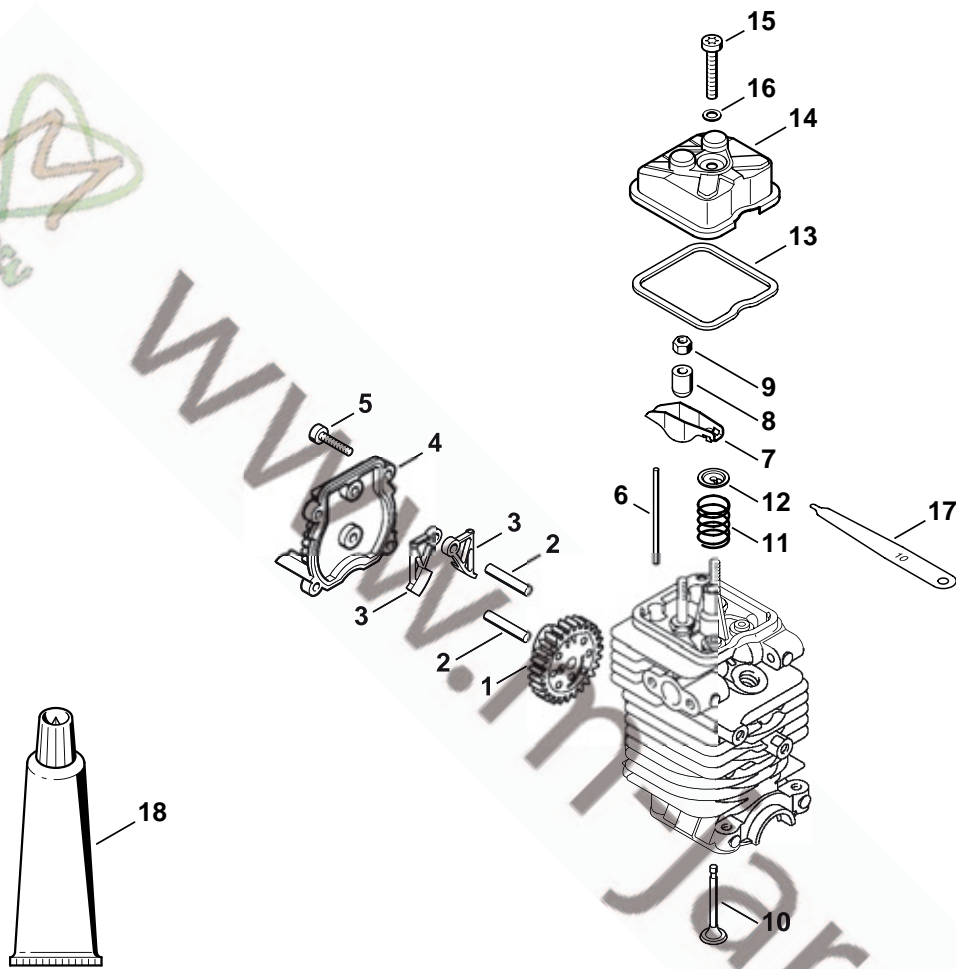

249ET001 SC

## Illustration B

## Ventilsteuerung

## Valve timing gear

Distribution par ou  
commande à soupapes

Bild-Nr.	Teile-Nr.	St-Zahl	Benennung	Part Name	Désignation
1	4180 030 1800	1	Nockenrad	Cam wheel	Roue à came
2	4180 038 0803	2	Bolzen 5x26,5	Pin 5x26.5	Boulon 5x26,5
3	4180 038 1900	2	Schlepphebel	Cam follower	Culbuteur
4	4180 038 1300	1	Deckel	Cover	Couvercle
5	9075 478 3018	4	Schraube IS-D4x18	Pan head self-tapping screw IS-D4x18	Vis cylindrique IS-D4x18
6	4180 038 2600	2	Stoßstange	Pushrod	Poussoir de culbuteur
7	4282 038 1000	2	Kipphebel	Rocker arm	Culbuteur
8	4180 038 2000	2	Hülse	Sleeve	Douille
9	4180 038 2700	2	Sicherungsmutter M5	Lock nut M5	Ecrou de sécurité M5
10	4180 025 2003	2	Ventil	Valve	Soupape
11	4180 025 1600	2	Ventilfeder	Valve spring	Ressort de soupape
12	4180 025 3000	2	Federteller	Spring retainer plate	Agrafe de ressort
13	4180 029 0500	1	Dichtung	Gasket	Joint
14	4180 025 1100	1	Ventildeckel	Valve cover	Couvercle de soupape
15	9022 346 1070	1	Schraube IS-M5x30x22-10.9	Spline screw IS-M5x30	Vis cylindrique IS-M5x30
16	9636 815 0270	1	Dichtring DIN7603-5x9x1	Sealing ring 5x9x1	Anneau de joint 5x9x1
17	4180 893 6400	1	Einstellehre	Setting gauge	Calibre de réglage
18	0783 830 2000	1	Dichtungsmasse Dirko HT rot (B)	Tube of sealant Dirko HT red (B)	Tube de pâte d'étanchéité Dirko HT rouge (B)
	4180 007 1015	1	Dichtungssatz □ 13, 16, 17	Set of gaskets □ 13, 16, 17	Jeu de joints □ 13, 16, 17
	4180 007 1005	1	Satz Ventilspieleinstellung □ 13, 16, 17	Valve clearance setting kit □ 13, 16, 17	Jeu de pièces de réglage jeu soupapes □ 13, 16, 17

(1) HT 130, (2) HT 130-Z, (3) HT 131, (4) HT 131-Z

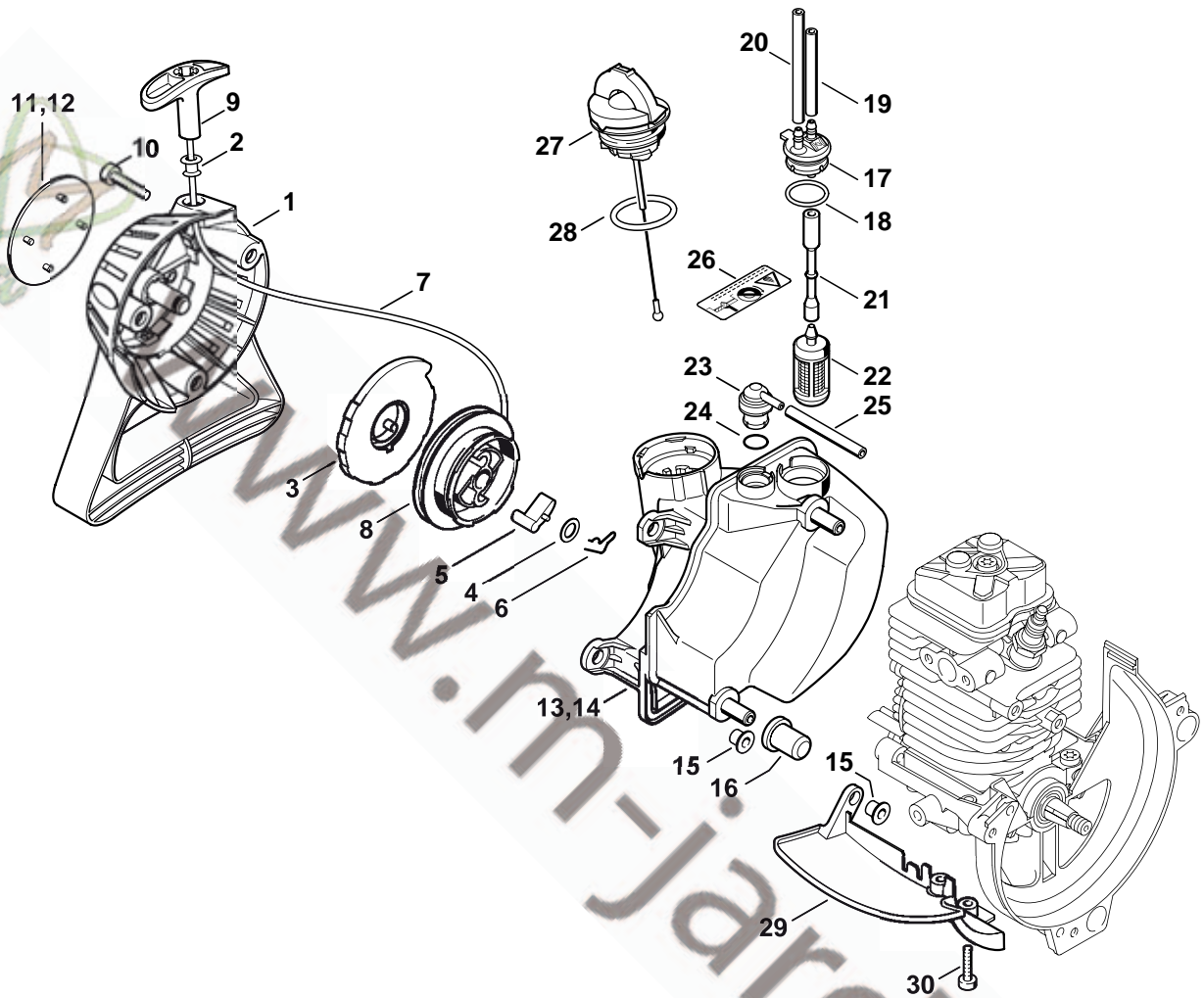

263ET001 SC



## Illustration C

Bild-Nr.	Teile-Nr.	St.-Zahl	Benennung	Part Name	Désignation
	4182 190 4000	1	Anwerfvorrichtung □ 1 - 9	Rewind starter □ 1 - 9	Dispositif de lancement □ 1 - 9
1	4182 190 0400	1	Starterdeckel □ 2	Starter cover □ 2	Couvercle de lanceur □ 2
2	9416 868 6650	1	Niet DIN7340-BK6,5x0,5x8,8	Rivet 6.5x0.5x8.8	Rivet 6,5x0,5x8,8
3	4180 190 0600	1	Rückholfeder	Rewind spring	Ressort de rappel
4	0000 958 0923	1	Scheibe	Washer	Rondelle
5	4116 195 7200	1	Klinke	Pawl	Cliquet
6	1118 195 3500	1	Feder	Spring	Ressort
7	0000 195 8203	1	Anwerfseil Ø 3x850 mm	Starter rope Ø 3x850 mm	Câble de lancement Ø 3x850 mm
	0000 930 2208	1	Anwerfseil Ø 3 mm x 30,5 m (A,B)	Starter rope Ø 3 mm x 30.5 m (A,B)	Câble de lancement Ø 3 mm x 30,5 m (A,B)
8	4128 195 0400	1	Seilrolle	Rope rotor	Poulie à câble
9	4140 195 3400	1	Griff	Starter grip	Poignée
10	9075 478 4159	3	Schraube IS-D5x24	Pan head self-tapping screw IS-D5x24	Vis cylindrique IS-D5x24
11	4182 967 1502	1	Typenschild HT 130 (1,2)	Model plate HT 130 (1,2)	Plaque matricule HT 130 (1,2)
12	4182 967 1503	1	Typenschild HT 131 (3,4)	Model plate HT 131 (3,4)	Plaque matricule HT 131 (3,4)
13	4180 350 0415	1	Kraftstofftank (1,3) □ 15 - 25	Fuel tank (1,3) □ 15 - 25	Réservoir d'essence (1,3) □ 15 - 25
14	4180 350 0414	1	Kraftstofftank USA (2,4) □ 15 - 26	Fuel tank USA (2,4) □ 15 - 26	Réservoir d'essence USA (2,4) □ 15 - 26
15	9991 003 5087	3	Hülse 7,5x6,8	Sleeve 7.5x6.8	Douille 7,5x6,8
16	4180 352 8100	2	Einlage	Insert	Pièce intercalaire
17	4180 350 1400	1	Verbindungsstück □ 18	Connector □ 18	Pièce de raccordement □ 18
18		1	RDR A 18x2,1-Viton (D)	O-ring 18x2.1 (D)	Joint torique 18x2,1 (D)
19		1	Schlauch 3,1x5,7x48 mm (D)	Hose 3.1x5.7x48 mm (D)	Tuyau 3,1x5,7x48 mm (D)
20		1	Schlauch 3,1x5,7x72 mm (D)	Hose 3.1x5.7x72 mm (D)	Tuyau 3,1x5,7x72 mm (D)
	0000 930 2803	1	Schlauch 3,1x5,7 mm x 1 m (A,B)	Hose 3.1x5.7 mm x 1 m (A,B)	Tuyau 3,1x5,7 mm x 1 m (A,B)
	0712 923 8004	1	Schlauch 3,1x5,7 mm x 10 m (A,B)	Hose 3.1x5.7 mm x 10 m (A,B)	Tuyau 3,1x5,7 mm x 10 m (A,B)
21	4180 358 7700	1	Schlauch	Hose	Tuyau
22	0000 350 3502	1	Saugkopf	Pickup body	Crépine d'aspiration
23	0000 350 5804	1	Tanklüftung □ 24	Tank vent □ 24	Aération de réservoir □ 24
24		1	RDR A 10x2,1 FPM 70 (D)	O-ring 10x2.1 FPM 70 (D)	Joint torique 10x2,1 FPM 70 (D)
25	4119 141 8600	1	Schlauch	Hose	Tuyau
26	0000 967 3749	1	Warnhinweis Piktogramm Tankdeckel USA (2,4)	Warning pictogram Filler cap USA (2,4)	Pictogramme d'avertissement Bouchon de réservoir USA (2,4)
27	0000 350 0535	1	Tankverschluss □ 28	Filler cap □ 28	Bouchon de réservoir □ 28

(1) HT 130, (2) HT 130-Z, (3) HT 131, (4) HT 131-Z

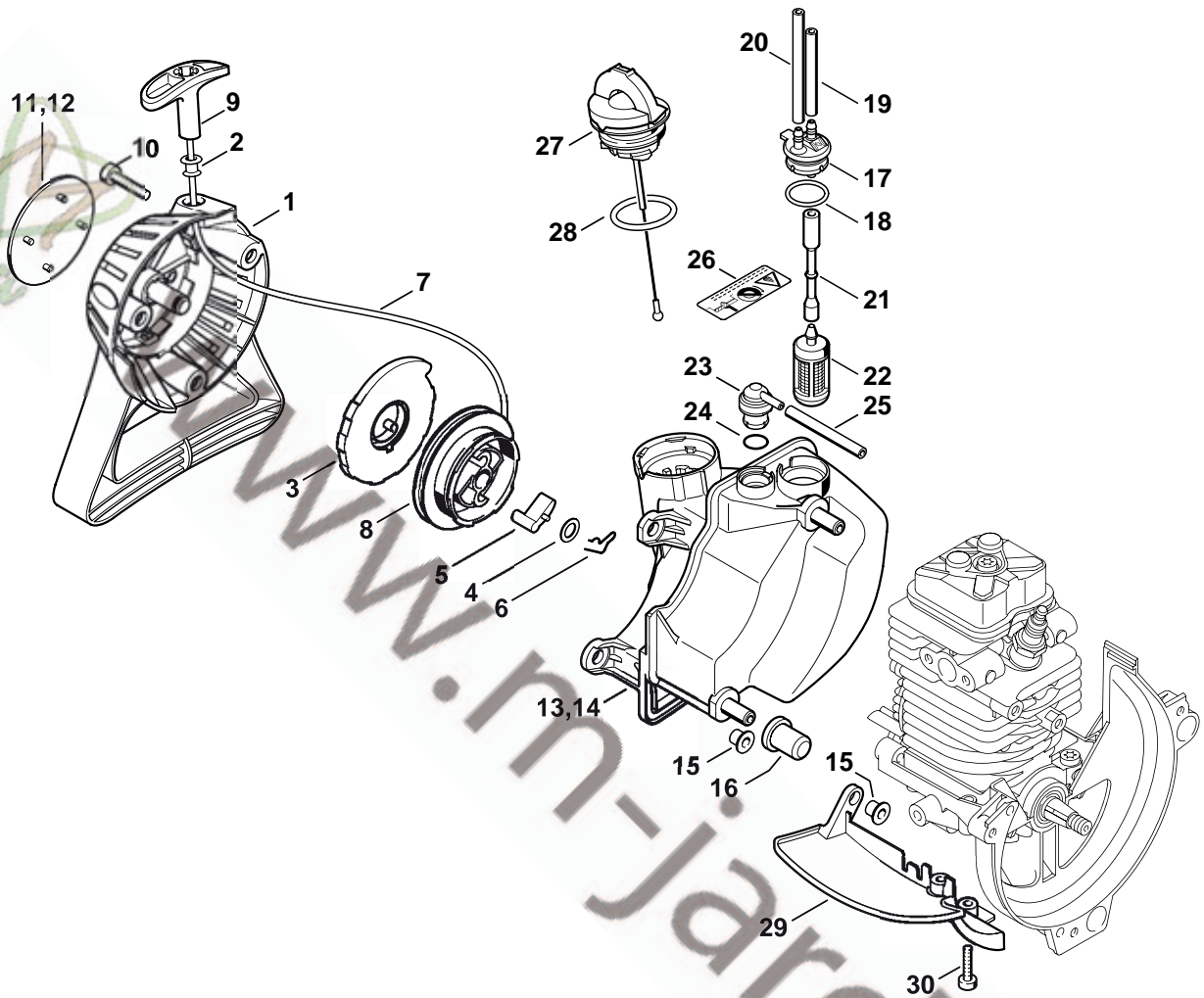

263ET001 SC



## Illustration C

Anwerfvorrichtung,  
Kraftstofftank

Rewind starter, Fuel tank

Dispositif de lancement,  
Réservoir d'essence

Bild-Nr.	Teile-Nr.	St.-Zahl	Benennung	Part Name	Désignation
28	9645 948 7734	1	RDR A 25x3,5-NBR70	O-ring 25x3.5	Joint torique 25x3,5
29	4182 350 6500	1	Abdeckung □ 15	Cover □ 15	Recouvrement □ 15
30	9075 478 3018	2	Schraube IS-D4x18	Pan head self-tapping screw IS-D4x18	Vis cylindrique IS-D4x18



[www.m-jardin.fr](http://www.m-jardin.fr)

(1) HT 130, (2) HT 130-Z, (3) HT 131, (4) HT 131-Z

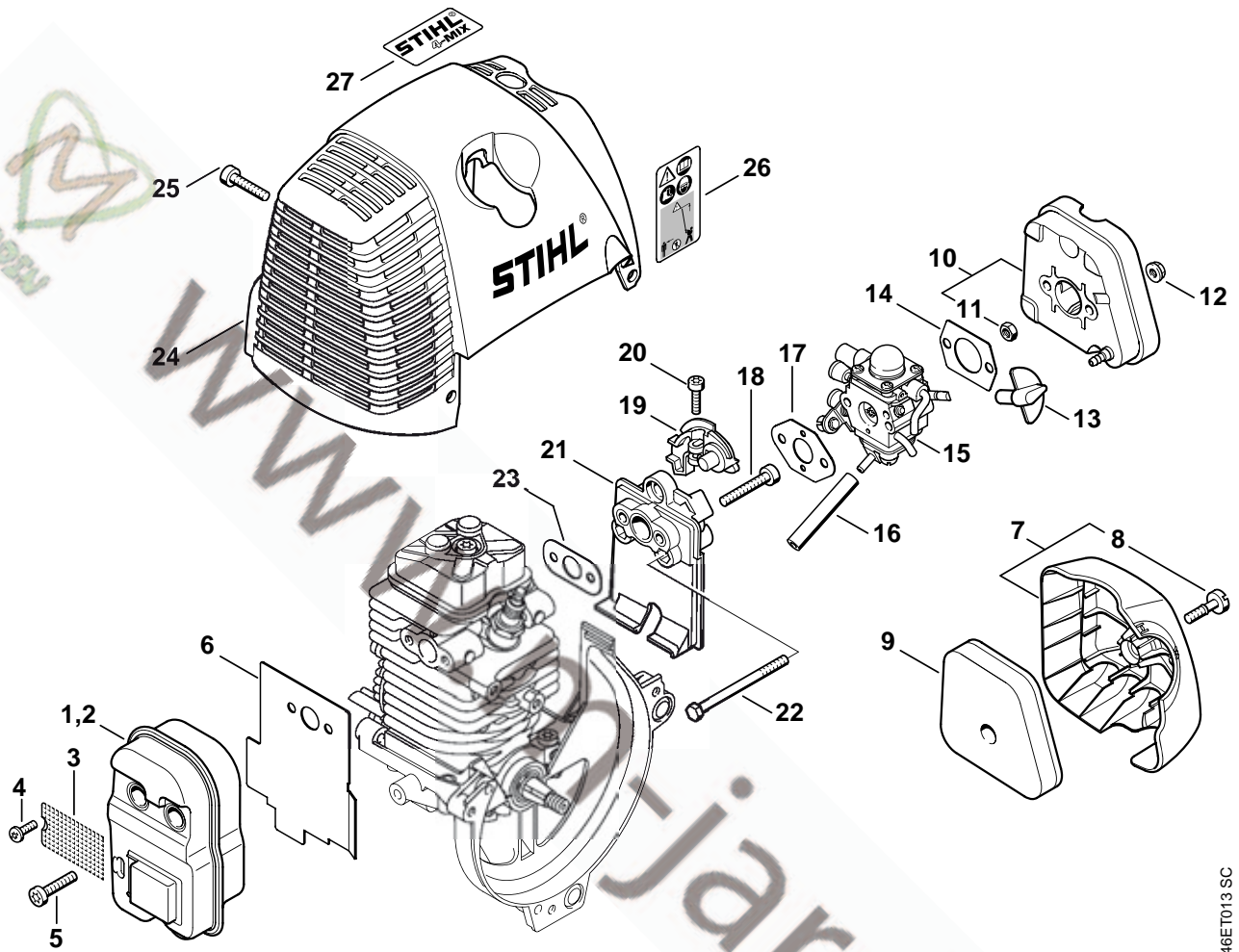

246ET013 SC

## Illustration D

## Schalldämpfer, Luftfilter

## Muffler, Air filter

## Silencieux, Filtre à air

Bild-Nr.	Teile-Nr.	St-Zahl	Benennung	Part Name	Désignation
1	4180 140 0603	1	Schalldämpfer (1,3)	Muffler (1,3)	Silencieux (1,3)
2	4180 140 0602	1	Schalldämpfer USA (2,4) □ 3, 4	Muffler USA (2,4) □ 3, 4	Silencieux USA (2,4) □ 3, 4
3	4180 141 9001	1	Gitter USA (2,4)	Screen USA (2,4)	Grille USA (2,4)
4	9039 488 0656	1	Schraube DIN7500-M4x9,5 USA (2,4)	Self-tapping screw M4x9.5 USA (2,4)	Vis taraud M4x9,5 USA (2,4)
5	9075 478 4159	3	Schraube IS-D5x24	Pan head self-tapping screw IS-D5x24	Vis cylindrique IS-D5x24
6	4180 149 0600	1	Auspuffdichtung	Exhaust gasket	Joint d'échappement
7	4180 140 1001	1	Filterdeckel □ 8	Filter cover □ 8	Couvercle de filtre □ 8
8		1	Zylinderschraube IS M5x21 (D)	Pan head self-tapping screw IS-M5x21 (D)	Vis cylindrique IS-M5x21 (D)
9	4180 120 1800	1	Filter	Filter	Filtre
10	4180 140 2801	1	Filtergehäuse □ 11	Filter housing □ 11	Boîtier de filtre □ 11
11		1	Sechskantmutter M5 (D)	Hexagon nut M5 (D)	Ecrou à six pans M5 (D)
12	9216 261 0700	2	Mutter DIN6927-M5-8	Hexagon nut M5	Ecrou à six pans M5
13	4180 182 9501	1	Drehknopf	Choke knob	Bouton de réglage
14	4114 149 1205	1	Dichtung	Gasket	Joint
15	4180 120 0601	1	Vergaser C1Q-S98	Carburetor C1Q-S98	Carburateur C1Q-S98
15	4180 120 0605	1	Vergaser C1Q-S114 BR (3)	Carburetor C1Q-S114 BR (3)	Carburateur C1Q-S114 BR (3)
16	4180 141 8601	1	Impulsschlauch	Impulse hose	Tuyau d'impulsions
17	4180 129 0905	1	Dichtung	Gasket	Joint
18	9075 478 4167	2	Schraube IS-D5x32	Pan head self-tapping screw IS-D5x32	Vis cylindrique IS-D5x32
19	4180 182 7600	1	Spannstück	Tensioner	Pièce de serrage
20	9022 313 0680	1	Schraube IS-M4x16-8.8	Spline screw IS-M4x16	Vis cylindrique IS-M4x16
21	4180 121 1601	1	Zwischenflansch	Spacer flange	Bride intermédiaire
22	9007 319 1135	2	Schraube DIN931-M5x65-8.8	Hexagon head screw M5x65	Vis à six pans M5x65
23	4180 129 0904	1	Dichtung	Gasket	Joint
24	4180 080 1600	1	Haube	Shroud	Capot
25	9075 478 4159	3	Schraube IS-D5x24	Pan head self-tapping screw IS-D5x24	Vis cylindrique IS-D5x24
26	4182 967 3700	1	Warnhinweis Piktogramm HT	Warning pictogram HT	Pictogramme d'avertissement HT
27	0463 901 0148	1	Hinweisschild STIHL-4-MIX	Instruction label STIHL-4-MIX	Plaque indicatrice STIHL-4-MIX
	4180 007 1015	1	Dichtungssatz □ 6, 14, 17, 23	Set of gaskets □ 6, 14, 17, 23	Jeu de joints □ 6, 14, 17, 23

(1) HT 130, (2) HT 130-Z, (3) HT 131, (4) HT 131-Z

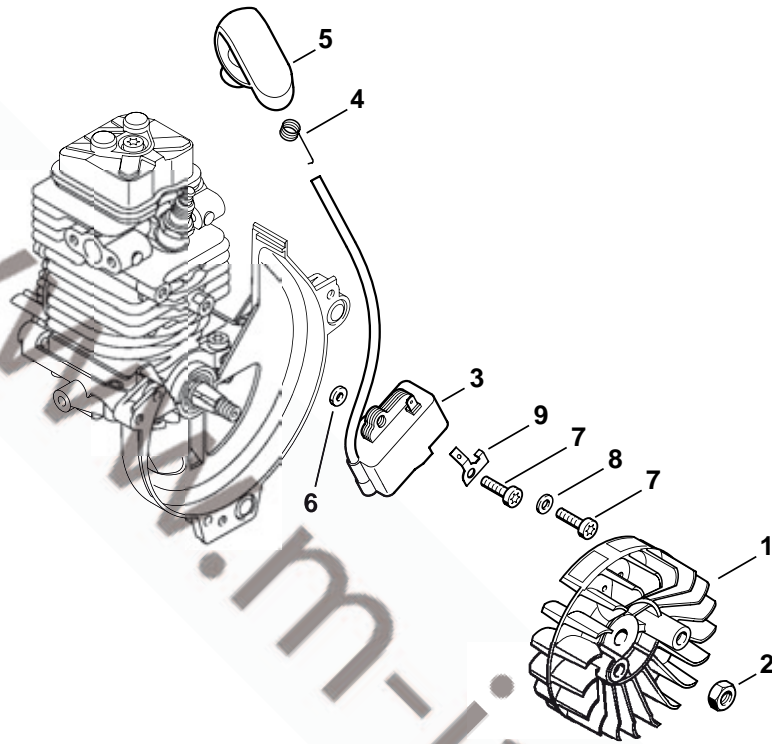

249ET036 SC

## Illustration E

## Zündanlage

## Ignition system

## Dispositif d'allumage

Bild-Nr.	Teile-Nr.	St-Zahl	Benennung	Part Name	Désignation
			(25.2005)	(25.2005)	(25.2005)
1	4180 400 1200	1	Schwungrad	Flywheel	Rotor
2	9210 261 1140	1	Mutter DIN934-M8x1-10	Hexagon nut M8x1	Ecrou à six pans M8x1
3	4180 400 1300	1	Zündmodul	Ignition module	Module d'allumage
			□ 4, 5, 6	□ 4, 5, 6	□ 4, 5, 6
4	0000 998 0604	1	Schenkelfeder	Torsion spring	Ressort coudé
5	4180 405 1000	1	Zündleitungsstecker	Spark plug boot	Contact de câble d'allumage
6	4180 404 9300	2	Scheibe	Washer	Rondelle
7	9075 478 3018	2	Schraube IS-D4x18	Pan head self-tapping screw IS-D4x18	Vis cylindrique IS-D4x18
8	9291 021 0100	1	Scheibe DIN125-A4,3	Washer 4.3	Rondelle 4,3
9	4180 431 2100	1	Steckzunge	Connector tag	Languette enfichable

(1) HT 130, (2) HT 130-Z, (3) HT 131, (4) HT 131-Z

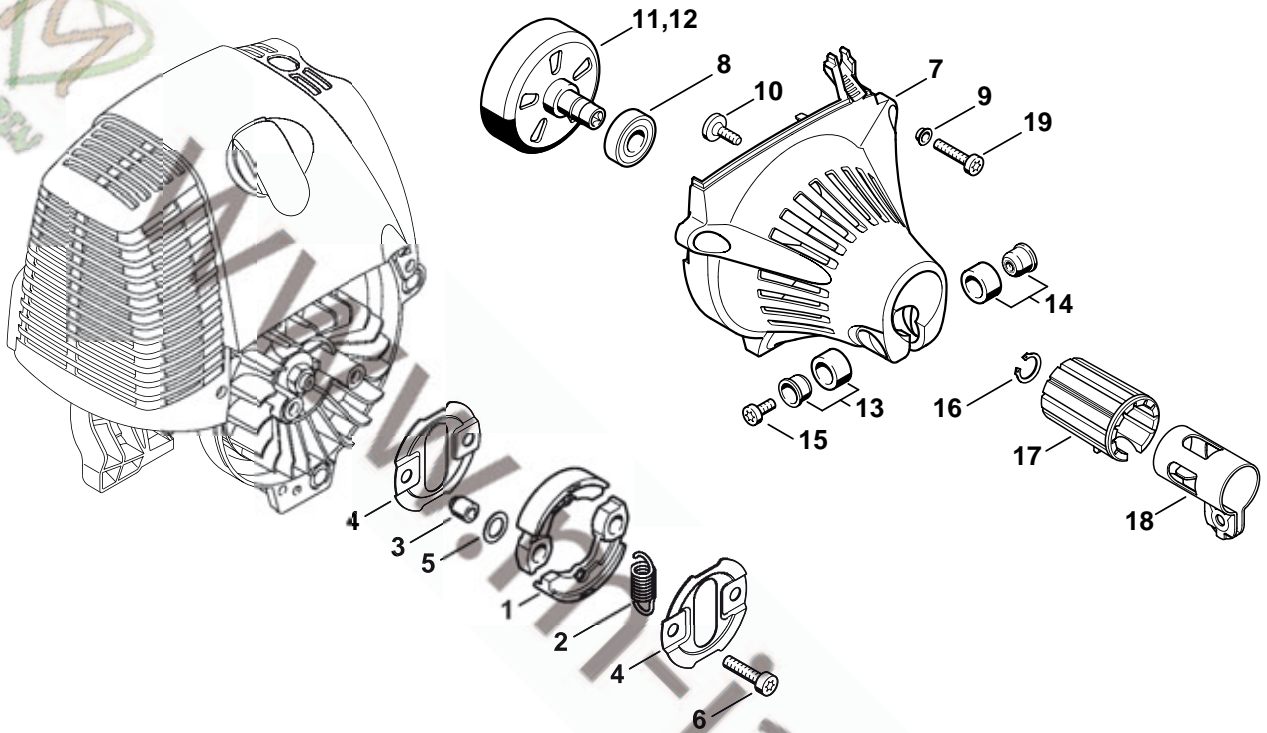

263ET004 SC



## Illustration F

## Kupplung, Lüftergehäuse

## Clutch, Fan housing

## Embrayage, Carter de ventilateur

Bild-Nr.	Teile-Nr.	St.-Zahl	Benennung	Part Name	Désignation
1	4180 160 2000	1	Kupplung □ 2	Clutch □ 2	Embrayage □ 2
2	0000 997 5902	1	Zugfeder	Tension spring	Ressort de tension
3	0000 961 0601	2	Ring	Ring	Anneau
4	4180 162 1000	2	Abdeckscheibe	Cover washer	Rondelle de recouvrement
5	0000 958 1000	2	Scheibe 16x10x0,5	Washer 16x10x0.5	Rondelle 16x10x0,5
6	9022 341 1350	2	Schraube IS-M6x25-10.9	Spline screw IS-M6x25	Vis cylindrique IS-M6x25
7	4180 080 1801	1	Lüftergehäuse □ 8 - 10	Fan housing □ 8 - 10	Carter de ventilateur □ 8 - 10
8	9503 003 6461	1	Kugellager DIN625-6201-2Z	Grooved ball bearing 6201-2Z	Roulement rainuré à billes 6201-2Z
9	9416 868 6510	3	Niet DIN7340-AK6,5x0,5x3	Hollow rivet 6.5x0.5x3.0	Rivet tubulaire 6,5x0,5x3,0
10	0000 951 1105	1	Schraube IS-P5x14	Pan head self-tapping screw IS-P5x14	Vis cylindrique IS-P5x14
11	4182 160 2900	1	Kupplungstrommel (1,2)	Clutch drum (1,2)	Cloche d'embrayage (1,2)
12	4180 160 2900	1	Kupplungstrommel (3,4)	Clutch drum (3,4)	Cloche d'embrayage (3,4)
13	4180 790 7205	1	Hülse	Sleeve	Douille
14	4180 790 7200	1	Hülse	Sleeve	Douille
15	9022 341 0980	1	Schraube IS-M5x16-12.9	Spline screw IS-M5x16	Vis cylindrique IS-M5x16
16	9455 621 1130	1	Sicherungsring DIN471-12x1	Circlip 12x1	Circlip 12x1
	4180 790 4700	1	Spannschelle □ 15, 17, 18	Hose clamp □ 15, 17, 18	Collier de serrage □ 15, 17, 18
17		1	Gummielement (D)	Rubber insert (D)	Pièce en caoutchouc (D)
18		1	Spannschelle (D)	Hose clamp (D)	Collier de serrage (D)
19	9075 478 4159	3	Schraube IS-D5x24	Pan head self-tapping screw IS-D5x24	Vis cylindrique IS-D5x24

(1) HT 130, (2) HT 130-Z, (3) HT 131, (4) HT 131-Z

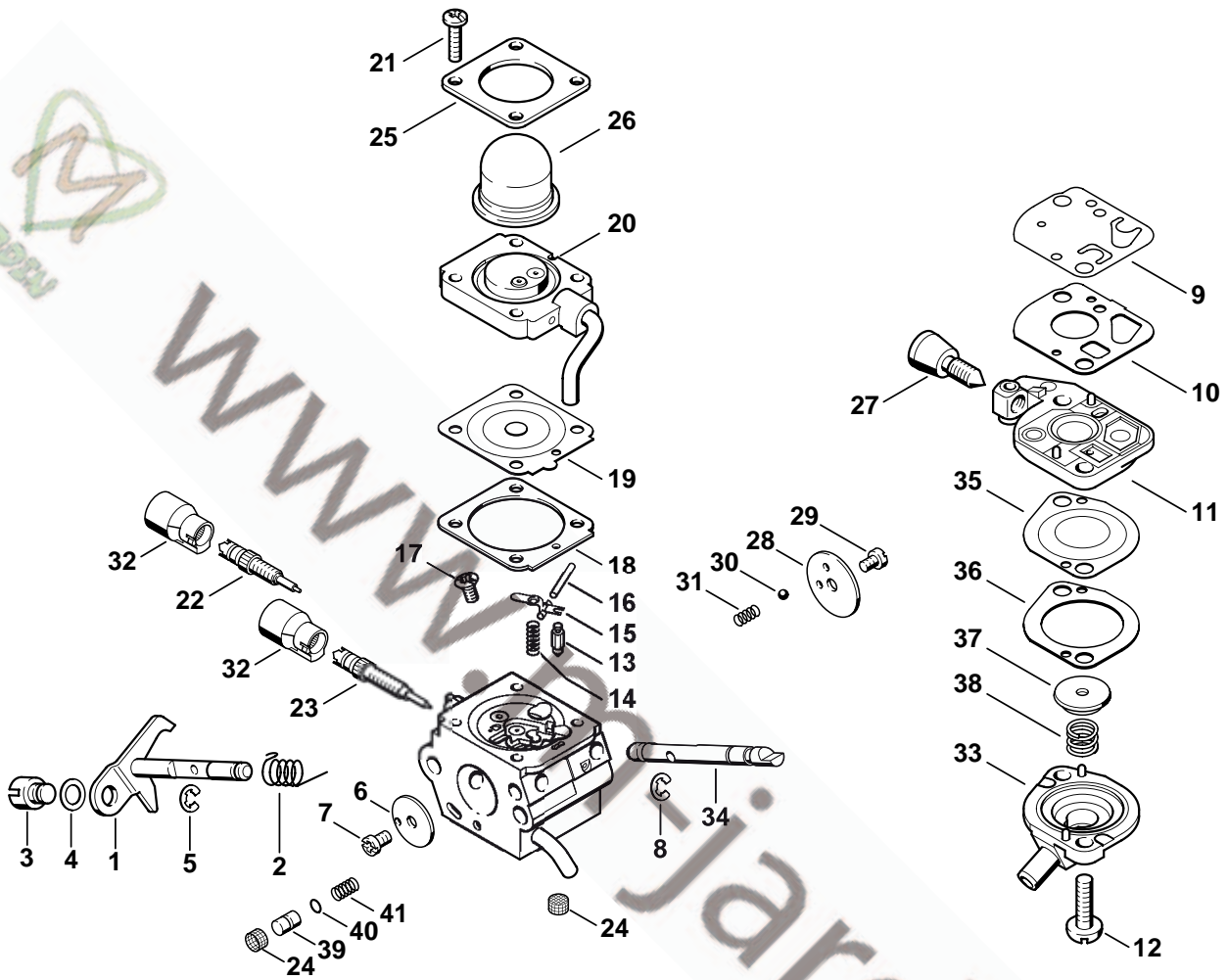

258ET004 SC

## Illustration G

Vergaser C1Q-S98,  
C1Q-S114

Carburetor C1Q-S98,  
C1Q-S114

Carburateur C1Q-S98,  
C1Q-S114

Bild-Nr.	Teile-Nr.	St-Zahl	Benennung	Part Name	Désignation
	4180 120 0601	1	Vergaser C1Q-S98 □ 1 - 41	Carburetor C1Q-S98 □ 1 - 41	Carburateur C1Q-S98 □ 1 - 41
	4180 120 0605	1	Vergaser C1Q-S114 BR (3) □ 1 - 41	Carburetor C1Q-S114 BR (3) □ 1 - 41	Carburateur C1Q-S114 BR (3) □ 1 - 41
1	4180 120 7101	1	Drosselwelle mit Hebel	Throttle shaft with lever	Axe de papillon avec levier
2	4180 122 3000	1	Feder	Spring	Ressort
3	4128 121 8901	1	Bolzen	Pin	Boulon
4	4137 121 8600	1	Scheibe	Washer	Rondelle
5	1120 122 9000	1	Sicherungsring	E-clip	Circlip
6	4180 121 3301	1	Drosselklappe	Throttle shutter	Papillon
7	1125 122 7403	1	Halbrundschraube	Round head screw	Vis à tête ronde
8	1125 122 9001	1	Sicherungsscheibe	E-clip	Circlip
9	4180 121 4800	1	Pumpenmembrane	Pump diaphragm	Membrane de pompe
10	4180 129 0901	1	Dichtung	Gasket	Joint
11	4180 120 2600	1	Pumpendeckel □ 27	Pump cover □ 27	Couvercle de pompe □ 27
12	4180 122 7100	2	Schraube	Screw	Vis
13	4116 121 5100	1	Einlassnadel	Inlet needle	Pointeau d'admission
14	1123 122 3001	1	Feder	Spring	Ressort
15	1125 121 5000	1	Einlassregelhebel	Inlet control lever	Levier de réglage d'admission
16	1120 121 9200	1	Achse	Spindle	Axe
17	1120 122 6600	1	Bundschrabe	Collar screw	Vis à embase
18	4229 129 0901	1	Dichtung	Gasket	Joint
19	4229 121 4700	1	Regelmembrane	Metering diaphragm	Membrane de réglage
20	4180 120 2200	1	Flansch	Flange	Bride
21	4226 122 7100	4	Schraube	Screw	Vis
22	4180 122 6700	1	Hauptstellschraube	High speed adjustment screw	Vis H de richesse à haut régime
23	4180 122 6801	1	Leerlaufstellschraube	Low speed adjustment screw	Vis L de richesse au ralenti
24	1120 121 7800	2	Sieb	Strainer	Tamis
25	4140 121 0800	1	Abschlussdeckel	End cover	Couvercle
26	4226 121 2700	1	Kappe	Cap	Capuchon
27	4180 122 6200	1	Leerlaufanschlagschraube	Idle speed adjustment screw	Vis de réglage de régime de ralenti
28	4128 121 2900	1	Startklappe	Choke shutter	Volet de démarrage
29	1125 122 7403	1	Halbrundschrabe	Round head screw	Vis à tête ronde
30	4119 122 4200	1	Kugel	Ball	Bille
31	4119 122 3002	1	Feder	Spring	Ressort
32	4229 121 2701	2	Kappe	Cap	Capuchon
33	4180 121 0801	1	Abschlussdeckel	End cover	Couvercle
34	4180 121 3001	1	Startwelle	Choke shaft	Axe de volet de démarrage
35	4180 121 4801	1	Pumpenmembrane	Pump diaphragm	Membrane de pompe
36	4180 129 0903	1	Dichtung	Gasket	Joint
37	4180 121 8600	1	Scheibe	Washer	Rondelle
38	4180 122 3001	1	Feder	Spring	Ressort
39	4180 121 5802	1	Pumpenkolben	Pump piston	Piston de pompe
40	1132 122 3600	1	Dichtring	Sealing ring	Anneau de joint

(1) HT 130, (2) HT 130-Z, (3) HT 131, (4) HT 131-Z

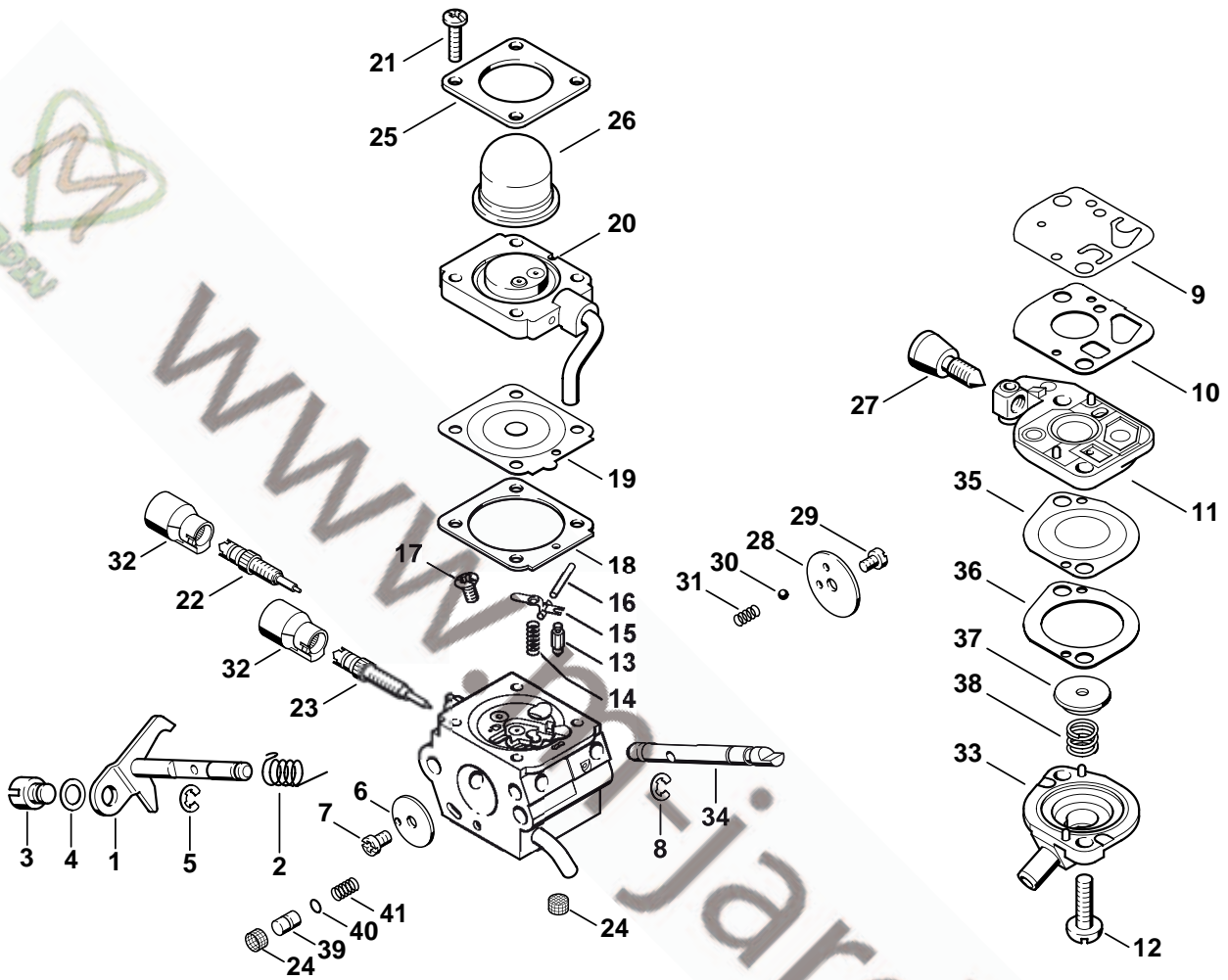

258ET004 SC

## Illustration G

Vergaser C1Q-S98,  
C1Q-S114

Carburetor C1Q-S98,  
C1Q-S114

Carburateur C1Q-S98,  
C1Q-S114

Bild-Nr.	Teile-Nr.	St-Zahl	Benennung	Part Name	Désignation
41	4180 122 3003	1	Feder	Spring	Ressort
	4180 007 1061	1	Satz Vergaserteile □ 9, 10, 18, 19, 35, 36	Set of carburetor parts □ 9, 10, 18, 19, 35, 36	Jeu de pièces de carburateur □ 9, 10, 18, 19, 35, 36



[www.m-jardin.fr](http://www.m-jardin.fr)

(1) HT 130, (2) HT 130-Z, (3) HT 131, (4) HT 131-Z

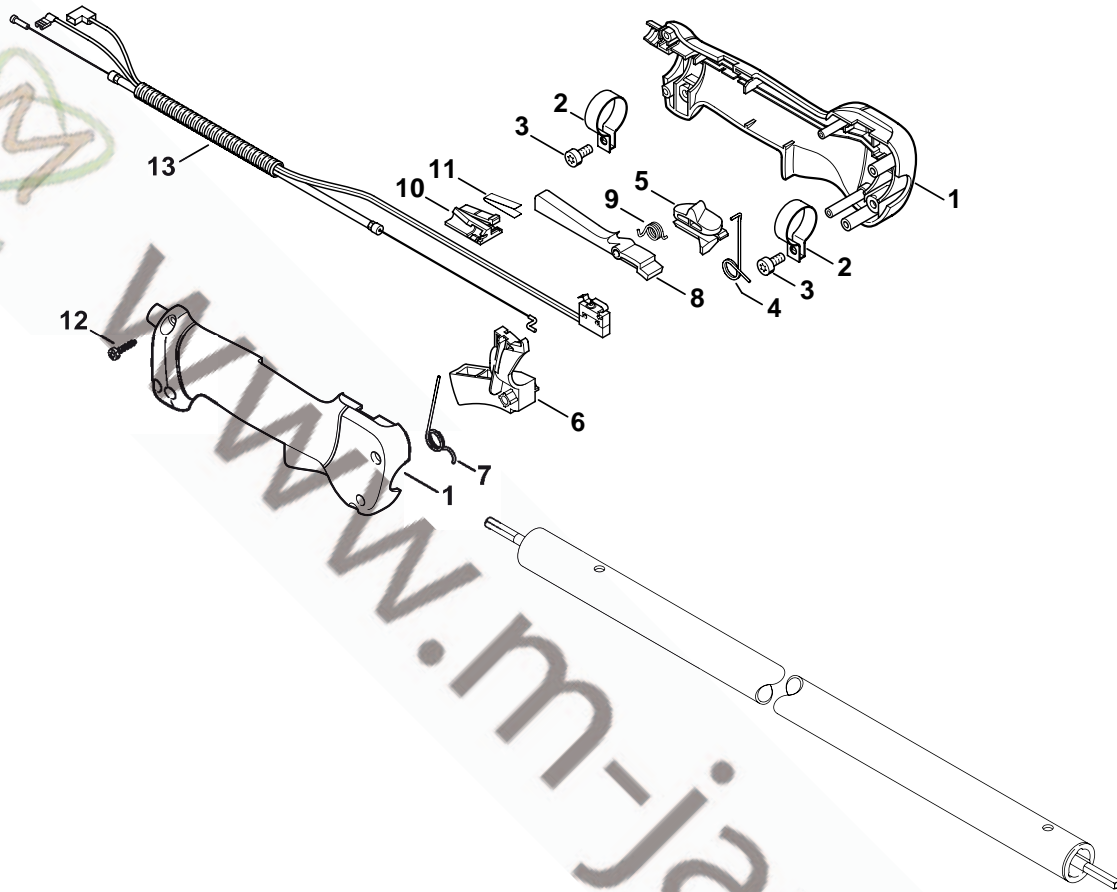

246ET005 SC



## Illustration H

## Handgriff

## Handle

## Poignée

Bild-Nr.	Teile-Nr.	St.-Zahl	Benennung	Part Name	Désignation
	4137 790 1307	1	Bedienungsgriff □ 1 - 12	Control handle □ 1 - 12	Poignée de commande □ 1 - 12
1	4137 790 0300	1	Handgriff	Handle	Poignée
2	4137 791 9400	2	Spannschelle	Hose clamp	Collier de serrage
3	9022 341 0960	2	Schraube IS-M5x12-10.9	Spline screw IS-M5x12	Vis cylindrique IS-M5x12
4	4137 182 4505	1	Schenkelfeder	Torsion spring	Ressort coudé
5	4137 182 1701	1	Kombischieber	Slide control	Curseur combiné
6	4137 182 1001	1	Gashebel	Throttle trigger	Manette des gaz
7	4137 182 4504	1	Schenkelfeder	Torsion spring	Ressort coudé
8	4137 182 0802	1	Sperrhebel	Trigger interlock	Levier d'arrêt
9	4128 182 4501	1	Schenkelfeder	Torsion spring	Ressort coudé
10	4128 793 3000	1	Schieber	Slide	Curseur
11	4128 791 3100	1	Feder	Spring	Ressort
12	9074 478 3025	4	Schraube IS-P4x16	Pan head self-tapping screw IS-P4x16	Vis cylindrique IS-P4x16
13	4180 180 1100	1	Gaszug	Throttle cable	Câble de commande des gaz

(1) HT 130, (2) HT 130-Z, (3) HT 131, (4) HT 131-Z

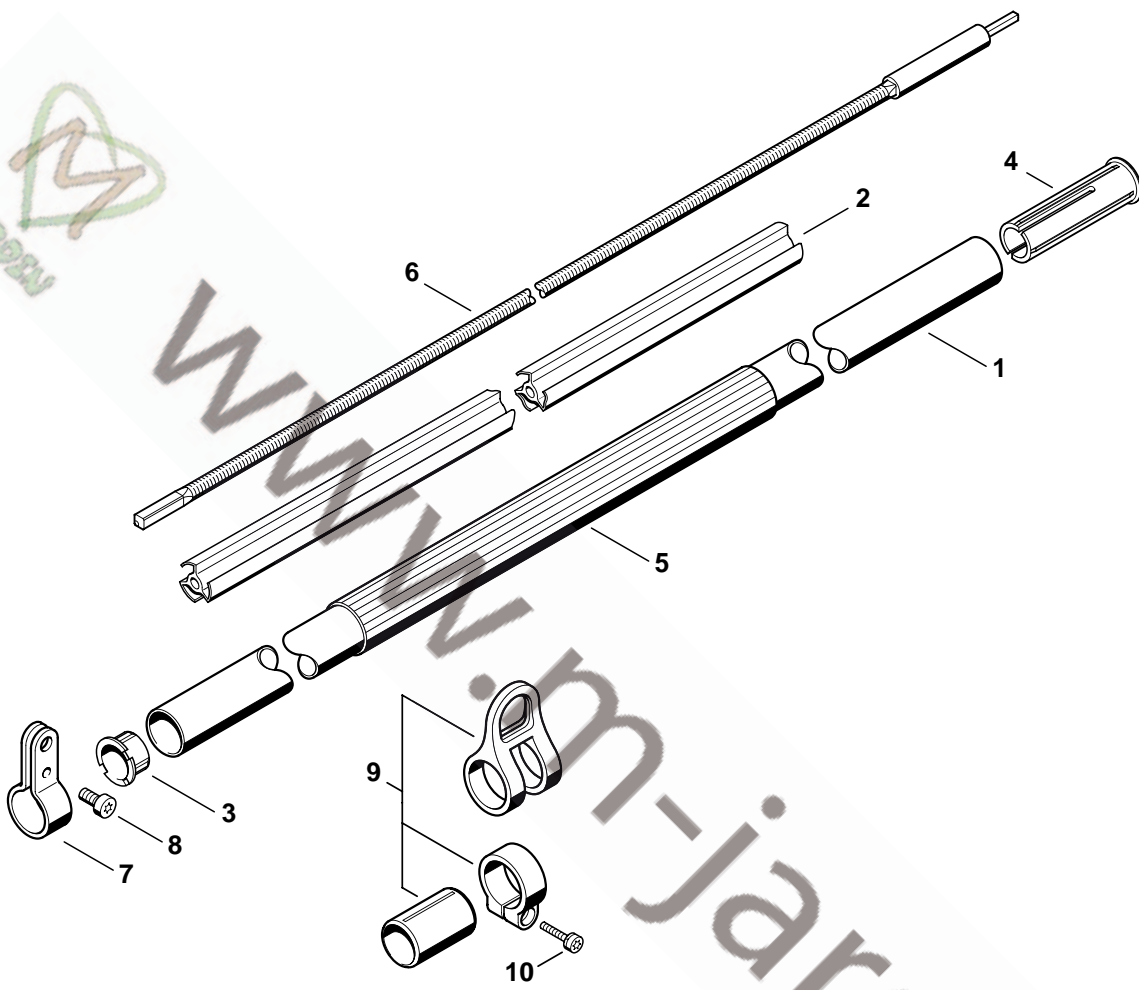

263ET008 SC

## Illustration J

Schaft HT 130

Drive tube assembly HT 130

Tube complet HT 130

Bild-Nr.	Teile-Nr.	St-Zahl	Benennung	Part Name	Désignation
1	4182 710 7105	1	Schaft Ø 25,4 mm (1,2) □ 2 - 5	Drive tube assembly Ø 25.4 mm / 1" (1,2) □ 2 - 5	Tube complet Ø 25,4 mm (1,2) □ 2 - 5
2	4182 711 7300	1	Lagerrohr 1380 mm (1,2)	Flexible liner 1380 mm / 54 5/16" (1,2)	Fourreau 1380 mm (1,2)
3	4137 711 2101	1	Stopfen (1,2)	Plug (1,2)	Bouchon (1,2)
4	4182 711 2100	1	Stopfen (1,2)	Plug (1,2)	Bouchon (1,2)
5	4138 791 2010	1	Griffschlauch (1,2)	Handle hose (1,2)	Gaine de poignée (1,2)
6	4182 710 3200	1	Antriebswelle (1,2)	Drive shaft (1,2)	Arbre d'entraînement (1,2)
	0781 120 1110	1	Getriebefett 225 g (A,B) (1,2)	Gear lubricant 225 g (A,B) (1,2)	Graisse de réducteur 225 g (A,B) (1,2)
7	4140 007 1006	1	Satz Spannschelle (1,2) □ 8	Hose clamp kit (1,2) □ 8	Jeu de collier de serrage (1,2) □ 8
8	9022 341 1270	1	Schraube IS-M6x14-10.9 (1,2)	Spline screw IS-M6x14 (1,2)	Vis cylindrique IS-M6x14 (1,2)
9	4230 790 8801	1	Tragöse USA (1,2) □ 10	Eye USA (1,2) □ 10	Oeillet de suspension USA (1,2) □ 10
10	0000 951 1104	1	Schraube IS-M5x22 USA (1,2)	Screw IS-M5x22 USA (1,2)	Vis cylindrique IS-M5x22 USA (1,2)

(1) HT 130, (2) HT 130-Z, (3) HT 131, (4) HT 131-Z

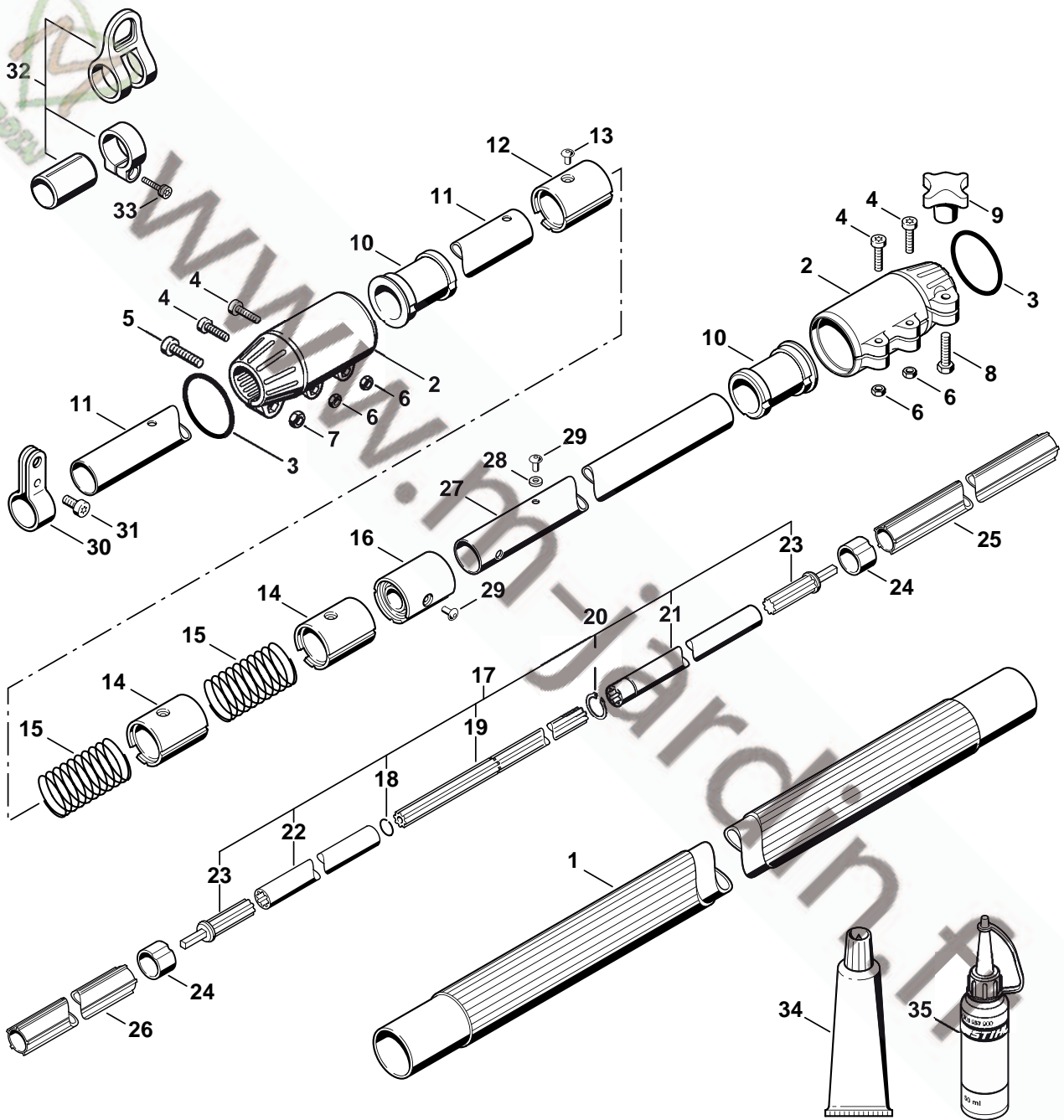

268ET009 SC

Bild-Nr.	Teile-Nr.	St.-Zahl	Benennung	Part Name	Désignation
	4182 710 7107	1	Schaft Ø 38 mm (3,4) □ 1 - 29	Drive tube assembly Ø 38 mm / 1 1/2" (3,4) □ 1 - 29	Tube complet Ø 38 mm (3,4) □ 1 - 29
1	4138 710 7105	1	Schaft Ø 38 mm (3,4)	Drive tube assembly Ø 38 mm / 1 1/2" (3,4)	Tube complet Ø 38 mm (3,4)
2	4138 716 6500	2	Klemmstück (3,4)	Clamp (3,4)	Pièce de serrage (3,4)
3	9645 948 7995	2	RDR A 40x4-EPDM70 (3,4)	O-ring 40x4 (3,4)	Joint torique 40x4 (3,4)
4	9022 371 1020	4	Schraube IS-M5x20-12.9 (3,4)	Spline screw IS-M5x20 (3,4)	Vis cylindrique IS-M5x20 (3,4)
5	9022 341 1300	1	Schraube IS-M6x20-10.9 (3,4)	Spline screw IS-M6x20 (3,4)	Vis cylindrique IS-M6x20 (3,4)
6	9210 260 0700	4	Mutter DIN934-M5-8 (3,4)	Hexagon nut M5 (3,4)	Écrou à six pans M5 (3,4)
7	9210 319 0900	1	Mutter DIN934-M6-10 (3,4)	Hexagon nut M6 (3,4)	Écrou à six pans M6 (3,4)
8	9008 319 1350	1	Schraube DIN933-M6x25-8.8 (3,4)	Hexagon head screw M6x25 (3,4)	Vis à six pans M6x25 (3,4)
9	4138 716 1200	1	Flügelmutter (3,4)	Wing nut (3,4)	Ecrou à ailettes (3,4)
10	4182 791 7201	2	Hülse (3,4)	Sleeve (3,4)	Douille (3,4)
11	4182 710 7109	1	Schaft Ø 25,4 mm (3,4) □ 12, 13	Drive tube assembly Ø 25.4 mm / 1" (3,4) □ 12, 13	Tube complet Ø 25,4 mm (3,4) □ 12, 13
12	4138 740 3200	1	Lager (3,4)	Bearing (3,4)	Palier (3,4)
13	9438 003 3171	1	Niet DIN7337-A4x6,5 (3,4)	Blind rivet 4x6.5 (3,4)	Rivet borgne 4x6,5 (3,4)
14	4138 740 3200	2	Lager (3,4)	Bearing (3,4)	Palier (3,4)
15	4138 711 9100	2	Feder (3,4)	Spring (3,4)	Ressort (3,4)
16	4138 740 3205	1	Lager (3,4)	Bearing (3,4)	Palier (3,4)
17	4182 710 3203	1	Antriebswelle (3,4) □ 18 - 23	Drive shaft (3,4) □ 18 - 23	Arbre d'entraînement (3,4) □ 18 - 23
18	9458 621 1130	1	Sprengring DIN7993-A12 (3,4)	Snap ring A12 (3,4)	Jonc d'arrêt A12 (3,4)
19		1	Antriebswelle (D) (3,4)	Drive shaft (D) (3,4)	Arbre d'entraînement (D) (3,4)
20	9455 621 1520	1	Sicherungsring DIN471-15x1 (3,4)	Cirelip 15x1 (3,4)	Circlip 15x1 (3,4)
21	4182 710 3204	1	Antriebswelle (3,4) □ 23	Drive shaft (3,4) □ 23	Arbre d'entraînement (3,4) □ 23
22	4182 710 3201	1	Antriebswelle (3,4) □ 23	Drive shaft (3,4) □ 23	Arbre d'entraînement (3,4) □ 23
23	4182 740 3501	1	Mitnehmer (3,4)	Driver (3,4)	Entraîneur (3,4)
24	4138 711 9002	2	Ring (3,4)	Ring (3,4)	Anneau (3,4)
25	4138 711 7300	1	Lagerrohr 1241 mm (3,4)	Flexible liner 1241 mm (3,4)	Foureaux 1241 mm (3,4)
26	4182 711 7301	1	Lagerrohr 400 mm (3,4)	Flexible liner 400 mm (3,4)	Foureaux 400 mm (3,4)
27	4182 710 7106	1	Schaft Ø 25,4 mm (3,4) □ 16, 28, 29	Drive tube assembly Ø 25.4 mm / 1" (3,4) □ 16, 28, 29	Tube complet Ø 25,4 mm (3,4) □ 16, 28, 29
28	9291 021 0100	3	Scheibe DIN125-A4,3 (3,4)	Washer 4.3 (3,4)	Rondelle 4,3 (3,4)
29	9438 003 3171	2	Niet DIN7337-A4x6,5 (3,4)	Blind rivet 4x6.5 (3,4)	Rivet borgne 4x6,5 (3,4)
30	4140 007 1006	1	Satz Spannschelle (3,4) □ 31	Hose clamp kit (3,4) □ 31	Jeu de collier de serrage (3,4) □ 31
31	9022 341 1270	1	Schraube IS-M6x14-10.9 (3,4)	Spline screw IS-M6x14 (3,4)	Vis cylindrique IS-M6x14 (3,4)

(1) HT 130, (2) HT 130-Z, (3) HT 131, (4) HT 131-Z

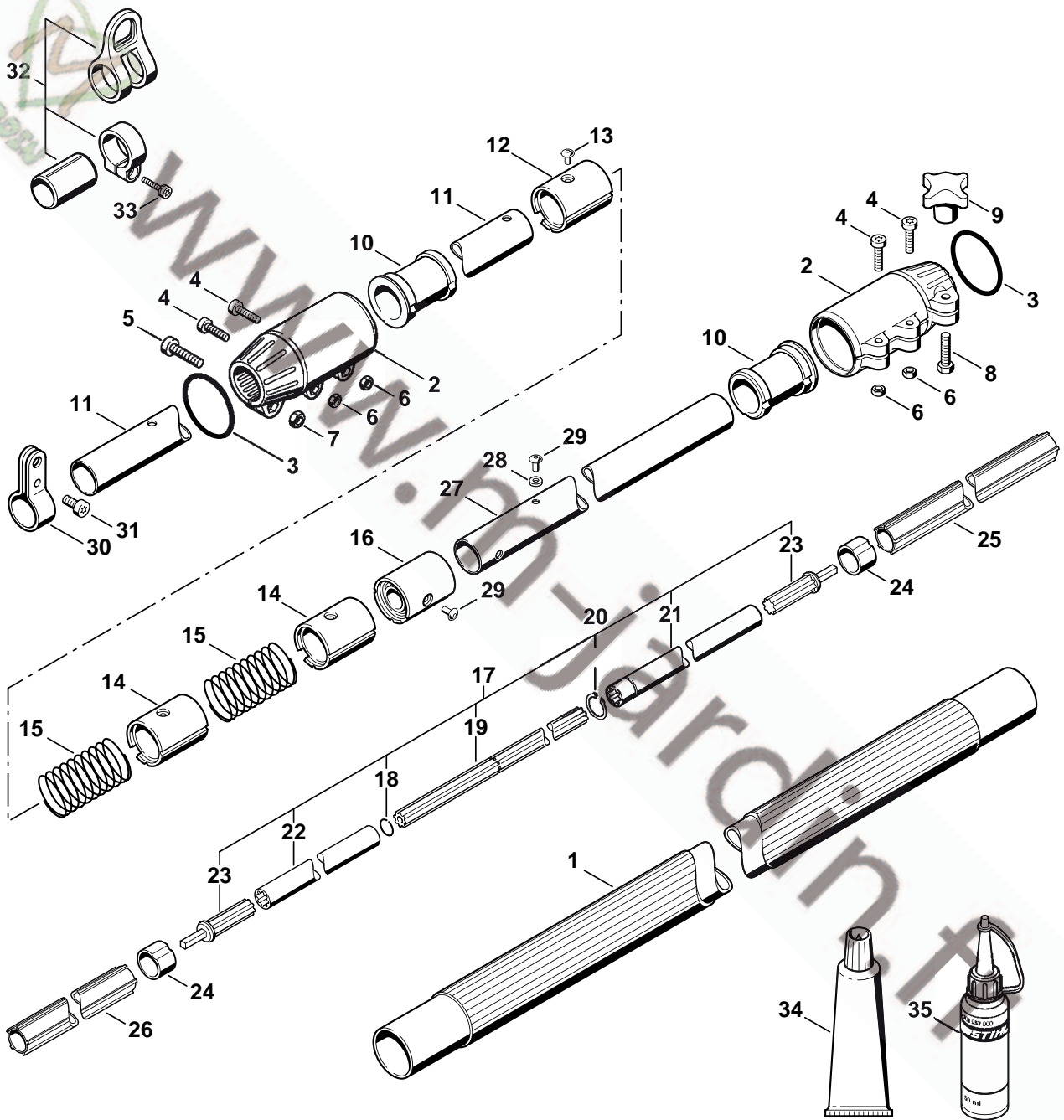

268ET009 SC



## Illustration K

Schaft HT 131

Drive tube assembly HT 131

Tube complet HT 131

Bild-Nr.	Teile-Nr.	St-Zahl	Benennung	Part Name	Désignation
32	4230 790 8801	1	Tragöse USA (3,4) □ 33	Eye USA (3,4) □ 33	Oeillet de suspension USA (3,4) □ 33
33	0000 951 1104	1	Schraube IS-M5x22 USA (3,4)	Screw IS-M5x22 USA (3,4)	Vis cylindrique IS-M5x22 USA (3,4)
34	0781 120 6000	1	Fett für Teleskopschaft (B) (3,4)	Grease for telescopic boom (B) (3,4)	Graisse pour perche télescopique (B) (3,4)
			(11.2005)	(11.2005)	(11.2005)
35	0781 957 9000	1	Einpressfluid OH 723 (B) (3,4)	Press fluid OH 723 (B) (3,4)	Produit antifriction OH 723 (B) (3,4)

(1) HT 130, (2) HT 130-Z, (3) HT 131, (4) HT 131-Z

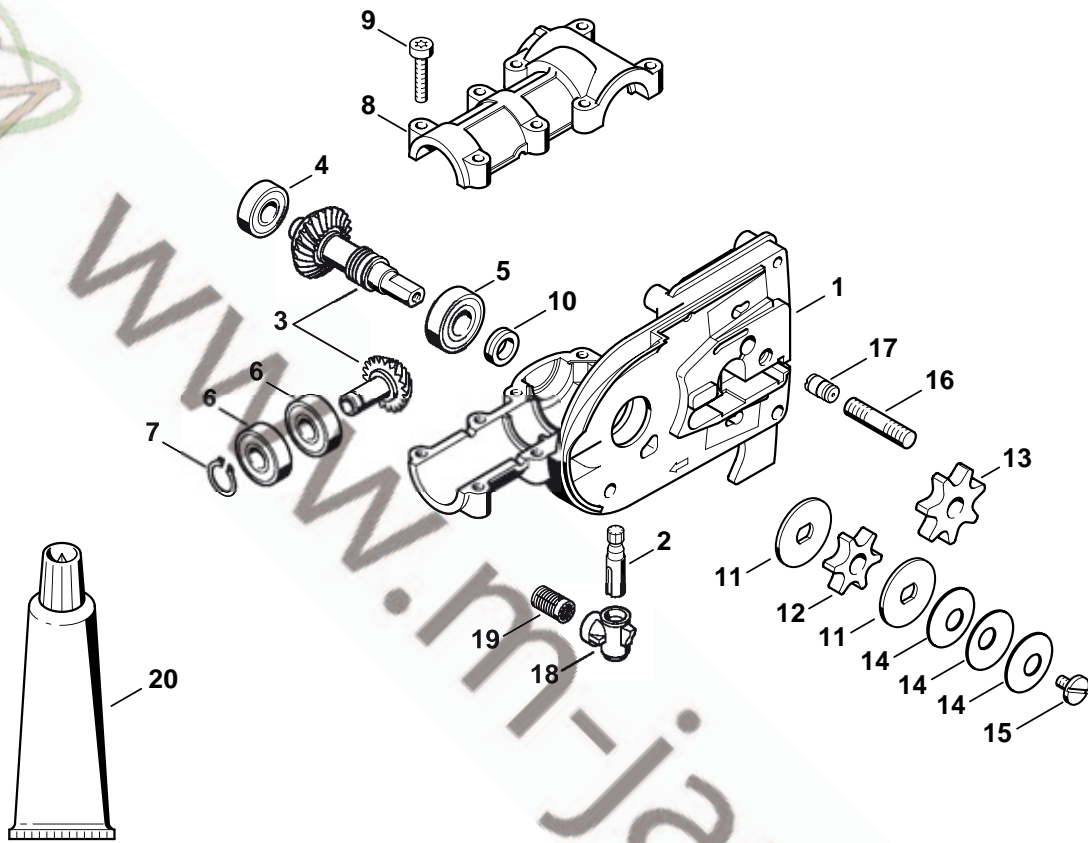

246ET008 SC

## Illustration L

## Getriebe

## Gear head

## Réducteur

Bild-Nr.	Teile-Nr.	St.-Zahl	Benennung	Part Name	Désignation
	4182 640 0104	1	Getriebe □ 1 - 12, 14 - 16	Gear head □ 1 - 12, 14 - 16	Réducteur □ 1 - 12, 14 - 16
1	4138 641 0301	1	Getriebegehäuse	Gear housing	Carter de réducteur
2	4138 640 3200	1	Ölpumpe	Oil pump	Pompe à huile
3	4182 640 7300	1	Ritzelsatz 1:1	Set of pinions 1:1	Jeu de pignons 1:1
4	9503 003 9860	1	Kugellager DIN625-609-2RS	Grooved ball bearing 609-2RS	Roulement rainuré à billes 609-2RS
5	9503 003 5190	1	Kugellager DIN625-6001-2RS	Grooved ball bearing 6001-2RS	Roulement rainuré à billes 6001-2RS
6	9503 003 5030	2	Kugellager DIN625-6000-2RS	Grooved ball bearing 6000-2RS	Roulement rainuré à billes 6000-2RS
7	9455 621 0850	1	Sicherungsring DIN471-10x1	Circlip 10x1	Circlip 10x1
8	4138 641 0400	1	Getriebedeckel	Gearbox cover	Couvercle de réducteur
9	9022 341 1050	8	Schraube IS-M5x25-10.9	Spline screw IS-M5x25	Vis cylindrique IS-M5x25
10	4138 642 8201	1	Ring	Ring	Anneau
11	1208 162 8900	2	Scheibe	Washer	Rondelle
12	4138 642 1250	1	Kettenrad 3/8" Picco 6Z □ 11	Chain sprocket 3/8" Picco 6T □ 11	Pignon 3/8" Picco 6D □ 11
13	4138 642 1350	1	Kettenrad 3/8" Picco 7Z (B) □ 11	Chain sprocket 3/8" Picco 7T (B) □ 11	Pignon 3/8" Picco 7D (B) □ 11
14	9485 648 1694	3	Tellerfeder 28x10,2x1,25	Cup spring 28x10.2x1.25	Rondelle Belleville 28x10,2x1,25
15	1208 162 4200	1	Bundschraube	Collar screw	Vis à embase
16	0000 953 1402	1	Stiftschraube M8	Stud M8	Goujon fileté M8
17	1128 640 9100	1	Ventil	Valve	Soupape
18	4138 353 2700	1	Verbindungsstück	Connector	Pièce de raccordement
19	1117 647 6801	1	Sieb	Strainer	Tamis
20	0783 830 2000	1	Dichtungsmasse Dirko HT rot (B)	Tube of sealant Dirko HT red (B)	Tube de pâte d'étanchéité Dirko HT rouge (B)
	0781 120 1004	1	Getriebefett 40 g (A,B)	Gear lubricant 40 g (A,B)	Graisse de réducteur 40 g (A,B)

(1) HT 130, (2) HT 130-Z, (3) HT 131, (4) HT 131-Z

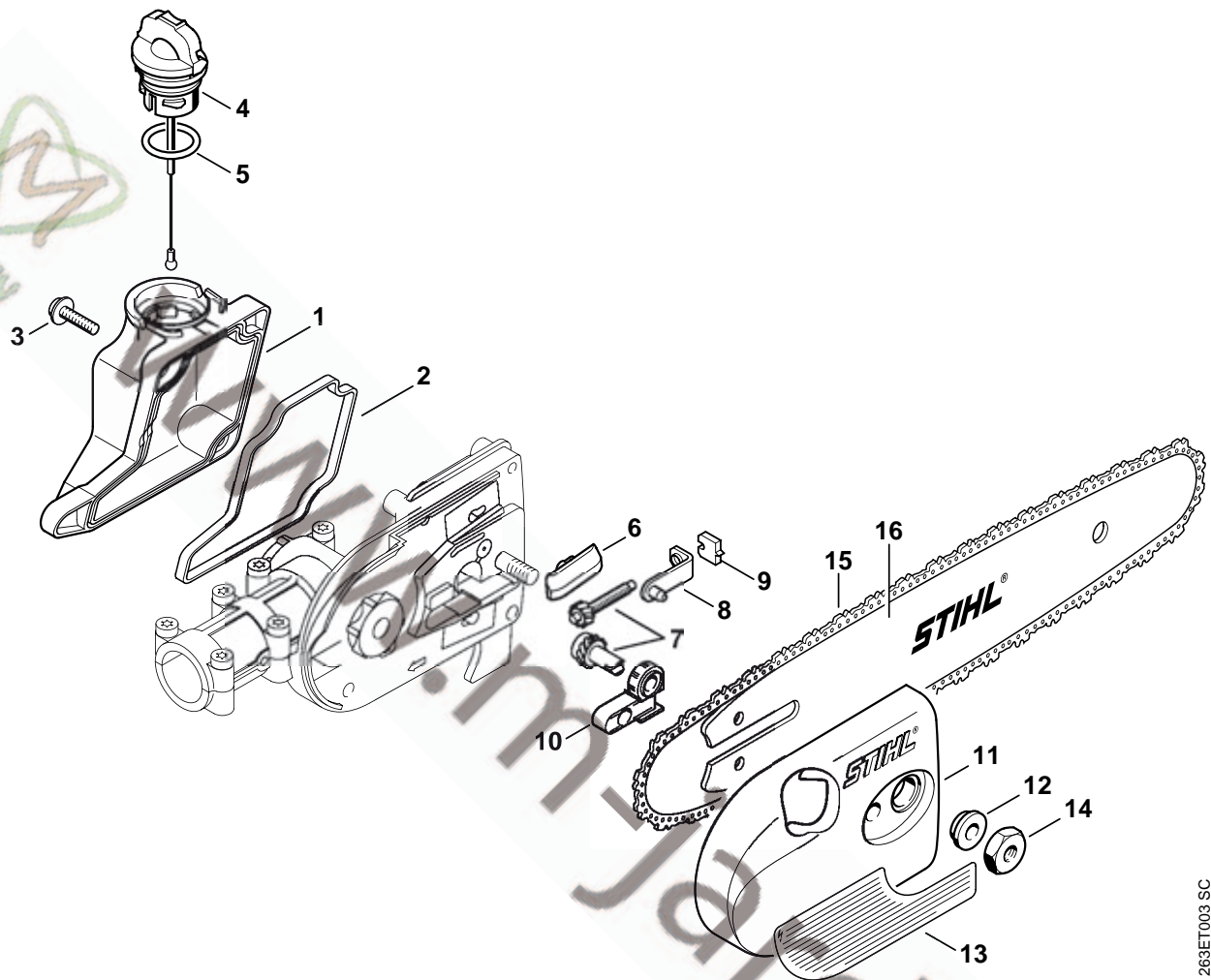

268ET003 SC

## Illustration M

Öltank,  
KettenraddeckelOil tank,  
Chain sprocket coverRéservoir d'huile,  
Couvercle de pignon

Bild-Nr.	Teile-Nr.	St-Zahl	Benennung	Part Name	Désignation
1	4138 351 0300	1	Öltank	Oil tank	Réservoir d'huile
2	4138 351 1000	1	Dichtung	Gasket	Joint
3	0000 951 1100	4	Schraube IS-D5x20	Screw IS-D5x20	Vis cylindrique IS-D5x20
4	0000 350 0526	1	Tankverschluss □ 5	Filler cap □ 5	Bouchon de réservoir □ 5
5	9645 948 2470	1	RDR A 23x3-NBR78	O-ring 23x3	Joint torique 23x3
6	1123 648 6600	2	Gleitleiste	Bumper strip	Bande de glissement
7	1129 007 1000	1	Satz Stirnrad / Spannschraube	Spur gear / chain adjusting screw kit	Jeu de pignon droit / vis de tension
8	1123 640 1900	1	Spannschieber	Tensioner slide	Coulisse de tension
9	1123 664 1400	1	Druckstück	Thrust pad	Pièce de pression
10	1123 664 2200	1	Abdeckung	Cover	Recouvrement
11	4138 640 1701	1	Kettenraddeckel □ 12	Chain sprocket cover □ 12	Couvercle de pignon □ 12
12	0000 961 1409	1	Ring	Ring	Anneau
13	4138 967 3701	1	Hinweisschild USA (2,4)	Instruction label USA (2,4)	Plaque indicatrice USA (2,4)
14	0000 955 0801	1	Sechskantmutter M8	Collar nut M8	Ecrou à six pans M8
15	3982 000 0044	1	61PMN Kette PICCO MINI	61PMN chain PICCO MINI	61PMN chaîne PICCO MINI
16	3005 000 3905	1	Rollomatic-Schiene 30 cm	Rollomatic bar 30 cm / 11.8"	Guide-chaîne Rollomatic 30 cm

(1) HT 130, (2) HT 130-Z, (3) HT 131, (4) HT 131-Z

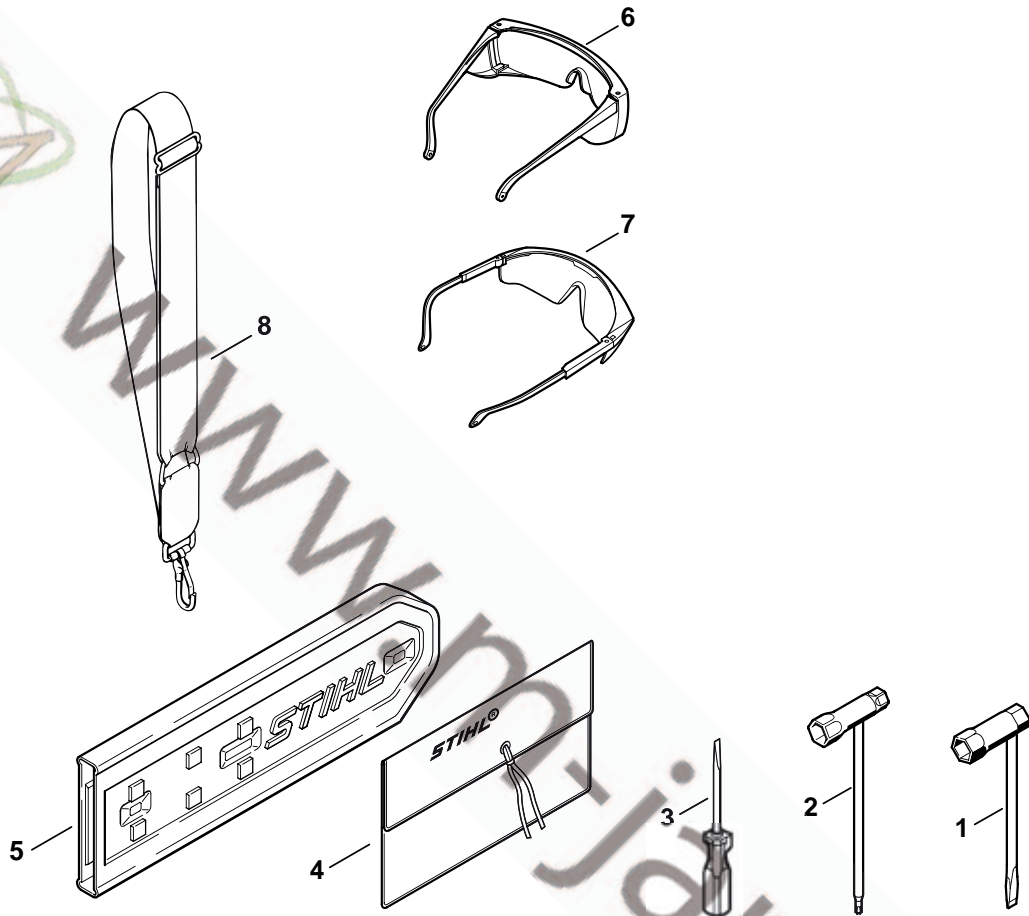

263ET007 SC



Bild-Nr.	Teile-Nr.	St-Zahl	Benennung	Part Name	Désignation
1	1129 890 3401	1	Kombischlüssel	Combination wrench	Clé multiple
2	4180 890 3400	1	Kombischlüssel	Combination wrench	Clé multiple
3	0000 890 2300	1	Schraubendreher	Screwdriver	Tournevis
3	0000 890 2305	1	Schraubendreher nur in Brasilien erhältlich	Screwdriver available in Brazil only	Tournevis seulement livrable au Brésil
4	0000 891 0801	1	Werkzeugtasche (B)	Tool roll (B)	Pochette à outils (B)
5	0000 792 9128	1	Kettenschutz	Chain scabbard	Protège chaîne
6	0000 884 0307	1	Schutzbrille	Safety glasses	Lunettes de protection
7	0000 886 1411	1	Schutzbrille nur in Brasilien erhältlich	Safety glasses available in Brazil only	Lunettes de protection seulement livrable au Brésil
8	4130 710 9000	1	Traggurt	Harness	Bretelle

(1) HT 130, (2) HT 130-Z, (3) HT 131, (4) HT 131-Z

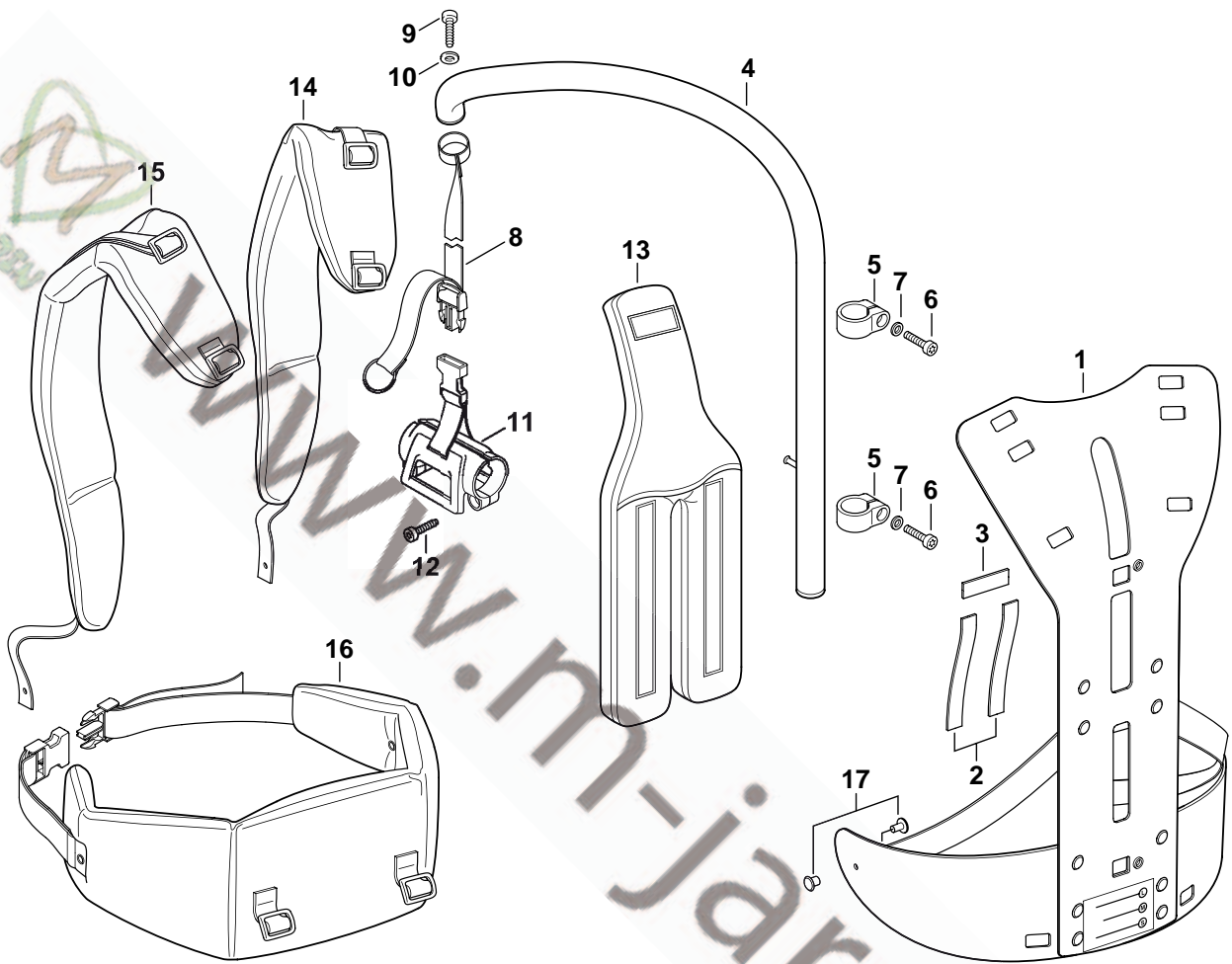

263ET000 GM

## Illustration O

## Rückentragsystem

## Back mounted support system

## Système de portage à dos

Bild-Nr.	Teile-Nr.	St-Zahl	Benennung	Part Name	Désignation
	4182 790 4400	1	Rückentragsystem (B) (3,4) □ 1 - 17	Back mounted support system (B) (3,4) □ 1 - 17	Système de portage à dos (B) (3,4) □ 1 - 17
1	4182 790 6800	1	Tragrahmen (B) (3,4)	Support frame (B) (3,4)	Cadre porteur (B) (3,4)
2		2	Klettband 235 mm (B,D) (3,4)	Cling strip 235 mm (B,D) (3,4)	Bande auto-agrippante 235 mm (B,D) (3,4)
3		1	Klettband 80 mm (B,D) (3,4)	Cling strip 80 mm (B,D) (3,4)	Bande auto-agrippante 80 mm (B,D) (3,4)
	4182 792 2100	1	Klettband (A,B) (3,4)	Cling strip (A,B) (3,4)	Bande auto-agrippante (A,B) (3,4)
4	4182 790 2900	1	Rohr (B) (3,4)	Tube (B) (3,4)	Tube (B) (3,4)
5	4182 791 9400	2	Spannschelle (B) (3,4)	Hose clamp (B) (3,4)	Collier de serrage (B) (3,4)
6	9022 341 1070	2	Schraube IS-M5x30x22-10.9 (B) (3,4)	Spline screw IS-M5x30 (B) (3,4)	Vis cylindrique IS-M5x30 (B) (3,4)
7	9291 021 0120	2	Scheibe DIN125-A5,3 (B) (3,4)	Washer 5.3 (B) (3,4)	Rondelle 5,3 (B) (3,4)
8	4182 791 8000	1	Gurt (B) (3,4)	Webbing (B) (3,4)	Sangle (B) (3,4)
9	0000 951 1100	1	Schraube IS-D5x20 (B) (3,4)	Screw IS-D5x20 (B) (3,4)	Vis cylindrique IS-D5x20 (B) (3,4)
10	9307 021 0120	2	Scheibe DIN9021-A5,3 (B) (3,4)	Washer 5.3 (B) (3,4)	Rondelle 5,3 (B) (3,4)
11	4182 790 4600	1	Führung (B) (3,4) □ 12	Guide (B) (3,4) □ 12	Glissière de guidage (B) (3,4) □ 12
12	9074 478 4140	2	Schraube IS-P6x25 (B) (3,4)	Pan head self-tapping screw IS-P6x25 (B) (3,4)	Vis cylindrique IS-P6x25 (B) (3,4)
13	4182 790 8000	1	Rückenpolster (B) (3,4)	Back rest pad (B) (3,4)	Coussin dorsal (B) (3,4)
14	4182 710 9000	1	Traggurt rechts (B) (3,4)	Harness, right (B) (3,4)	Harnais droit (B) (3,4)
15	4182 710 9001	1	Traggurt links (B) (3,4)	Harness, left (B) (3,4)	Harnais gauche (B) (3,4)
16	4182 710 9100	1	Hüftgurt (B) (3,4)	Lap belt (B) (3,4)	Ceinture (B) (3,4)
17	9407 021 4700	2	Niet (B) (3,4)	Rivet (B) (3,4)	Rivet (B) (3,4)

(1) HT 130, (2) HT 130-Z, (3) HT 131, (4) HT 131-Z

**D Zeichenerklärung**

- = darin enthalten Bild-Nr  
 \* = Maschine älterer Bauart  
 (A) = nicht abgebildet  
 (B) = nur Sonderzubehör  
 (C) = ab Werk nicht mehr lieferbar  
 (D) = einzeln kein Ersatzteil  
 (1,2...) = Ausführungsarten

**E Aclaración de símbolos**

- = contiene núm. de ilustración  
 \* = máquinas de ejecución anterior  
 (A) = sin ilustración  
 (B) = sólo accesorios especiales  
 (C) = ya no se suministra de fábrica  
 (D) = la pieza suelta no se suministra como repuesto  
 (1,2...) = clases de ejecución

**FR Merkkien selitys**

- = johon sisältyvät kuvan numerot  
 \* = vanhemmanmalliset koneet  
 (A) = ei kuvassa  
 (B) = ainoastaan lisävaruste  
 (C) = ei toimiteta enää tehtaalta  
 (D) = ei toimiteta erikseen  
 (1,2...) = Mallit

**N Tegnforklaring**

- = medfølger fig. nr  
 \* = Maskiner av eldre modell  
 (A) = ikke avbildet  
 (B) = bare ekstrautstyr  
 (C) = leveres ikke lenger fra fabrikk  
 (D) = enkeltdele leveres ikke som reservedel  
 (1,2...) = utførelser

**P Explicação dos símbolos**

- = Incl. a fig. No.  
 \* = Máquinas de construção mais antiga  
 (A) = não ilustrado  
 (B) = unicamente acessórios especiais  
 (C) = já não fornecível ex-fábrica  
 (D) = a peça individual não é nenhuma peça de reposição  
 (1,2...) = Configurações

**TR İşaret açıklaması**

- = İndeks numarada dahildir  
 \* = Eski model makinalar  
 (A) = Şemada yoktur  
 (B) = Ekstradır  
 (C) = Fabrikadan artık temin edilmez  
 (D) = Ayır verilmez  
 (1,2...) = Mevcut modeller

**BR Explicação dos símbolos**

- = inclusive fig. n.  
 \* = máquinas antigas  
 (A) = não ilustrado  
 (B) = somente acessórios especiais  
 (C) = não mais fornecido pela fábrica  
 (D) = não fornecida separadamente  
 (1,2...) = diferentes versões

**DE Key to symbols**

- = including item No.  
 \* = previous Models  
 (A) = not illustrated  
 (B) = option  
 (C) = no longer available from factory  
 (D) = not available as separate item  
 (1,2...) = versions available

**HR Tumač znakova**

- = u istom sadrži dijelove, slike br.  
 \* = strojevi starije izvedbe  
 (A) = nedostaje slika  
 (B) = samo kao poseban pribor  
 (C) = više se ne isporučuje fco tvornica  
 (D) = ne isporučuje se pojedinačno kao pričuvni dio  
 (1,2...) = vrste izvedbi

**I Leggenda**

- = comprendente fig. n.  
 \* = Macchine di costruzione anteriore  
 (A) = non illustrato  
 (B) = solo accessorio a richiesta  
 (C) = non più fornibile dallo stabilimento  
 (D) = non disponibile come ricambio singolo  
 (1,2...) = versioni

**CZ Vysvětlivky**

- = obsahuje obr. č.  
 \* = stroje starší konstrukce  
 (A) = není vyobrazeno  
 (B) = jen zvláštní příslušenství  
 (C) = ze závodu se již nedodává  
 (D) = jednotliví žádný náhradní díl  
 (1,2...) = druhy provedení

**NL Toelichting symbolen**

- = daarin begrepen pos.nr.  
 \* = machines van een oudere uitvoering  
 (A) = niet afgebeeld  
 (B) = uitsluitend speciaal toebehoren  
 (C) = af fabriek niet meer leverbaar  
 (D) = niet los leverbaar  
 (1,2...) = uitvoeringen

**PL Objaśnienie znaków**

- = zawiera rysunki nr.  
 \* = maszyny starszego typu budowy  
 (A) = nie zilustrowano  
 (B) = tylko jako wyposażenie specjalne  
 (C) = nie dostarczane przez producenta  
 (D) = nie występuje jako samodzielna część zamienna  
 (1,2...) = rodzaj wykonania

**RO Legendă**

- = include figura nr.  
 \* = Utilaje de fabricație mai veche  
 (A) = neilustrat  
 (B) = doar ca accesoriu opțional  
 (C) = nu se mai livrează din fabrică  
 (D) = fără piesă de schimb separată  
 (1,2...) = diferite modele

**F Légende**

- = y compris Fig. No.  
 \* = machines d'ancienne construction  
 (A) = non illustré  
 (B) = uniquement accessoire optionnel  
 (C) = n'est plus livrable départ usine  
 (D) = n'est pas livrable séparément  
 (1,2...) = différentes exécutions

**S Teckenförklaring**

- = ingår bild-nr  
 \* = maskiner av tidigare utförande  
 (A) = ej avbildat  
 (B) = endast tillbehör  
 (C) = levereras inte längre från fabriken  
 (D) = ingen separat reservdel  
 (1,2...) = varianter

**DK Symbolforklaring**

- = inklusive fig. nr.  
 \* = maskiner af ældre konstruktion  
 (A) = ikke afbilledet  
 (B) = kun ekstratilbehør  
 (C) = leveres ikke mere fra fabrik  
 (D) = leveres ikke som løs reservedel  
 (1,2...) = modelbetegnelser

**H Jelmagyarázat**

- = abban tartalmazott ábra-szám  
 \* = Régebbi építéssorozatú gépek  
 (A) = Nincs ábrázolva  
 (B) = Csak külön tartozék  
 (C) = Gyár már nem szállítja  
 (D) = nem alkatrész, egyenként  
 (1,2...) = Kivitelezési módok

**GR Επεξήγηση συμβόλων**

- = περιλαμβάνει τον αριθμό του είδους  
 \* = Μηχανήματα παλαιότερων μοντέλων  
 (A) = δεν απεικονίζεται  
 (B) = μόνο προαιρετικά είδη  
 (C) = δεν διατίθεται από τον κατασκευαστή  
 (D) = δεν παραδίδεται ως ξεχωριστό είδος  
 (1,2...) = διαφορετικοί τύποι που διατίθενται

**RUS Пояснения к условным обозначениям**

- = сюда входят номера позиций  
 \* = машины более старого типа конструкции  
 (A) = не изображено на иллюстрации  
 (B) = только в виде специальных принадлежностей  
 (C) = заводом больше не выпускается  
 (D) = не поставляется отдельно как запасная деталь  
 (1,2...) = Виды исполнений

**UAE زومرلا حرش**

- = قروض مؤقر ىل ع يوتحت  
 \* = مديق زارط نم نتان يكام  
 (A) = قروض ريغ  
 (B) = طوقف فصاخ تانازلتسم  
 (C) = عنصملا نم ديروئلل طلباق ريغ  
 (D) = ددرمببرايغ ةعطقك سيل  
 (...2,1) = تانازرطلا عاونان