



63



171505031/12

IT RASAERBA CON CONDUCENTE SEDUTO
MANUALE DI ISTRUZIONI

ATTENZIONE: prima di utilizzare la macchina, leggere attentamente il presente manuale.

FR TONDEUSE A CONDUCTEUR ASSIS
MANUEL D'UTILISATION

ATTENTION! - Avant d'utiliser la machine, lire attentivement le présent manuel.

EN RIDE-ON MOWER
OWNER'S MANUAL

WARNING!
Read this manual carefully before using the machine.

DE AUFSITZMÄHER
GEBRAUCHSANWEISUNG

ACHTUNG! - Bevor man die Maschine verwendet lese man das vorliegende Handbuch sorgfältig durch.

NL ZITMAAIER
GEBRUIKERSHANDLEIDING

LET OP! - Vooraleer de machine te gebruiken, lees aandachtig deze handleiding.

Model:

Year S/N°

LWA

dB

CE

- Immediatamente dopo l'acquisto, trascrivere negli appositi spazi i dati di identificazione (3 - 5 - 6) riportati sull'etichetta di identificazione della macchina (☛ 2.1 - IDENTIFICAZIONE DELLA MACCHINA).
- Tout de suite après l'achat, transcrire dans les espaces prévus les données d'identification (3 - 5 - 6) qui sont indiquées sur l'étiquette d'identification de la machine (☛ 2.1 - IDENTIFICATION DE LA MACHINE).
- As soon as you have purchased the machine, write the machine identification data (3 - 5 - 6) found on the identification label in the spaces provided (☛ 2.1 - IDENTIFICATION OF THE MACHINE).
- Tragen Sie sofort nach dem Kauf die Kennnummern (3 - 5 - 6) in die entsprechenden Felder auf dem Kennungsschild der Maschine ein (☛ 2.1 - KENNZEICHNUNG DER MASCHINE).
- Onmiddellijk na aankoop worden de identificatiegegevens (3 - 5 - 6) genoteerd in de ruimten op het identificatielabel van de machine (☛ 2.1 - IDENTIFICATIE VAN DE MACHINE).

GGP ITALY SPA

Via del Lavoro, 6

I-31033 Castelfranco Veneto (TV) ITALY



TRADUCTION DE LA NOTICE ORIGINALE (ISTRUZIONI ORIGINALI)

PRESENTATION

Cher client,

Nous tenons avant tout à vous remercier de la préférence que vous avez accordée à nos produits et nous souhaitons que l'emploi de cette nouvelle machine vous réserve de grandes satisfactions et qu'il réponde pleinement à vos attentes.

Ce manuel a été réalisé pour vous permettre de bien connaître votre machine et de l'utiliser dans les meilleures conditions de sécurité et d'efficacité. N'oubliez pas qu'il fait partie intégrante de la tondeuse elle-même, conservez-le donc à portée de main pour le consulter à tout moment et assurez-vous qu'en cas de revente il accompagne bien la tondeuse.

Cette nouvelle machine a été conçue et fabriquée conformément aux normes en vigueur et ne sera fiable que si elle est utilisée pour la coupe et le ramassage du gazon, dans le plein respect des consignes contenues dans ce manuel (**usage prévu**); toute autre utilisation ou le non respect des consignes de sécurité lors de l'utilisation, de l'entretien et de la réparation de la machine indiquées dans le présent manuel sont considérés comme "**emploi erroné**" (☛ 5.1): dans ce cas, la garantie perd tout effet, le fabricant décline toute responsabilité et reporte sur l'utilisateur les conséquences des dommages ou lésions causés à lui-même ou à autrui.

Si vous remarquez une légère différence entre ce qui est décrit dans ces pages et la machine en votre possession, souvenez-vous que,

compte tenu de l'évolution technologique constante de ce produit, les informations contenues dans ce manuel peuvent être modifiées sans avis préalable ni obligation de mise à jour, étant toutefois bien entendu que les caractéristiques essentielles de sécurité et de fonctionnement restent inchangées. En cas de doute, n'hésitez pas à contacter votre revendeur. Bon travail!

ASSISTANCE

Vous trouverez dans ce manuel toutes les indications nécessaires à la conduite de votre machine et au bon entretien de base que l'utilisateur peut effectuer lui-même.

Pour toute intervention non contenue dans ce manuel, consultez votre revendeur régional ou un Centre SAV.

Si vous le souhaitez, votre revendeur sera heureux de vous soumettre un programme d'entretien personnalisé adapté à vos exigences; il vous permettra de conserver en parfait état votre nouvel achat et de maintenir ainsi la valeur de votre investissement.

SOMMAIRE

1. CONSIGNES DE SECURITE	3
Contient les consignes d'utilisation de la machine en toute sécurité	
2. IDENTIFICATION DE LA MACHINE ET DE SES PIECES	7
Explique comment identifier la machine ainsi que les principaux éléments qui la composent	
3. DEBALLAGE ET MONTAGE	9
Explique comment déballer et monter les pièces séparées	
4. COMMANDES ET OUTILS DE CONTROLE	12
Indique la position et la fonction de toutes les commandes	
5. MODE D'EMPLOI	16
Contient toutes les indications pour travailler bien et en toute sécurité	
5.1 Recommandations pour la sécurité	16
5.2 Critères d'intervention des dispositifs de sécurité	16
5.3 Opérations à effectuer avant de débiter le travail	17
5.4 Utilisation de la machine	19
5.5 Utilisation sur terrains en pente	24
5.6 Transport	25
5.7 Quelques conseils pour effectuer une bonne tonte	25
6. ENTRETIEN	26
Contient toutes les informations pour que la machine maintienne son efficacité	
6.1 Recommandations pour la sécurité	26
6.2 Entretien ordinaire	26
6.3 Interventions sur la machine	27
7. PROTECTION DE L'ENVIRONNEMENT	30
Fournit quelques conseils sur l'utilisation de la machine tout en respectant l'environnement	
8. PANNES ET REMEDES	31
Vous aide à résoudre rapidement tout éventuel problème d'utilisation	
9. ACCESSOIRES OPTIONNELS	33
Illustre les accessoires disponibles en cas d'exigences de travail particulières	
10. CARACTERISTIQUES TECHNIQUES	35
Résume les principales caractéristiques de votre machine	

1. CONSIGNES DE SECURITE

1.1 COMMENT CONSULTER LE MANUEL

Différentes versions de machine sont décrites dans le manuel, les points sur lesquels elles peuvent différer entre elles sont principalement:

- type de transmission : avec changement de vitesses mécanique ou avec variateur continu de la vitesse. On reconnaît les modèles avec variateur grâce au sigle " ELV63 " appliqué sur l'étiquette d'identification (☛ 2.1);
- présence de composants ou accessoires qui ne sont pas toujours disponibles dans les différentes zones de commercialisation;
- équipements spéciaux.

Le symbole "☛" indique les différences relatives à l'utilisation et est suivi de l'indication de la version à laquelle il se réfère.

Le symbole "☛" renvoie à un autre point du manuel, pour d'autres éclaircissements ou informations.

Certains paragraphes qui contiennent des informations d'importance particulière aux fins de la sécurité ou du fonctionnement sont signalés selon ce critère:

REMARQUE

ou bien

IMPORTANT

Donne des précisions ou d'autres éléments à ce qui vient d'être indiqué, dans le but de ne pas endommager la machine ou de ne pas causer de dommages.

⚠ ATTENTION!

Possibilité de lésions à l'utilisateur ou à autrui en cas de non respect des consignes.

⚠ DANGER!

Possibilité de lésions graves à l'utilisateur ou à autrui, et danger de mort, en cas de non respect des consignes.

REMARQUE

Toutes les indications "avant", "arrière", "droit" et "gauche" se réfèrent à la position de l'opérateur assis.

IMPORTANT

Pour toutes les opérations d'utilisation et entretien relatives au moteur et à la batterie qui ne sont pas décrites dans le présent manuel, consulter les manuels spécifiques, qui font partie intégrante de la documentation fournie.

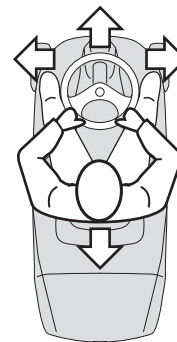

1.2 CONSIGNES GENERALES DE SECURITE

⚠ ATTENTION!

Lire attentivement avant d'utiliser la machine.

A) FORMATION

- 1) **Lire attentivement les instructions.** Se familiariser avec l'utilisation correcte et les commandes avant d'utiliser la machine.
- 2) Ne jamais permettre à des enfants ou à des personnes qui ne soient pas suffisamment familiarisées avec les instructions d'utiliser la machine. La réglementation locale peut fixer un âge minimum pour l'utilisateur.

3) **Ne pas utiliser la machine lorsque des personnes, particulièrement des enfants, ou des animaux se trouvent à proximité.**

4) Garder à l'esprit que l'opérateur ou l'utilisateur est responsable des accidents et des risques encourus par autrui ou par ses biens.

5) Ne pas transporter de passagers.

6) Le conducteur doit être adéquatement préparé pour conduire la machine; en particulier, il doit:

- ne pas se laisser distraire et garder la concentration nécessaire pendant le travail;
- se rappeler qu'il n'est pas possible de reprendre le contrôle de la machine qui glisse sur une pente en utilisant le frein. Les causes principales de la perte du contrôle sont:
 - le manque d'adhérence des roues;
 - la grande vitesse;
 - le freinage insuffisant;
 - la machine inadaptée à l'utilisation;
 - le manque de connaissance des réactions aux conditions du terrain, surtout dans les pentes;

B) PRÉPARATION

1) **Toujours porter des chaussures résistantes et des pantalons longs pendant la tonte.** Ne pas faire fonctionner la machine lorsque l'on est pieds nus ou en sandales.

2) Inspecter minutieusement la zone à tondre et éliminer tout objet étranger qui pourrait être projeté par la machine.

3) **DANGER! L'essence est hautement inflammable:**

- conserver le carburant dans des récipients spécialement prévus à cet effet;
- faire le plein uniquement à l'extérieur, et ne pas fumer pendant cette opération;
- **faire le plein avant de démarrer le moteur; ne pas ajouter d'essence et ne jamais enlever le bouchon du réservoir de carburant lorsque le moteur est en marche ou tant qu'il est encore chaud;**

- ne pas démarrer le moteur si de l'essence a été répandue: éloigner la machine de la zone où le carburant a été renversé et ne pas provoquer des risques d'incendie tant que les vapeurs ne se sont pas dissipées;

- refermer correctement le réservoir et le récipient en serrant convenablement les bouchons.

4) Remplacer les silencieux endommagés.

5) **Avant l'utilisation**, toujours procéder à une vérification générale et veiller en particulier à l'aspect de la lame, des vis de fixation et du groupe de tonte pour s'assurer qu'ils ne sont ni usés ni endommagés. Remplacer la lame et les vis endommagées ou usées par lots complets pour préserver le bon équilibre.

6) Prendre garde au fait que la rotation d'une lame entraîne la rotation de l'autre lame.

C) UTILISATION

1) Ne pas faire fonctionner le moteur dans un endroit confiné où les gaz nocifs contenant du monoxyde de carbone peuvent s'accumuler.

2) Tondre uniquement à la lumière du jour ou avec une lumière artificielle adéquate.

3) Avant de démarrer le moteur, débrayer les lames, laisser les vitesses au point mort.

4) **Ne pas tondre sur des pentes supérieures à 10° (17%).**

5) **Se rappeler qu'il n'existe pas de pente "sûre".** Se déplacer sur des terrains en pente demande une attention particulière. Pour éviter les renversements:

- ne pas s'arrêter ou repartir brusquement dans les pentes;
- embrayer doucement et garder toujours une vitesse engagée, surtout en pente;
- réduire la vitesse sur les pentes et dans les virages serrés;
- faire attention aux dos d'âne, aux cassis et aux dangers cachés;
- **ne jamais tondre en travers de la pente;**
- 6) Débrayer la lame en traversant des zones sans herbe.

- 7) **Ne jamais utiliser la machine si ses protecteurs sont endommagés, ou en l'absence de dispositifs de sécurité.**
- 8) **Ne jamais modifier les réglages du moteur, ni mettre le moteur en surrégime.** Utiliser le moteur à une vitesse excessive peut augmenter le risque de lésions personnelles.
- 9) Avant de quitter le poste de conduite (*pour les modèles à démarrage électrique*):
- débrayer les lames et baisser le plateau de coupe;
 - mettre au point mort et serrer le frein à main;
 - arrêter le moteur et enlever la clé de contact.
- 10) **Débrayer la lame, arrêter le moteur et enlever la clé de contact (*pour les modèles à démarrage électrique*):**
- avant de nettoyer ou déboucher la goulotte d'éjection;
 - avant toute opération de nettoyage, de vérification ou de réparation de la tondeuse;
 - après avoir heurté un objet étranger. Inspecter la tondeuse pour voir si elle est endommagée et effectuer les réparations nécessaires avant toute nouvelle utilisation de la machine;
 - si la tondeuse commence à vibrer de manière anormale, rechercher immédiatement la cause de ces vibrations et y remédier.
- 11) Débrayer la lame pendant le transport et toutes les fois qu'elle n'est pas utilisée.
- 12) **Arrêter le moteur et débrayer la lame dans les cas suivants:**
- avant de faire le plein de carburant;
 - avant d'enlever le bac de ramassage.
- 13) Réduire le régime du moteur avant de l'arrêter.

- 3) Laisser le moteur refroidir avant de ranger la machine dans un local quelconque.
- 4) Pour réduire les risques d'incendie, débarrasser le moteur, le pot d'échappement, le compartiment de batterie ainsi que la zone de stockage du carburant, des brins d'herbe, des feuilles et des excès de graisse.
- 5) Vérifier fréquemment que le bac de ramassage ne présente aucune trace d'usure ou de détérioration.
- 6) **Pour des raisons de sécurité, remplacer les pièces endommagées ou usées.**
- 7) Si le réservoir de carburant doit être vidangé, effectuer cette opération à l'extérieur.
- 8) Lorsque la machine doit être rangée ou laissée sans surveillance, baisser le plateau de coupe.

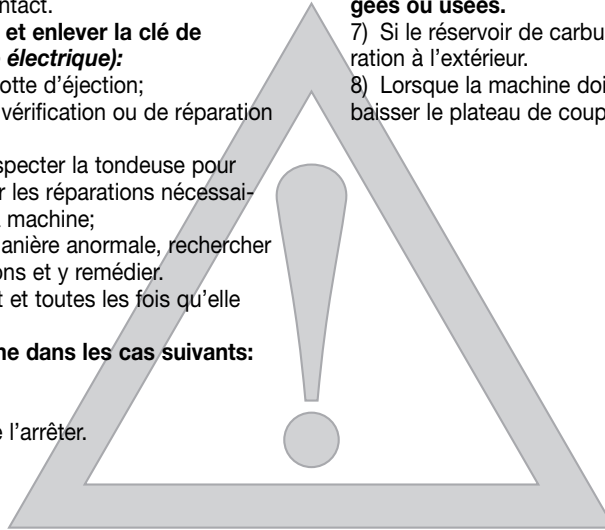

D) MAINTENANCE ET STOCKAGE

- 1) Maintenir tous les écrous et vis serrés afin d'assurer des conditions d'utilisation sûres.
- 2) Ne jamais entreposer la machine avec du carburant dans le réservoir dans un local où les vapeurs d'essence pourraient atteindre une flamme, une étincelle.

1.3 ETIQUETTES DE SECURITE

Votre machine doit être utilisée avec prudence. Dans ce but, des étiquettes destinées à vous rappeler les principales précautions d'utilisation ont été placées sur la machine sous forme de pictogrammes. Ces étiquettes sont considérées comme faisant partie intégrante de la machine.

Si une étiquette se détache ou devient illisible, contactez votre revendeur qui veillera à la remplacer. La signification des étiquettes est reportée ci-dessous.

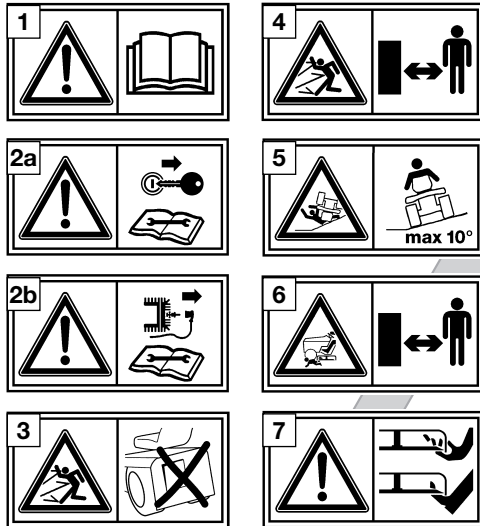

1 **Attention:** Lire les instructions avant d'utiliser la machine.

2a **Attention (pour les modèles à démarrage électrique):** Enlever la clé de

contact et lire les instructions avant toute opération d'entretien ou de réparation.

2b **Attention (pour les modèles à démarrage manuel):** pour les modèles à démarrage manuel: Enlever le capuchon de la bougie et lire les instructions avant toute opération d'entretien ou de réparation.

3 **Danger! Projection d'objets:** Travailler après avoir monté le bac.

4 **Danger! Projection d'objets:** Les personnes doivent toujours se tenir loin de la machine.

5 **Danger! Renversement de la machine:** Ne pas utiliser cette machine sur des pentes supérieures à 10°.

6 **Danger! Mutilation:** S'assurer que les enfants se tiennent loin de la machine lorsque le moteur est en marche.

7 **Risque de coupure.** Lame tournante. Ne pas introduire les mains et les pieds dans l'enceinte de lame.

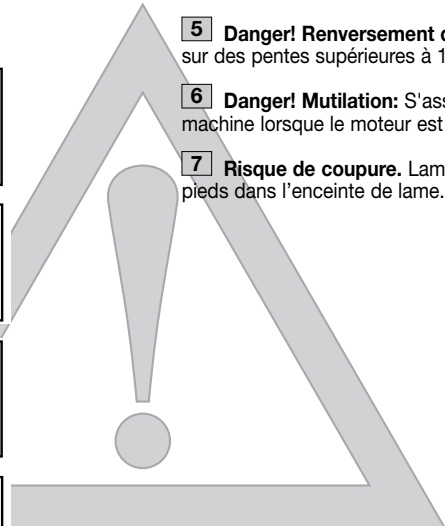

2. IDENTIFICATION DE LA MACHINE ET DE SES PIÈCES

2.1 IDENTIFICATION DE LA MACHINE

L'étiquette, placée sous le siège, porte les données essentielles de chaque machine.

Le numéro de série (6) est indispensable chaque fois que vous demandez une intervention technique ou que vous commandez des pièces détachées.

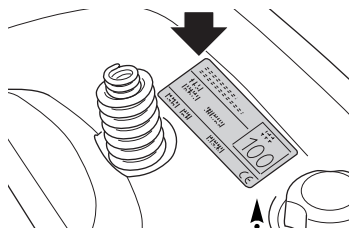

1. Niveau de puissance acoustique selon la directive 2000/14/CE
2. Marquage de conformité selon directive 2006/42/CE
3. Année de fabrication
4. Puissance et vitesse de service du moteur
5. Type de machine
6. Numéro de série
7. Poids en kilogrammes
8. Nom et adresse du Fabricant
9. Type de transmission (si indiqué)
10. Code Article

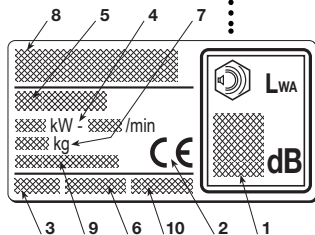

Inscrivez ici le numéro de série de votre machine

2.2 IDENTIFICATION DES PIÈCES PRINCIPALES

La machine est composée de pièces principales distinctes dont les fonctions sont les suivantes:

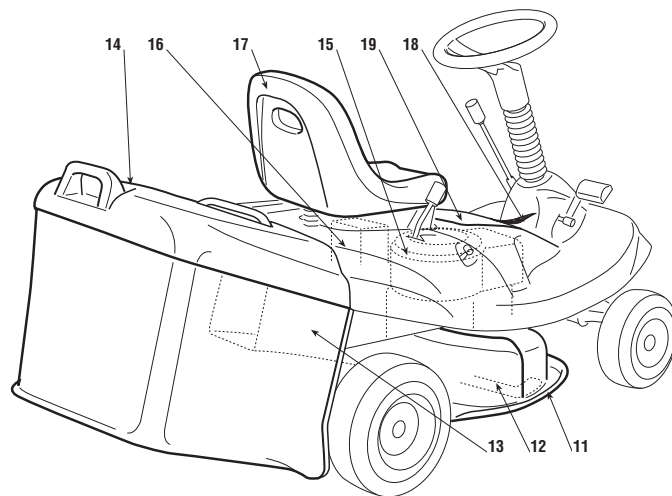

11. **Plateau de coupe:** c'est le carter qui renferme la lame tournante.
12. **Lame:** pièce servant à la tonte du gazon; les ailettes situées aux extrémités favorisent le passage de la pelouse tondue vers la goulotte d'éjection.
13. **Goulotte d'éjection:** pièce permettant la connexion entre le plateau de coupe et le bac de ramassage.

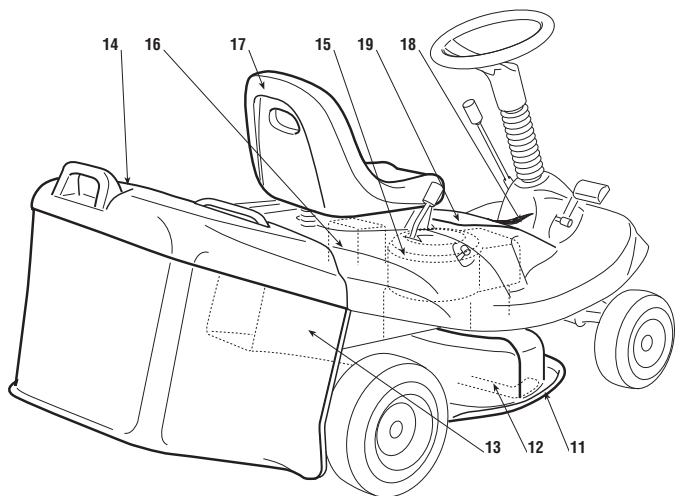

- 14. Bac de ramassage:** sert d'une part à ramasser l'herbe tondu et constitue d'autre part un élément de sécurité puisqu'il empêche aux objets éventuellement pris par la lame d'être éjectés loin de la tondeuse.
- 15. Moteur:** met en mouvement la lame et permet la rotation des roues; ses caractéristiques sont décrites dans un manuel à part.
- 16. Batterie (*uniquement pour les modèles à démarrage électrique*):** fournit l'énergie pour le démarrage du moteur; ses caractéristiques sont décrites dans un manuel à part.
- 17. Siège de conduite:** c'est le poste de travail de l'opérateur; il est muni d'un capteur qui détecte sa présence pour une intervention des dispositifs de sécurité.

18. Etiquettes de prescriptions et de sécurité: rappellent les principales précautions à prendre pour opérer en toute sécurité; leur signification est fournie dans le chap. 1.

19. Couvre-roues: pour accéder au moteur.

3. DEBALLAGE ET MONTAGE

Pour des raisons de stockage et de transport, certains éléments de la machine ne sont pas assemblés directement en usine mais doivent être montés après déballage. Pour leur montage, suivre ces consignes.

IMPORTANT

La machine est livrée sans huile moteur et sans essence. Avant de démarrer le moteur, effectuer le plein d'huile et d'essence selon les indications fournies dans le manuel du moteur.

ATTENTION!

Le déballage et l'achèvement du montage doivent être effectués sur une surface plane et solide, avec suffisamment d'espace pour la manutention de la machine et des emballages, toujours en utilisant les outils appropriés.

3.1 DEBALLAGE

Au moment du déballage, veiller à bien récupérer toutes les pièces, l'équipement fourni et la documentation.

REMARQUE

Pour éviter d'endommager le plateau de coupe, le porter à la hauteur maximum et faire très attention au moment de la descente de la palette de base.

L'équipement comprend:

- la batterie;
- la visserie nécessaire pour effectuer le montage;
- une seringue pour la vidange de l'huile du moteur;

En outre,



Démarrage électrique

- un chargeur de batteries (si prévu);
- 2 clés de contact;
- un fusible de rechange de 10 A, à conserver en cas de besoin.

Il faut éliminer les emballages conformément aux dispositions locales en vigueur.

3.2 INSTALLATION DU VOLANT

Disposer la machine sur une surface plane et aligner les roues avant.

- appliquer le soufflet (1) sur la colonne de direction (2);
- monter le volant avec la colonne de direction (2) sur l'arbre en saillie (3) et le fixer à l'aide des vis (4) et des écrous (5) fournis, en utilisant les deux trous prévus sur l'arbre (3).

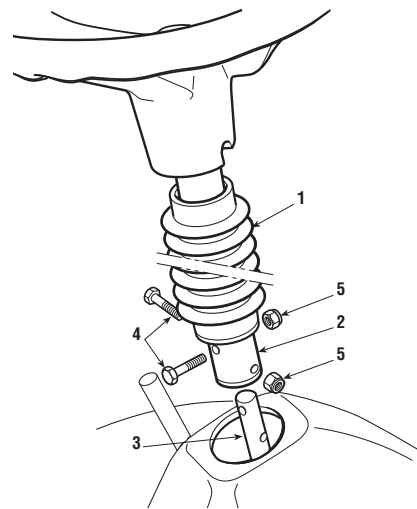

3.3 INSTALLATION DU SIEGE

Monter le siège (1) sur la plaque (2) en utilisant les vis (3).

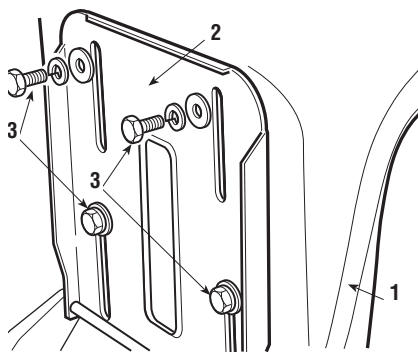

3.4 MONTAGE DU LEVIER D'EMBRAYAGE LAME

Monter l'estremité du levier (1) sur la partie en saillie de l'axe (2) et fixer le tout avec la vis (3) et l'écrou (4), en les serrant à fond.

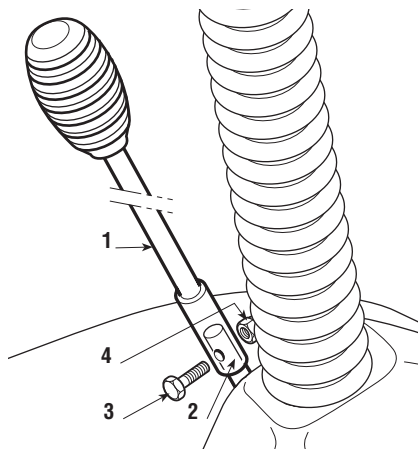

3.5 CONNEXION DE LA BATTERIE

➤ Démarrage électrique

1. Placer la batterie (1) dans son compartiment qui se trouve sous le siège;
2. brancher le connecteur de la batterie (2) au connecteur de la machine (3);
3. monter le ressort (4) pour retenir la batterie.
4. recharger la batterie en suivant les indications du livret (☛ 6.2.3).

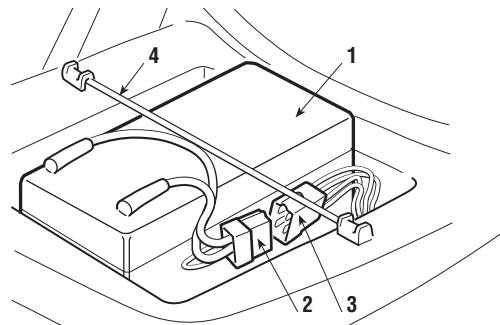

IMPORTANT

Il est indispensable de ne pas mettre le moteur en marche avant la recharge complète!

⚠ ATTENTION!

Suivre les consignes de sécurité du Constructeur de la batterie au cours de la manipulation et de la mise au rebut.

3.6 MONTAGE DU BAC

Identifier les vis à utiliser en s'aidant du dessin qui les représente en dimension réelle.

1. Introduire le châssis supérieur (1) dans les fentes supérieures (2) de l'enveloppe en toile (3);
2. unir entre elles les deux pièces du châssis (1) et (4) à l'aide des vis (5), puis monter les deux tirants (6) en les fixant à l'aide des vis (7);
3. attacher tous les profilés en plastique (8) aux tubes du châssis avant (4) en s'aidant avec un tournevis (9);
4. introduire la poignée (10) dans les trous du capot (11) et fixer le tout au châssis avec les vis (12);
5. monter la poignée postérieure (13) et la fixer avec les vis (14).

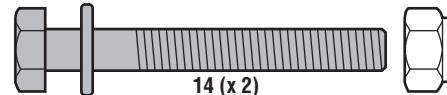
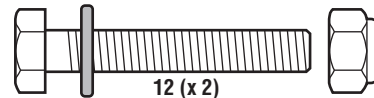
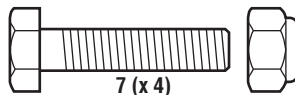
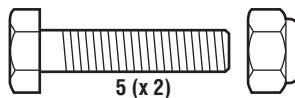
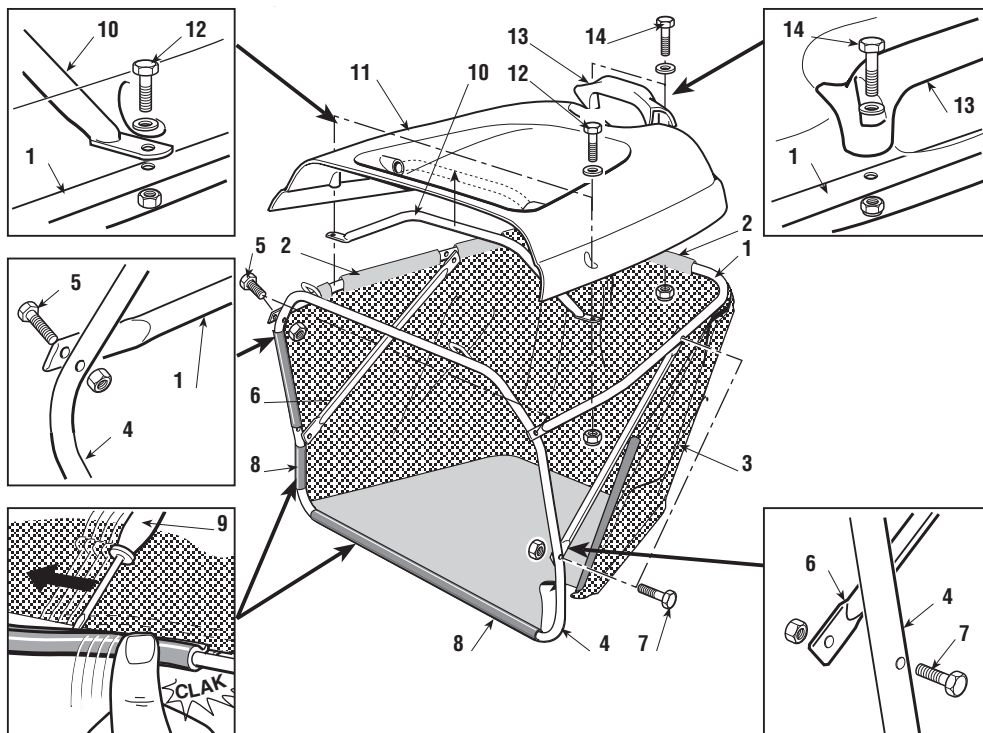

4. COMMANDES ET OUTILS DE CONTROLE

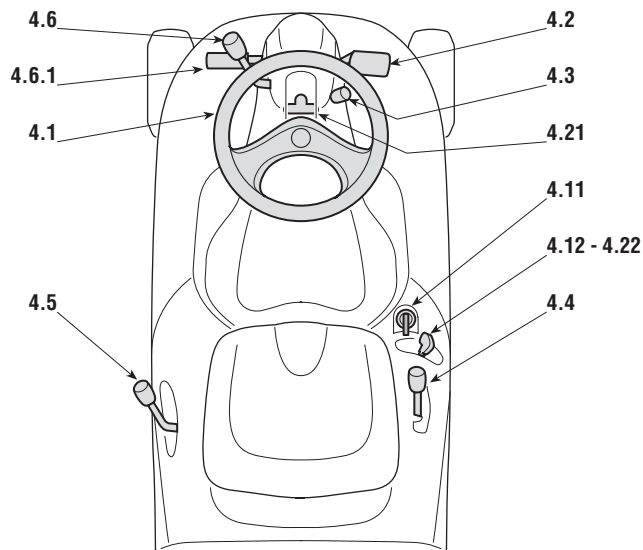

4.1 VOLANT DE DIRECTION

Commande le braquage des roues avant.

4.2 PEDALE EMBRAYAGE / FREIN

Cette pédale exerce une double fonction: dans la première partie de la course, elle agit comme embrayage en enclenchant ou en déclen-

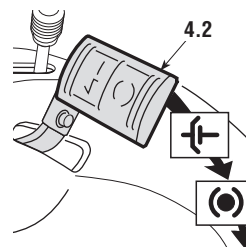

chant la traction aux roues; dans la deuxième partie, elle actionne le frein.

IMPORTANT Ne pas maintenir la pédale dans une position intermédiaire d'embrayage ou débrayage: la courroie de transmission du mouvement peut surchauffer et s'abîmer.

REMARQUE Ne pas tenir le pied appuyé sur la pédale pendant la marche.

4.3 LEVIER DU FREIN DE STATIONNEMENT

Ce levier sert à empêcher à la machine de se déplacer lorsqu'elle est à l'arrêt.

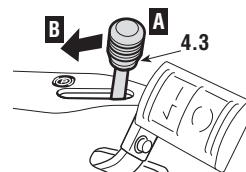

Le levier d'embrayage a deux positions, correspondant à:

⤴ «A» = Frein débrayé

Ⓟ «B» = Frein embrayé

- Pour enclencher le frein de stationnement, appuyer à fond sur la pédale (☛ 4.2) et porter le levier en position «B»; quand on relâche le pied de la pédale, le frein reste bloqué en position abaissée.
- Pour déclencher le frein de stationnement, appuyer sur la pédale (☛ 4.2), ainsi le levier se reporte en position «A».

➔ Modèle EL63

4.4a LEVIER DE CHANGEMENT DE VITESSE

Ce levier se règle sur cinq positions correspondant aux trois vitesses avant, au point mort «N» et à la marche arrière «R».

- Pour passer d'une vitesse à l'autre, appuyer sur la première partie de la course de la pédale (4.2) et déplacer le levier selon les indications reportées sur l'étiquette.

⚠ ATTENTION!

L'engagement de la marche arrière doit s'effectuer à l'arrêt.

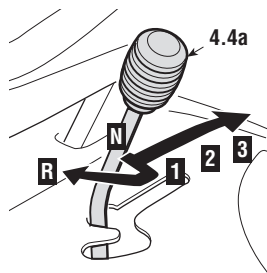

➔ Modèle ELV63

4.4b LEVIER DE REGLAGE DE LA VITESSE

Ce levier a pour fonction de transmettre la traction aux roues et de moduler la vitesse de la machine en marche avant.

- Pour augmenter graduellement la vitesse de la machine en marche avant, déplacer le levier dans la direction «F»; pour mettre en marche arrière (à vitesse fixe), déplacer le levier dans la direction «R».
- L'actionnement du levier pour varier la vitesse doit toujours être

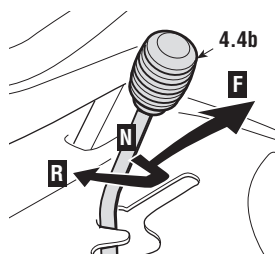

- graduel; il faut éviter d'imprimer au levier des mouvements trop rapides.
- Pour les départs à partir de l'arrêt, il faut transmettre la traction aux roues graduellement, avec la pédale 4.2.

IMPORTANT

L'actionnement du levier ne doit se faire qu'avec le moteur en marche.

⚠ ATTENTION!

L'embrayage de la marche arrière doit s'effectuer à l'arrêt.

4.5 LEVIER DE REGLAGE DE LA HAUTEUR DE TONTE

Ce levier se règle sur cinq positions marquées de «1» à «5» sur l'étiquette correspondante et indiquant autant de hauteurs de tonte comprises entre 3 et 7,5 cm.

- Pour passer d'une position à l'autre, il faut déplacer latéralement le levier et le placer de nouveau dans l'un des crans d'arrêt.

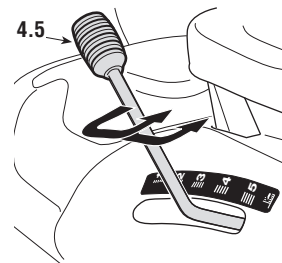

4.6 LEVIER D'EMBRAYAGE ET FREINAGE DE LA LAME

Le levier se règle sur deux positions indiquées par une plaquette et correspondant à:

- ➔ «A» = lame déclenchée
- ➔ «B» = lame enclenchée

- Si la lame est embrayée sans que les

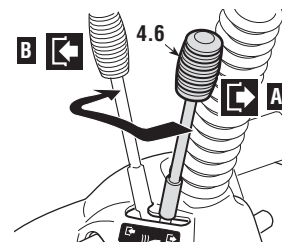

conditions de sécurité prévues soient respectées, le moteur s'éteint ou ne peut pas être démarré (☛ 5.2).

- Si la lame est débrayée (Pos. «A»), un frein est actionné en même temps et bloque leur rotation en quelques secondes.

☛ Démarrage électrique

4.11 INTERRUPTEUR A CLE

Cette commande à clé compte trois positions:

- «ARRET» correspondant à tout éteint;
- I «MARCHÉ» actionne tous les services;
- ☛ «DEMARRAGE» actionne le démarreur.

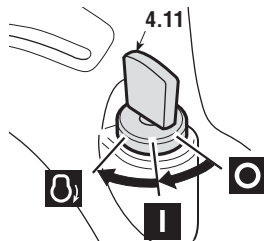

En relâchant la clé à partir de la position «DEMARRAGE», elle se remet automatiquement sur «MARCHÉ».

4.12 LEVIER D'ACCELERATEUR

Règle le nombre de tours du moteur. Les positions sont indiquées sur une plaquette reportant les symboles suivants:

- ☛ «STARTER» (si prévu) = démarrage à froid

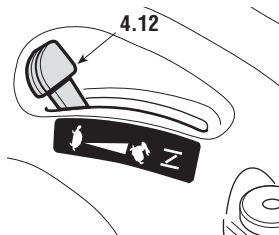

☛ «LENT» correspondant à la vitesse minimum

☛ «RAPIDE» correspondant à la vitesse maximum

- La position «STARTER» (si prévue) provoque un enrichissement du mélange; elle doit être utilisée en cas de démarrage à froid et seulement pendant le temps strictement nécessaire.
- Au cours du déplacement, choisir une position intermédiaire entre «LENT» et «RAPIDE»
- Durant la tonte, porter le levier en position «RAPIDE».

☛ Démarrage manuel

4.21 POIGNEE POUR LE DEMARRAGE MANUEL

Pour faire démarrer le moteur, il faut saisir la poignée du lanceur et donner un coup sec.

Toujours raccompagner la poignée à son emplacement original, en secondant l'enroulement automatique de la corde.

4.22 LEVIER D'ACCELERATEUR

Règle le nombre de tours du moteur et arrête le moteur.

Les positions sont indiquées sur une plaquette reportant les symboles suivants:

- ☛ «ARRET» arrêt du moteur

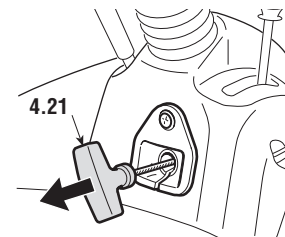

⌘ «STARTER» (si prévu)
= démarrage à froid

🐢 «LENT» correspondant à la
vitesse minimum

🐘 «RAPIDE» correspondant à la
vitesse maximum

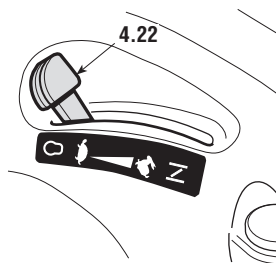

- La position «STARTER» (si prévue) provoque un enrichissement du mélange; elle doit être utilisée en cas de démarrage à froid et seulement pendant le temps strictement nécessaire.
- Au cours du déplacement, choisir une position intermédiaire entre «LENT» et «RAPIDE»
- Durant la tonte, porter le levier en position «RAPIDE».

5. MODE D'EMPLOI

5.1 RECOMMANDATIONS POUR LA SECURITE

- ⚠ DANGER!** *N'utiliser la machine que pour effectuer ce à quoi elle est destinée (tonte et ramassage de l'herbe). Toute autre utilisation est considérée comme un "emploi impropre" : dans ce cas, la garantie perd tout effet et le Fabricant décline toute responsabilité, en laissant à la charge de l'utilisateur les conséquences des dommages ou des lésions causés à lui-même ou à autrui. Font partie de l'emploi impropre (à titre d'exemple non exclusif):*
- transporter sur la machine ou sur une remorque d'autres personnes, enfants ou animaux ;
 - remorquer ou pousser des charges ;
 - utiliser la machine pour passer sur des terrains instables, glissants, glacés, rocailleux ou inégaux, des flaques ou des mares ne permettant pas d'évaluer la consistance du terrain;
 - utiliser la machine pour ramasser des feuilles ou des détritrus;
 - actionner la lame sur des terrains sans herbe.

- ⚠ DANGER!** *Ne pas modifier ou enlever les dispositifs de sécurité dont la machine est équipée. NE PAS OUBLIER QUE L'UTILISATEUR EST TOUJOURS RESPONSABLE DES DOMMAGES CAUSES A AUTRUI. Avant d'utiliser la machine:*
- lire les consignes générales de sécurité (☛ 1.2), en accordant une attention toute particulière à la marche et à la tonte sur des terrains en pente;
 - lire attentivement les instructions, se familiariser avec les commandes et apprendre à arrêter rapidement la lame et le moteur;

- tenir les mains et les pieds éloignés des pièces tournantes. Se tenir toujours à l'écart de la goulotte d'éjection.

Ne pas utiliser la machine en cas de mauvaises conditions physiques ou sous l'effet de médicaments ou de substances pouvant nuire à la capacité de réflexe et de vigilance. Il est de responsabilité de l'utilisateur d'évaluer les risques potentiels du terrain à travailler et de prendre toutes les précautions nécessaires pour assurer sa sécurité, et celle d'autrui, en particulier dans les pentes, sur les sols accidentés, glissants ou instables.

Ne pas laisser la machine arrêtée dans l'herbe haute avec le moteur en marche afin d'éviter de provoquer des incendies. Réduire toujours la vitesse quand on change de direction, surtout en cas de virages serrés.

- ⚠ ATTENTION!** *Cette machine ne doit pas être utilisée sur des pentes supérieures à 10° (17%) (☛ 5.5).*

IMPORTANT *Toutes les références relatives aux positions des commandes sont celles illustrées dans le chapitre 4.*

5.2 CRITERES D'INTERVENTION DES DISPOSITIFS DE SECURITE

Les dispositifs de sécurité agissent selon deux critères:

- empêcher le démarrage du moteur si toutes les conditions de sécurité ne sont pas respectées;
- arrêter le moteur si ne serait-ce qu'une seule condition de sécurité n'est plus respectée.

a) Pour le démarrage du moteur, il est indispensable que:

- la transmission soit au "point mort";
- la lame soit débrayée;
- l'opérateur soit assis ou que le frein de stationnement soit enclenché.

b) Le moteur s'arrête quand:

- l'opérateur abandonne son siège et que la lame est embrayée;
- l'opérateur quitte le siège avec une marche passée;
- on soulève le bac sans avoir débrayé la lame;
- on embraye la lame sans avoir appliqué le bac;
- e frein de stationnement soit enclenché sans avoir débrayé la lame.
- le changement de vitesse (☛ 4.4.a) ou le levier du variateur (☛ 4.4.b) sont actionnés avec le frein de stationnement inséré.

5.3 OPERATIONS A EFFECTUER AVANT DE DEBUTER LE TRAVAIL

Ces contrôles assurent que le travail se déroule profitablement et avec la plus grande sécurité.

5.3.1 Reglage du siege

Régler le siège en le faisant coulisser le long des fentes du support.

1. Desserrer les quatre vis (1);
2. une fois la position trouvée, serrer à fond les quatre vis (1).

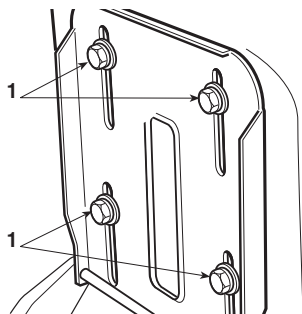

5.3.2 Pression des pneus

Une bonne pression des pneus est la condition essentielle pour maintenir l'alignement du plateau de coupe et une tonte uniforme de la pelouse.

1. Dévisser les capuchons de protection;
2. Raccorder les valves à une prise d'air comprimé équipée d'un manomètre et régler la pression aux valeurs indiquées.
3. Visser de nouveau les capuchons de protection.

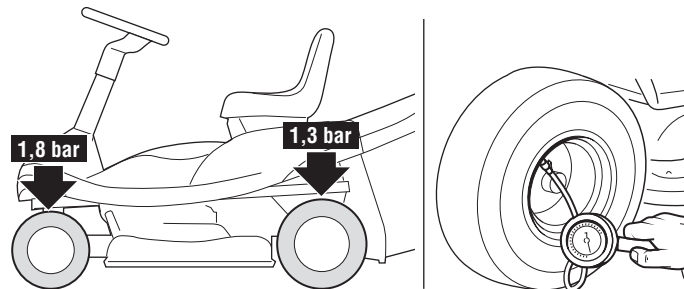

5.3.3 Ravitaillements en huile et essence

⚠ DANGER! Le ravitaillement doit s'effectuer lorsque le contact est coupé, en plein air ou en tout lieu suffisamment aéré. Ne pas oublier que les vapeurs d'essence sont inflammables! **NE JAMAIS APPROCHER UNE FLAMME DU RESERVOIR POUR EN VERIFIER LE CONTENU ET NE PAS FUMER PENDANT LE RAVITAILLEMENT.**

REMARQUE Le type d'essence et d'huile à utiliser est indiqué dans le manuel d'instructions du moteur.

Avec le moteur arrêté, contrôler le niveau de l'huile du moteur:

1. pour accéder au bouchon (1), enlever le couvercle-roues (2) à l'aide d'un tournevis;
2. selon les modalités spécifiques indiquées dans le manuel du moteur, le niveau de l'huile doit se trouver entre les encoches MIN et MAX de la jauge (3);
3. toujours remonter le bouchon (1) et le couvercle-roues (2).

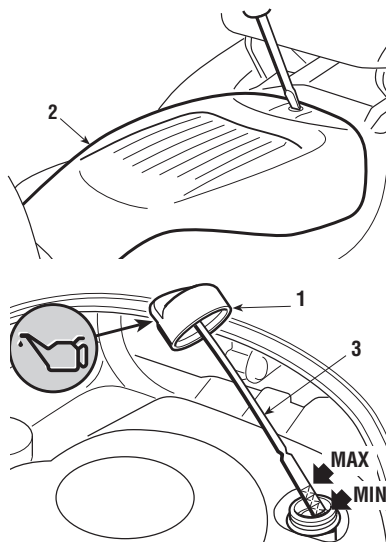

Pour le ravitaillement de carburant (à exécuter avec le moteur arrêté):

1. dévisser le bouchon (4) du réservoir situé à l'arrière du siège;
2. faire le plein de carburant à l'aide d'un entonnoir en ayant bien soin de ne pas remplir complètement le réservoir. Le contenu du réservoir est d'environ 3,5 litres;
3. toujours remonter le bouchon (4).



IMPORTANT

Éviter de verser de l'essence sur les parties en plastique afin de ne pas les endommager; en cas de fuites accidentelles, rincer immédiatement à l'eau. La garantie ne couvre pas les dommages survenus aux pièces en plastique de la carrosserie ou du moteur qui auraient été causés par de l'essence.

5.3.4 Montage de la protection en sortie (bac)

ATTENTION! Ne jamais utiliser la machine sans avoir installé la protection en sortie!

Attacher le bac (1) sur les supports (2) et le centrer par rapport à la plaque arrière en faisant coïncider les deux repères (3).

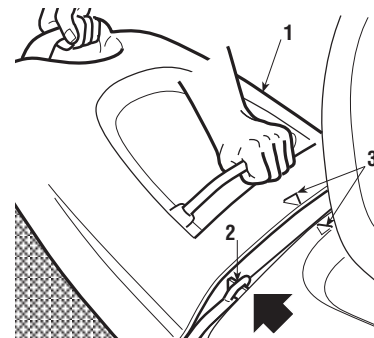

5.3.5 Contrôle de la sécurité et de l'efficacité de la machine

1. Vérifier que les dispositifs de sécurité agissent conformément aux indications (☛ 5.2).
2. S'assurer que le frein fonctionne régulièrement.
3. Ne pas commencer à couper si la lame vibre ou si l'on a des doutes sur l'affûtage ; se rappeler toujours que:
 - Une lame mal aiguisée arrache l'herbe et fait jaunir la pelouse.
 - Une lame desserrée cause des vibrations anormales et peut provoquer une situation de danger.

⚠ ATTENTION! *N'utilisez pas la machine si vous n'êtes pas sûrs de son efficacité ni des conditions de sécurité, et contactez immédiatement votre Revendeur pour toutes les vérifications ou réparations nécessaires.*

5.4 UTILISATION DE LA MACHINE

5.4.1 Démarrage du moteur

⚠ DANGER! *Les opérations relatives à la mise en marche doivent s'effectuer en plein air ou en tout lieu suffisamment aéré! NE PAS OUBLIER QUE LES GAZ D'ÉCHAPPEMENT DU MOTEUR SONT TOXIQUES!*

Pour démarrer le moteur:

1. s'asseoir sur le siège et mettre le frein de stationnement (☛ 4.3);
2. mettre le levier de vitesses au point mort («N») (☛ 4.4a ou bien 4.4b);
3. débrayer la lame (☛ 4.6);
4. en cas de démarrage à froid, placer le levier de l'accélérateur sur la position «STARTER» (si prévue) indiquée sur l'étiquette (☛ 4.12 - 4.22), ou bien, en cas de moteur déjà chaud ou sans le starter, positionner le levier entre «LENT» et «RAPIDE» ;

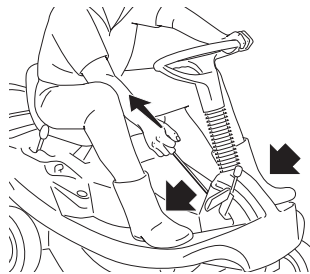

☛ Démarrage électrique

5. introduire la clé (☛ 4.11), la tourner sur «MARGE» pour établir le contact électrique, puis la positionner sur «DEMARRAGE» pour démarrer le moteur;
6. relâchez-la dès qu'il a démarré;

☛ Démarrage manuel

5. saisir la poignée du lanceur (☛ 4.21) et donner un coup sec vers le haut;
 6. raccorder la corde sans la lâcher dès que le moteur a démarré.
7. Après quelques secondes de fonctionnement, porter le levier de l'accélérateur sur la position «RAPIDE», puis sur «LENT».

IMPORTANT

Le starter (si prévu) doit être désactivé dès que possible; s'il est employé lorsque le moteur est déjà chaud, il peut salir la bougie et entraîner un fonctionnement irrégulier du moteur.

REMARQUE

Si la mise en marche s'avère problématique, ne pas insister en réessayant de façon répétée afin de ne pas noyer le moteur et d'éviter de décharger la batterie (s'il y en a une).

- Contrôler que les conditions d'autorisation au démarrage du moteur sont respectées
- Replacer la clé (**démarrage électrique**) ou l'accélérateur (**démarrage manuel**) sur «ARRET», attendre quelques secondes et répéter l'opération de démarrage. Si le problème persiste, consulter le chapitre «8» de ce manuel et le manuel d'instructions du moteur.

5.4.2 Marche avant et déplacement

⚠ ATTENTION! *La machine n'est pas homologuée pour circuler sur les voies publiques. Elle s'utilise exclusivement (conformément au Code de la Route) dans des zones privées interdites au trafic.*

REMARQUE

Pendant les déplacements, la lame doit être débrayée et le plateau de coupe mis à la hauteur maximum (position «5»).

Pour commencer à avancer:

1. placer la commande de l'accélérateur dans une position intermédiaire entre «LENT» et «RAPIDE»;

➔ Modèle EL63

2. appuyer à fond sur la pédale (☛ 4.2) et mettre le levier de vitesse en première (☛ 4.4a).
3. relâcher graduellement la pédale pour commencer à avancer.

Atteindre la vitesse souhaitée en jouant sur l'accélérateur et le levier de vitesse; pour changer de vitesse, toujours actionner l'embrayage, en appuyant sur la pédale (☛ 4.2).

⚠ ATTENTION! *Toujours relâcher la pédale graduellement pour éviter qu'un embrayage trop brusque de la traction ne cause le cabrage et la perte de contrôle du véhicule.*

➔ Modèle ELV63

2. vérifier que le levier de réglage de la vitesse (☛ 4.4b) est au point mort «N»;
3. appuyer à fond sur la pédale (☛ 4.2) pour débrayer le frein de stationnement;
4. relâcher graduellement la pédale;
5. avant de relâcher complètement la pédale, déplacer le levier de réglage de la vitesse dans la direction «F», de façon à commencer le mouvement en avant;
6. quand la machine commence à bouger, relâcher complètement

- la pédale, et atteindre la vitesse désirée en agissant sur le levier de réglage et sur l'accélérateur.

⚠ ATTENTION! *Quand le levier de réglage est positionné à plus d'1/3 de sa course dans la direction «F», ne pas relâcher brusquement la pédale et ne pas commencer à avancer, pour éviter qu'un embrayage trop brusque de la traction ne cause l'empennage et la perte de contrôle de la machine.*

5.4.3 Freinage

Pour freiner:

1. ralentir d'abord la vitesse de la machine en réduisant les tours du moteur;
2. appuyer à fond sur la pédale (☛ 4.2) pour réduire davantage la vitesse, jusqu'à l'arrêt de la machine.

➔ Modèle ELV63

3. mettre le levier de réglage de la vitesse (☛ 4.4b) au point mort «N», pour permettre de repartir graduellement.

5.4.4 Marche arrière

IMPORTANT

L'engagement de la marche arrière DOIT s'effectuer à l'arrêt

➔ Modèle EL63

1. Après avoir arrêté la machine, passer la marche arrière en déplaçant le levier latéralement et en le mettant dans la position «R» (☛ 4.4a);
2. Relâcher graduellement la pédale pour embrayer et commencer la marche arrière.

➔ **Modèle ELV63**

1. Quand la machine est arrêtée, appuyer sur la pédale jusqu'à moitié course (☛ 4.2);
2. relâcher graduellement la pédale ;
3. avant de relâcher complètement la pédale, déplacer le levier de réglage de la vitesse (☛ 4.4.b) dans la direction «R», de façon à commencer la marche en arrière ;
4. lorsque la machine commence à se déplacer, relâcher complètement la pédale.

5.4.5 Tonte de la pelouse

IMPORTANT

Cette machine n'est pas faite pour de lourds travaux, ni pour enlever des quantités d'herbe considérables.

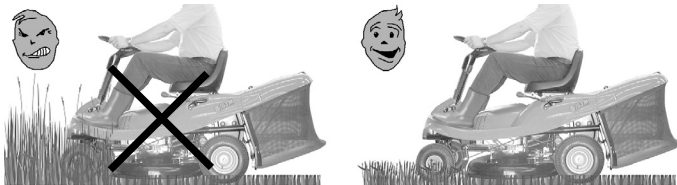

IMPORTANT

L'embrayage de la lame est obtenu grâce à un dispositif d'embrayage. Pour éviter d'endommager ou d'user prématurément les éléments de friction, il faut que les indications suivantes soient scrupuleusement respectées.

Pour débiter la tonte de la pelouse:

1. débarasser la pelouse de tous les corps étrangers qui pourraient gêner la lame (cailloux, branches, os, fils de fer, etc) et mettre en évidence la position des éléments cachés ne pouvant pas être éliminés (racines, têtes d'arrosages, etc);

2. s'assurer que le bac est monté correctement;
3. placer le levier de l'accélérateur sur «RAPIDE»;
4. porter le plateau de coupe en position de hauteur maximum avant d'embrayer la lame;
5. n'embrayer la lame (☛ 4.6) que sur le tapis herbeux, sans s'attarder dans les positions intermédiaires, en évitant d'embrayer la lame sur des terrains pierreux ou avec de l'herbe trop haute;
6. avancer très graduellement dans le gazon et en faisant bien attention, comme déjà décrit précédemment;
7. sur les terrains accidentés, régler la hauteur de tonte de façon à éviter que la lame puisse heurter les irrégularités du terrain ou des corps étrangers, ce qui pourrait endommager la lame et le support;

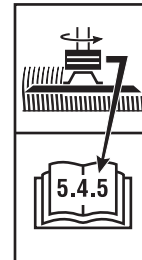

➔ **Modèle EL63**

8. embrayer la vitesse la mieux adaptée pour obtenir la vitesse d'avancement souhaitée (1^e ou 2^e vitesse) et régler la hauteur de tonte (☛ 4.5) de façon à ce que la quantité d'herbe à couper ne soit pas excessive, afin d'éviter les risques de blocage de la lame ou d'engorgement de la goulotte d'éjection.

➔ **Modèle ELV63**

8. régler la vitesse d'avance (☛ 4.4b), et régler la hauteur de coupe (☛ 4.5) de façon que la quantité d'herbe à enlever ne soit pas excessive, pour éviter que la lame ne se bloque ou que le canal ne se bouche ; il est toujours opportun de commencer la coupe avec une vitesse d'avance basse, et ensuite de l'augmenter graduellement jusqu'à un maximum d'environ 2/3 de la course du levier de réglage.

⚠ ATTENTION! Pour les tontes sur terrains en pente, il faut réduire la vitesse d'avancement pour garantir les conditions de sécurité (➡ 1.2 - 5.5).

- Réduire la vitesse dès que le moteur peine; ne pas oublier en effet que la tonte ne sera jamais bonne si la vitesse est trop élevée par rapport à la quantité d'herbe coupée.
- Débrayer la lame et lever le plateau en position de hauteur maximum dès qu'un obstacle ou un dos doit être affronté.

➡ **Modèle EL63**

- - N'utiliser la 3e vitesse que pour les parcours de déplacement.

➡ **Modèle ELV63**

- - N'utiliser la vitesse maximale que pour les parcours de déplacement.

5.4.6 Vidage du bac de ramassage

Le bac est complètement rempli quand l'herbe coupée commence à rester sur la pelouse. Si on continue la tonte avec le bac plein, on risque de boucher la goulotte d'éjection. Pour vider le bac:

1. réduire le régime du moteur;
2. mettre au point mort (N) (➡ 4.4a ou bien 4.4b) et arrêter la marche;
3. débrayer la lame (➡ 4.6);



4. enclencher le frein de stationnement sur les pentes;
5. saisir la poignée postérieure et renverser le bac pour le vider.

REMARQUE N'effectuer cette opération que lorsque la lame est débrayée; dans le cas contraire, le moteur s'arrêterait.

5.4.7 Vidage de la goulotte d'éjection

⚠ ATTENTION! Cette opération doit toujours être effectuée avec le moteur coupé.

En cas d'engorgement de la goulotte d'éjection (provoqué par l'accumulation d'herbe suite au remplissage du bac ou pour une vitesse élevée par rapport à la quantité d'herbe coupée), il faut:

1. arrêter la marche, débrayer la lame et couper le contact;
2. enlever le bac;
3. enlever l'herbe accumulée, en agissant depuis la partie de la bouche de sortie de la goulotte.

5.4.8 Fin de la tonte

Après la tonte, débrayer la lame, réduire le nombre de tours du moteur et lever le plateau de coupe au maximum pour parcourir le trajet de retour.

5.4.9 Fin du travail

Une fois le travail terminé, arrêter la machine et mettre le frein de stationnement.

➔ Démarrage électrique

1. positionner le levier de l'accélérateur sur «LENT»;
2. couper le contact en positionnant la clé sur «ARRET».

⚠ ATTENTION! *Ne pas oublier d'enlever la clé de contact avant de laisser la machine sans surveillance!*

IMPORTANT *Pour préserver le chargement de la batterie, ne jamais laisser la clef en position de «MARCHE» lorsque le moteur n'est pas en marche.*

➔ Démarrage manuel

1. positionner le levier de l'accélérateur sur «ARRET».

⚠ ATTENTION! *Toujours s'assurer que le levier de l'accélérateur est sur «ARRET» avant de laisser la machine sans surveillance!*

5.4.10 Nettoyage de la machine

Après chaque utilisation, nettoyer l'extérieur de la machine, vider son bac et le secouer pour le débarrasser de tout résidu d'herbe ou de terre.

⚠ ATTENTION! *Vider toujours le bac et ne pas laisser de conteneurs avec l'herbe coupée à l'intérieur d'un local.*

Laver les éléments en plastique de la carrosserie à l'aide d'une éponge imbibée d'eau et de détergent; veiller à ne mouiller ni le moteur ni les composants de l'installation électrique ni la carte électronique située sous le tableau de bord.

IMPORTANT *Ne jamais utiliser de lances à haute pression ni de liquides agressifs pour laver la carrosserie et le moteur!*

⚠ ATTENTION! *Il faut éviter que des débris et des résidus d'herbe sèche ne s'accumulent sur la partie supérieure du plateau de coupe, pour maintenir le niveau optimal d'efficacité et de sécurité de la machine.*

Après chaque utilisation, procéder à un nettoyage soigné du plateau de coupe, pour enlever tous résidus d'herbe ou débris.

⚠ ATTENTION! *Pendant le nettoyage du plateau de coupe porter des lunettes de protection, et éloigner de la zone alentour toutes les personnes et/ou les animaux.*

a) **Le lavage de l'intérieur** du plateau de coupe et de la goulotte d'éjection doit être exécuté sur un sol résistant:

1. monter le bac;
2. relier un tuyau d'arrosage au raccord prévu à cet effet (1) et faire couler l'eau;
3. s'asseoir à la place de conduite;
4. abaisser complètement le plateau de coupe;
5. démarrer le moteur et maintenir la transmission au point mort;
6. embrayer la lame et la faire tourner pendant quelques minutes.

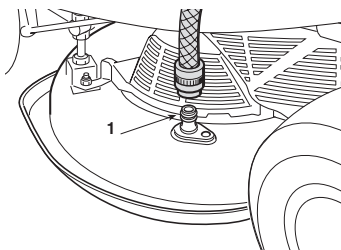

Enlever ensuite le bac de ramassage, le vider, le rincer et le ranger de telle sorte qu'il puisse sécher rapidement.

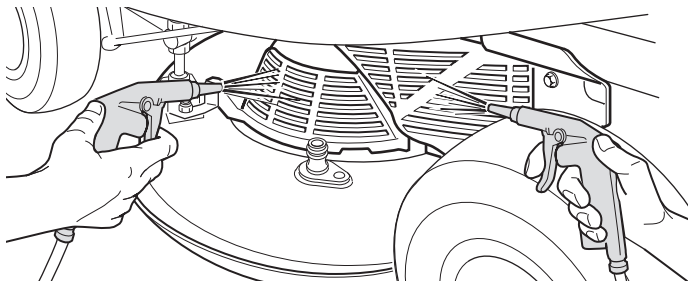

- b) Pour nettoyer la partie supérieure** du plateau de coupe:
- abaisser complètement le plateau de coupe (position «1»);
 - souffler avec un jet d'air comprimé pour enlever tout dépôt d'herbe.

5.4.11 Remisage et inactivité prolongée

En cas d'inactivité prolongée (plus d'un mois), suivre les instructions contenues dans le manuel du moteur.

Vider le réservoir du carburant en détachant le tube (1) placé à l'entrée du filtre de l'essence (2), en recueillant le carburant dans un conteneur adapté.

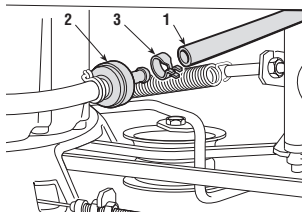

Remettre le tube (1) en place en faisant attention à repositionner correctement le collier (3).

ATTENTION! Prendre bien soin de retirer les dépôts d'herbe sèche qui se seraient éventuellement accumulés à

proximité du moteur et du silencieux d'échappement: cela évitera d'éventuels débuts d'incendie à la reprise du travail!

Ranger la machine dans un lieu sec, à l'abri des intempéries et, si possible, la recouvrir avec une bâche.

➤ Démarrage électrique

- Détacher les câbles (2 et 3) de la batterie (1).

IMPORTANT

- La batterie doit être conservée dans un lieu frais et sec. Avant une longue période d'inactivité (plus d'un mois), toujours charger la batterie. Ensuite, avant de reprendre l'activité, procéder à la recharge (☛ 6.2.3).

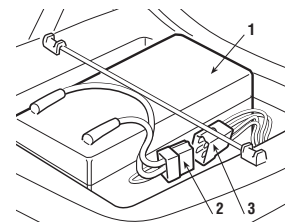

Lors de la reprise du travail, s'assurer qu'il n'y a pas de fuites d'essence des tubes et du carburateur.

5.5 UTILISATION SUR TERRAINS EN PENTE

Dans le respect des limites indiquées (**max 10° - 17%**), les pelouses en pente se tondent en les parcourant dans le sens montée/ descente et jamais transversalement. Faire très attention aux changements de direction: les roues qui se trouvent en amont ne doivent jamais rencontrer d'obstacles (cailloux, branches, racines, etc.) susceptibles de faire glisser la machine sur les côtés, de la retourner ou d'entraîner une perte de contrôle du véhicule.

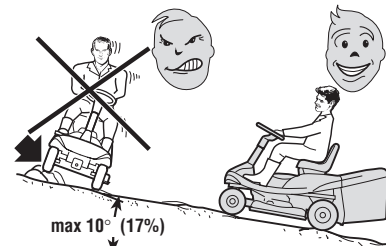

⚠ DANGER!

REDUIRE LA VITESSE AVANT TOUT

CHANGEMENT DE DIRECTION EN PENTE. Ne jamais passer la marche arrière pour réduire la vitesse dans les pentes: cela pourrait provoquer la perte de contrôle du véhicule, surtout sur des terrains glissants. Ne jamais parcourir les descentes avec le changement de vitesse au point mort ou bien avec la friction débrayée! Passer toujours une vitesse basse et enclencher le frein de stationnement avant de laisser la machine à l'arrêt et sans surveillance.

⚠ ATTENTION!

Sur les terrains en pente, il faut partir en marche avant en faisant très attention pour éviter le cabrage de la machine.
Réduire la vitesse d'avancement avant d'affronter une pente, surtout en descente.

5.6 TRANSPORT

⚠ ATTENTION!

Si la machine doit être transportée sur un camion ou une remorque, utiliser des rampes d'accès ayant une résistance, une largeur et une longueur adéquates. Charger la machine avec le moteur éteint, sans conducteur, et en la poussant seulement, avec l'effort d'un nombre de personnes adéquat. Pendant le transport, fermer le robinet d'essence (si prévu), abaisser le plateau de coupe, enclencher le frein de stationnement et fixer adéquatement la machine au moyen de transport avec des câbles ou des chaînes.

5.7 QUELQUES CONSEILS POUR EXECUTER UN BONNE TONTE

1. Pour garder une pelouse ayant un bel aspect, verte et souple, il faut la tondre régulièrement et sans traumatiser l'herbe.

2. Il est toujours préférable de tondre l'herbe quand la pelouse est bien sèche.
3. La lame doit être intègre et bien affilée, de façon à ce que la coupe soit nette et sans effilochements qui entraînent un jaunissement des pointes.
4. Le moteur doit être utilisé au maximum des tours, aussi bien pour assurer une tonte nette de l'herbe que pour obtenir une bonne poussée de l'herbe coupée à travers la goulotte d'éjection.
5. La fréquence des tontes doit être proportionnelle à la croissance de l'herbe, en évitant qu'entre une tonte et l'autre l'herbe pousse trop.

6. Pendant les périodes les plus chaudes et sèches, il est conseillé de garder l'herbe légèrement plus haute afin de réduire le dessèchement du terrain.

7. Si l'herbe est très haute, il vaut mieux la tondre en deux fois, à un jour d'intervalle: passer une première fois sur la pelouse avec les lames levées à la hauteur maximum et avec une largeur éventuellement réduite; passer la deuxième fois à la hauteur désirée.

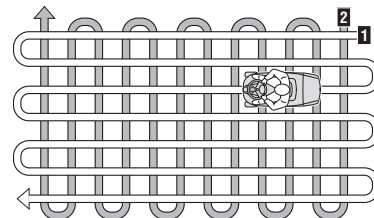

8. L'aspect de la pelouse sera meilleur si les tontes sont exécutées en les alternant dans les deux directions.
9. Si la goulotte d'éjection a tendance à se boucher, réduire la vitesse de déplacement car celle-ci peut être excessive par rapport aux conditions du gazon; si le problème persiste, il est probablement dû à la lame insuffisamment aiguisée ou au profil des ailettes déformé.
10. Faire très attention à proximité des buissons et des bordures basses, car ils pourraient endommager le parallélisme, le bord du plateau de coupe et la lame.

6. ENTRETIEN

6.1 RECOMMANDATIONS POUR LA SECURITE

⚠ ATTENTION! *Enlever le capuchon de la bougie et la clé (pour les modèles à démarrage électrique) ou positionner le levier de l'accélérateur sur «ARRET» (pour les modèles à démarrage manuel) et lire les instructions correspondantes avant d'entamer tout nettoyage, entretien ou réparation. Porter des vêtements appropriés et des gants de travail pour le démontage et le remontage de la lame et dans toutes les situations entraînant un risque pour les mains.*

⚠ ATTENTION! *Ne jamais utiliser la machine si certaines de ses pièces sont usées ou endommagées. Les pièces en panne ou détériorées doivent être remplacées et jamais réparées. N'utiliser que des pièces de rechange d'origine : l'utilisation de pièces de rechange non originales et/ou montées de manière incorrecte compromet la sécurité de la machine, peut provoquer des accidents ou des lésions personnelles et soulever le constructeur de toute obligation ou responsabilité.*

IMPORTANT *Ne jamais répandre les huiles usées, l'essence, les batteries ou tout autre produit susceptible de polluer l'environnement!*

⚠ ATTENTION! *Toutes les interventions de réglage et d'entretien qui ne sont pas décrites dans ce manuel doivent être exécutées chez votre Revendeur ou dans un Centre spécialisé disposant des connaissances et des équipements nécessaires pour que le travail soit exécuté correctement, en maintenant le niveau de sécurité de la machine à l'origine.*

Les opérations exécutées dans des structures inadéquates ou par des personnes non qualifiées entraînent la déchéance de toutes les formes de garantie et de toute obligation ou responsabilité du Fabricant.

En particulier, vous devrez contacter immédiatement votre revendeur ou un centre spécialisé en cas d'irrégularités de fonctionnement

- du frein,
- de l'embrayage et de l'arrêt de la lame,
- du branchement de la traction en marche avant ou arrière.

6.2 ENTRETIEN ORDINAIRE

6.2.1 Moteur

Suivre les instructions contenues dans le manuel d'instructions du moteur.

Pour vider l'huile du moteur:

1. dévisser le bouchon de remplissage (1);
2. monter le tube (2) sur la seringue (3) et l'introduire à fond dans le trou;
3. avec la seringue (3), aspirer toute l'huile du moteur, en

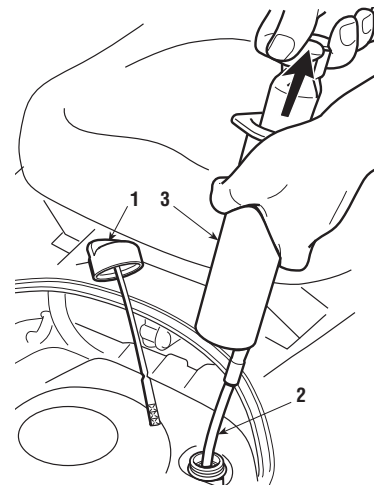

se rappelant que, pour une vidange complète, il est nécessaire de répéter plusieurs fois l'opération.

6.2.2 Groupe de transmission et différentiel

Ils sont constitués de groupes monoblocs scellés qui ne nécessitent aucun entretien. Le remplissage de lubrifiant est permanent et il n'y a pas besoin de vidange ou d'appoint.

6.2.3 Batterie

➔ Démarrage électrique

Un entretien soigneux de la batterie est un élément essentiel pour garantir une longue durée de vie. La batterie de votre machine doit impérativement être chargée:

- avant d'utiliser la machine pour la première fois après l'avoir achetée;
- avant chaque période prolongée d'inactivité de la machine;
- avant de la mettre en service après une période prolongée d'inactivité.
- lire et respecter attentivement la procédure de charge décrite dans le manuel accompagnant la batterie. Le non-respect de cette procédure ou le manque de charge peut provoquer des dommages irréversibles aux éléments de la batterie.
- Une batterie déchargée doit **être rechargée au plus vite.**

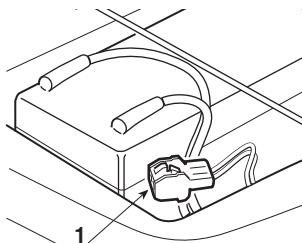

IMPORTANT

La charge doit être effectuée avec un appareil à **tension constante**. D'autres systèmes de charge peuvent endommager irrémédiablement la batterie.

- La machine est équipée d'un connecteur (1) pour la recharge, situé à proximité de la batterie. Celui-ci doit être branché au connecteur du chargeur de batteries de maintien prévu à cet effet "CB02" fourni (si prévu) ou disponible sur demande (☛ 9.2).

IMPORTANT

Ce connecteur ne doit être utilisé que pour brancher le chargeur de batteries de maintien "CB02". Pour son utilisation:

- suivre les indications reportées dans les instructions d'utilisation correspondantes;
- suivre les indications reportées dans le manuel de la batterie.

6.3 INTERVENTIONS SUR LA MACHINE

6.3.1 Alignement du plateau de coupe

Pour tondre une pelouse de manière uniforme et diminuer les vibrations, il est essentiel que le plateau soit bien réglé.

En cas de coupe irrégulière, contrôler la pression des pneus

Si cela ne suffit pas pour obtenir une tonte uniforme, contacter votre Revendeur pour effectuer les contrôles nécessaires et pour régler l'alignement du plateau de coupe.

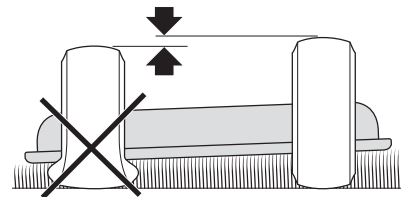

6.3.2 Remplacement des roues

1. Placer la machine sur une surface plane, disposer des cales sous l'une des pièces portantes du châssis, du côté de la roue à changer;
2. à l'aide d'un tournevis, enlever le clip élastique (1) et la rondelle (2);
3. enlever la roue.

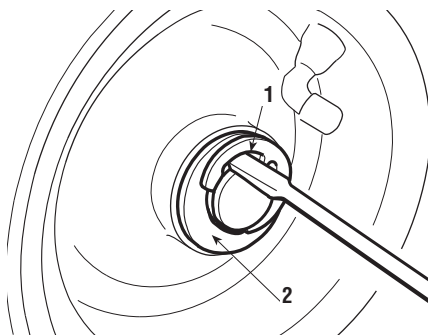

IMPORTANT

Enduire l'axe avec de la graisse et, après avoir remonté la roue, replacer soigneusement la rondelle (2) et le clip élastique (1).

REMARQUE

Si l'on doit remplacer une ou les deux roues arrière, contrôler si les différences éventuelles de diamètre externe sont supérieures à 8-10 mm ; dans le cas contraire, pour éviter une tonte irrégulière, il est nécessaire d'effectuer le réglage de l'alignement du plateau de coupe.

6.3.3 Réparation ou remplacement des pneus

Seul un réparateur professionnel peut remplacer ou réparer un pneu crevé, selon les modalités requises pour ce type de pneu.

6.3.4 Remplacement d'un fusible

➤ Démarrage électrique

L'installation électrique et la carte électronique sont protégées par un fusible, son intervention provoque l'arrêt du moteur; dans ce cas:

1. enlever le capot du moteur (1) à l'aide d'un tournevis;
2. remplacer le fusible (2) par un fusible de débit analogue;
3. remonter le capot du moteur (1).

Le débit du fusible est indiqué sur le même fusible.

IMPORTANT

Un fusible grillé doit toujours être remplacé par un de même type et de même intensité; ne jamais remplacer le fusible par un fusible d'intensité différente.

Dans l'impossibilité d'éliminer les causes d'intervention des protections, faire appel à un Centre SAV Agréé.

➤ Démarrage manuel

L'installation électrique et la carte ne sont protégées d'aucun fusible ; en cas de mal-fonctionnement des systèmes de sécurité ou de problème du moteur dû à l'installation électrique, il est nécessaire de faire appel à un centre SAV agréé.

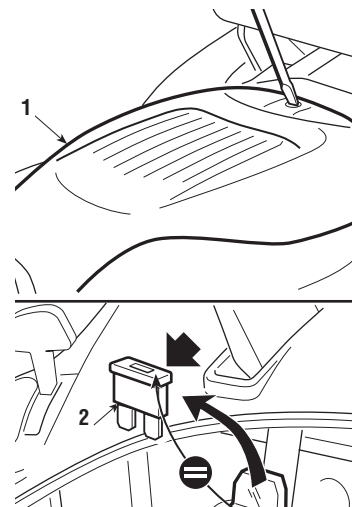

6.3.5 Démontage, remplacement et remontage de la lame

⚠ ATTENTION! *Porter des gants de travail pour manipuler la lame.*

⚠ ATTENTION! *Remplacer toujours les lames endommagées ou tordues ; ne jamais tenter de les réparer !
UTILISER TOUJOURS DES LAMES ORIGINALES MARQUEES ⚠ !*

Sur cette machine il est prévu d'employer des lames portant le code:

84109504/0

7. PROTECTION DE L'ENVIRONNEMENT

La protection de l'environnement doit être un aspect important et prioritaire pour l'emploi de la machine, au profit de la société civile et de l'environnement où nous vivons.

- Eviter de déranger le voisinage.
- Suivre scrupuleusement les normes locales pour l'élimination des déchets après la coupe.
- Suivre scrupuleusement les normes locales pour l'élimination des emballages, des huiles, de l'essence, des batteries, des filtres, des parties détériorées ou de tout élément ayant un fort impact sur l'environnement. Ces déchets ne doivent pas être jetés dans les ordures, mais ils doivent être séparés et apportés dans les centres de collecte prévus, qui procéderont au recyclage des matériaux.
- Au moment de la mise hors service, ne pas abandonner la machine dans l'environnement, mais la livrer à un centre de collecte, suivant les normes locales en vigueur.

8. PANNES ET REMÈDES

PROBLÈME	CAUSE PROBABLE	SOLUTIONS
<p>1. Avec la clé sur «DEMARRAGE», le démarreur ne tourne pas</p>	<p>Panne de la carte électronique à cause de:</p> <ul style="list-style-type: none"> - batterie déchargée - fusible grillé - masse incertaine sur le moteur ou sur le châssis - interruption des branchements à la masse des microcontacteurs - masse incertaine du démarreur - absence d'autorisation au démarrage 	<p>Mettre la clé sur «ARRET» et rechercher les causes de la panne:</p> <ul style="list-style-type: none"> - recharger la batterie (☛ 6.2.3) - remplacer le fusible (10 A) (☛ 6.3.4) - vérifier les branchements des câbles noirs de masse - vérifier les branchements - vérifier les branchements à la masse - vérifier que les conditions qui autorisent le démarrage sont respectées (☛ 5.2.a)
<p>2. Avec la clé sur «DEMARRAGE», le démarreur tourne, mais le moteur ne démarre pas</p>	<ul style="list-style-type: none"> - l'essence n'arrive pas - défaut d'allumage 	<ul style="list-style-type: none"> - vérifier le niveau dans le réservoir (☛ 5.3.3) - contrôler le câblage de la commande ouverture carburant - vérifier le filtre à essence - vérifier la fixation du capuchon de la bougie - vérifier la propreté et la distance correcte entre les électrodes
<p>3. Le moteur s'arrête</p>	<p>Panne de la carte électronique à cause de:</p> <ul style="list-style-type: none"> - interruption des branchements à la masse des microcontacteurs - batterie déchargée - batterie mal branchée (contacts incertains) - masse moteur incertaine 	<p>Mettre la clé sur «ARRET» et rechercher les causes de la panne:</p> <ul style="list-style-type: none"> - vérifier les branchements - recharger la batterie (☛ 6.2.3) - vérifier les branchements (☛ 3.5) - vérifier la masse du moteur



PROBLÈME	CAUSE PROBABLE	SOLUTIONS
4. Le moteur ne démarre pas	<ul style="list-style-type: none"> - interruption des branchements à la masse des microcontacteurs - absence d'autorisation au démarrage - l'essence n'arrive pas - défaut d'allumage 	<ul style="list-style-type: none"> - vérifier les branchements - vérifier que les conditions qui autorisent le démarrage sont respectées (☛ 5.2.a) - vérifier le niveau dans le réservoir (☛ 5.3.3) - contrôler le câblage de la commande ouverture carburant - vérifier le filtre à essence - vérifier la fixation du capuchon de la bougie - vérifier la propreté et la distance correcte entre les électrodes
5. Le moteur s'arrête	<ul style="list-style-type: none"> - interruption des branchements à la masse des microcontacteurs 	<ul style="list-style-type: none"> - vérifier les branchements
6. Démarrage difficile ou fonctionnement irrégulier du moteur	<ul style="list-style-type: none"> - problèmes de carburation 	<ul style="list-style-type: none"> - nettoyer ou remplacer le filtre à air - nettoyer la cuve du carburateur - vider le réservoir et mettre de l'essence fraîche - contrôler et éventuellement remplacer le filtre à essence
7. Baisse de rendement du moteur pendant la tonte	<ul style="list-style-type: none"> - vitesse d'avancement élevée par rapport à la hauteur de tonte 	<ul style="list-style-type: none"> - réduire la vitesse d'avancement et/ou augmenter la hauteur de tonte (☛ 5.4.5)
8. Quand on embraye la lame, le moteur s'arrête	<ul style="list-style-type: none"> - absence d'autorisation d'enclenchement 	<ul style="list-style-type: none"> - vérifier que les conditions de sécurité sont respectées (☛ 5.2.b)
9. Tonte irrégulière et ramassage insuffisant	<ul style="list-style-type: none"> - plateau de coupe non parallèle au terrain 	<ul style="list-style-type: none"> - contrôler la pression des pneus (☛ 5.3.2)

PROBLÈME	CAUSE PROBABLE	SOLUTIONS
	<ul style="list-style-type: none"> - plateau de coupe non parallèle au terrain - inefficacité de la lame - vitesse d'avancement élevée par rapport à la hauteur de l'herbe à couper - engorgement de la goulotte - plateau de coupe plein d'herbe 	<ul style="list-style-type: none"> - rétablir l'alignement du plateau par rapport au terrain (☛ 6.3.1) - contacter votre Revendeur - réduire la vitesse d'avancement et/ou soulever le plateau de coupe (☛ 5.4.5) - attendre que l'herbe soit sèche - enlever le bac et vider la goulotte (☛ 5.4.7) - nettoyer le plateau de coupe (☛ 5.4.10)
10. Vibrations anormales pendant le fonctionnement	<ul style="list-style-type: none"> - lame déséquilibrée - lame desserrée - fixations desserrées 	<ul style="list-style-type: none"> - contacter votre Revendeur - contacter votre Revendeur - vérifier et serrer les vis de fixation du moteur et du châssis
11. La lame ne s'enclenche pas, ou bien elle ne s'arrête pas tout de suite quand on la débraie	<ul style="list-style-type: none"> - problèmes au système d'embrayage 	<ul style="list-style-type: none"> - contacter votre Revendeur
12. Freinage non sûr ou inefficace	<ul style="list-style-type: none"> - frein pas correctement réglé 	<ul style="list-style-type: none"> - contacter votre Revendeur
13. Marche irrégulière, faible traction en montée, ou tendance de la machine à se cabrer	<ul style="list-style-type: none"> - problèmes de la courroie ou du dispositif d'embrayage 	<ul style="list-style-type: none"> - contacter votre Revendeur

Si les inconvénients persistent après qu'on a exécuté les opérations décrites ci-dessus, contacter le Revendeur.

⚠ ATTENTION! *Ne jamais tenter d'effectuer des réparations compliquées sans avoir les moyens et les connaissances techniques nécessaires. Toute intervention mal exécutée entraîne automatiquement la perte de la Garantie et, dans ce cas, le Fabricant décline toute responsabilité.*

9. ACCESSOIRES OPTIONNELS

1. ENSEMBLE POUR "MULCHING"

Hache finement l'herbe coupée et la laisse sur le terrain au lieu de la ramasser dans le bac.

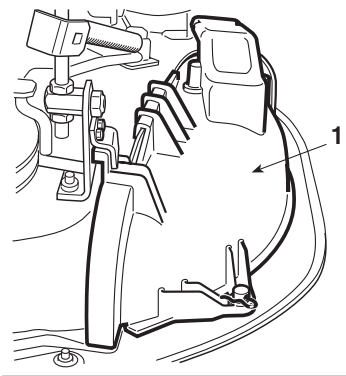

2. CHARGEUR DE BATTERIES DE MAINTIEN "CB02"

Il permet de maintenir en bon état la batterie pendant les périodes d'inactivité de la machine en assurant un niveau de charge optimal et donc une durée de vie prolongée de la batterie.

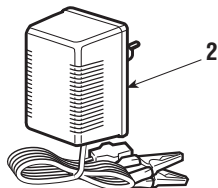

10. CARACTERISTIQUES TECHNIQUES

➔ Démarrage électrique

- Installation électrique 12 V
- Batterie 7,2 Ah

- Pneus avant 11 x 4.00-4
- Pneus arrière 13 x 5.00-6
- Pression de gonflage avant 1,8 bar
- Pression de gonflage arrière 1,3 bar

Poids total de 106 à 115 kg

Diamètre interne du braquage (diamètre minimum de la zone non tondue) 1,5 m

- Hauteur de coupe 3 ÷ 7,5 cm
- Largeur de coupe 62 cm

Capacité du bac de ramassage 140 litres

➔ Modèle EL63

- Vitesse de déplacement (indicative) à 3000 min⁻¹:
- en 1ère 2,5 km/h
- en 2ème 4,0 km/h
- en 3ème 8,0 km/h
- Marche arrière 3,5 km/h

➔ Modèle ELV63

- Vitesse de déplacement (indicative) à 3000 min⁻¹:
- en Marche avant de 0 à 8,0 km/h
- en Marche arrière 3,5 km/h

Maximum noise and vibration levels

Operator ear noise pressure level (according to regulation 81/1051/EEC)	db(A)	84,7
– Measurement uncertainty (2006/42/EC)	db(A)	0,7

Measured acoustic output level (according to directive 2000/14/EC, 2005/88/EC) ..	db(A)	98
– Measurement uncertainty (2006/42/EC)	db(A)	0.4

Guaranteed acoustic output level (according to directive 2000/14/EC, 2005/88/EC) ..	db(A)	98
--	-------	----

Vibration level (according to the standard EN 1032)	m/s ²	0,58
– Measurement uncertainty (2006/42/EC)	m/s ²	0,33

