

VILEBREQUIN/PISTON

SEGMENT DE PISTON

REMONTAGE:

- Reposer le second segment avec le repère "●" ou "R" tourné vers le haut.
- Ne pas intervenir le segment supérieur et le second segment.
- Après le remontage, s'assurer que les segments se déplacent librement.
- Echelonner les coupes des segments de 120°. Ne pas les aligner sur l'axe de piston.
- Echelonner les coupes des lèvres latérales d' au moins 10mm. Après le remontage, passer de l'huile sur le segment racleur.

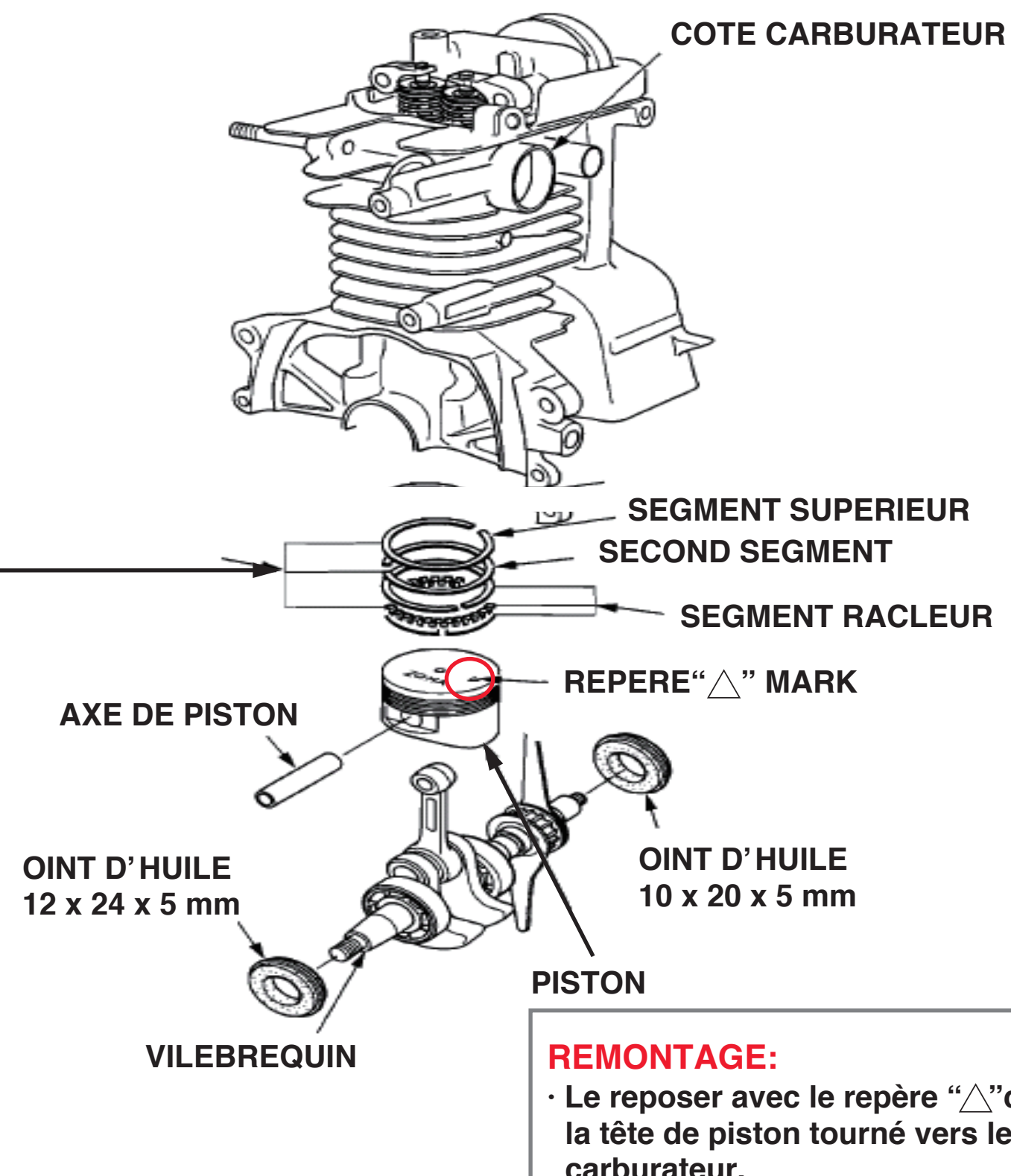
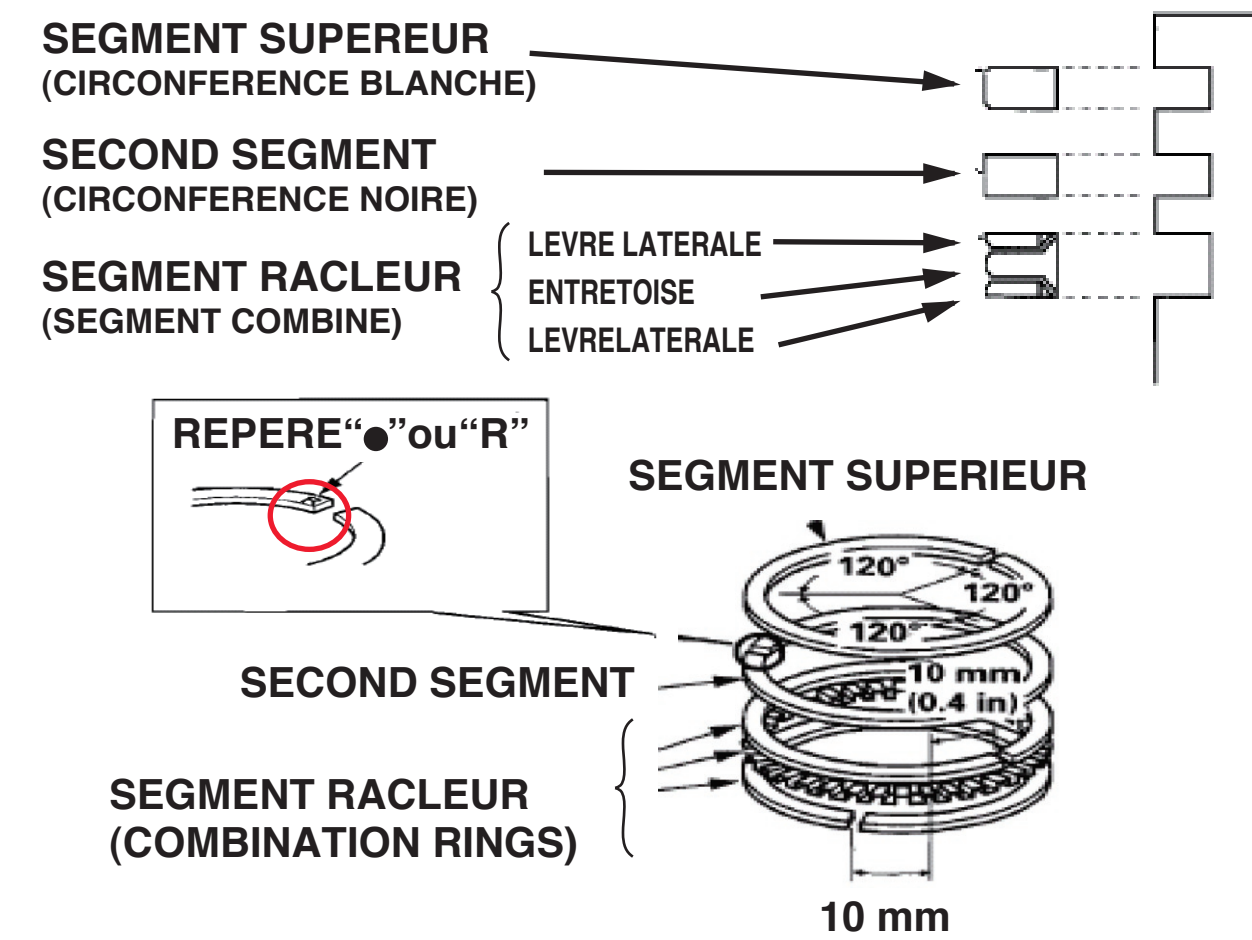

REMONTAGE:
Le reposer avec le repère "△" de la tête de piston tourné vers le carburateur.

DEMI-CARTER INFERIEUR

VIS 4 x 8 mm(2)

REMONTAGE:

- Nettoyer le filetage et y passer du joint liquide(Loctite®648).

PLAQUE DE CLAPET

REPOSE:

- Reposer le clapet en alignant le chanfrein et les saillies.

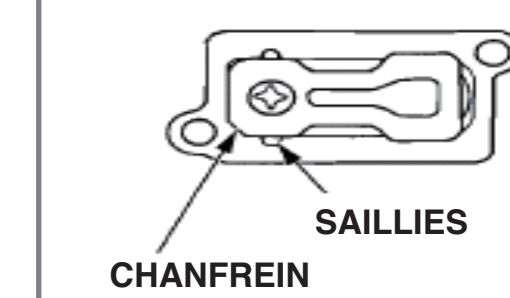

DEMI-CARTER INFERIEUR

REMONTAGE:

- Nettoyer l'intérieur du carter moteur et enlever les substances étrangères avant le remontage.

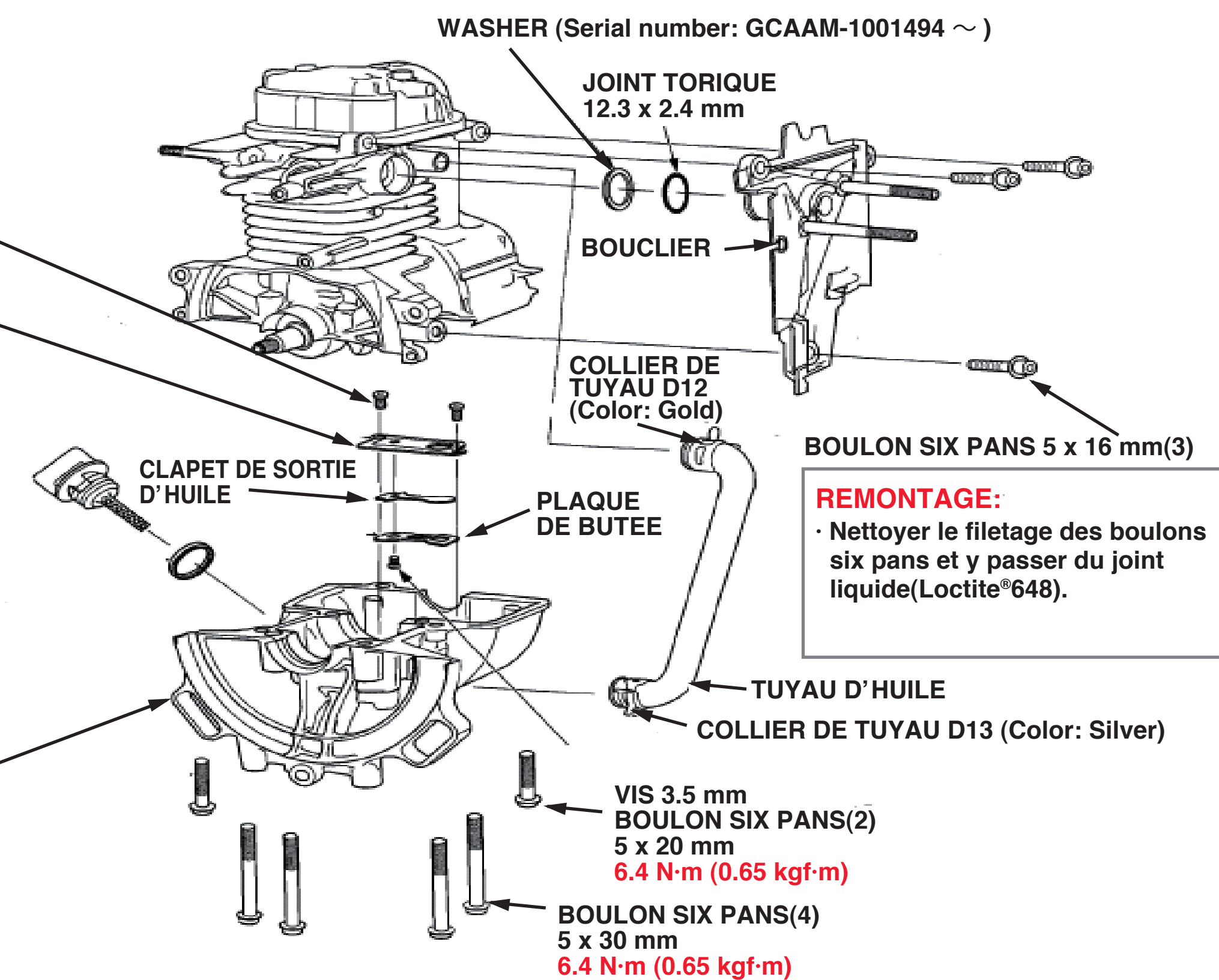

REMONTAGE:
Nettoyer le filetage des boulons six pans et y passer du joint liquide(Loctite®648).

POULIE A CAME/VILEBREQUIN

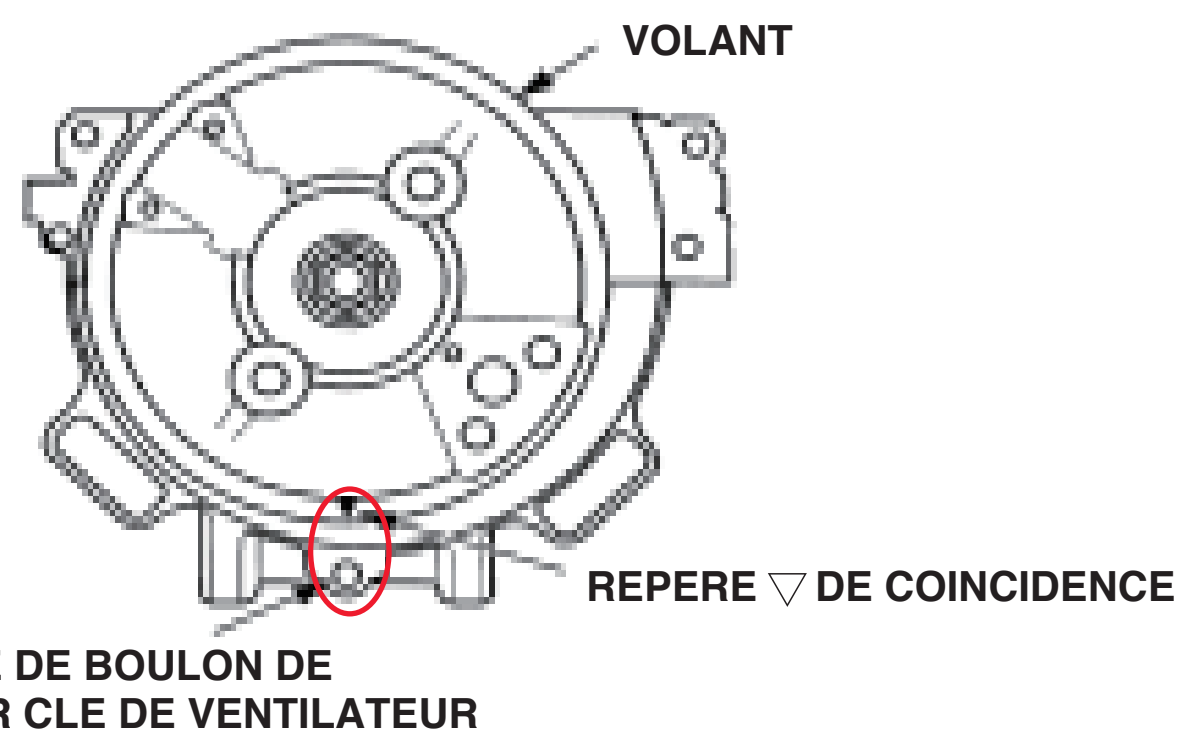
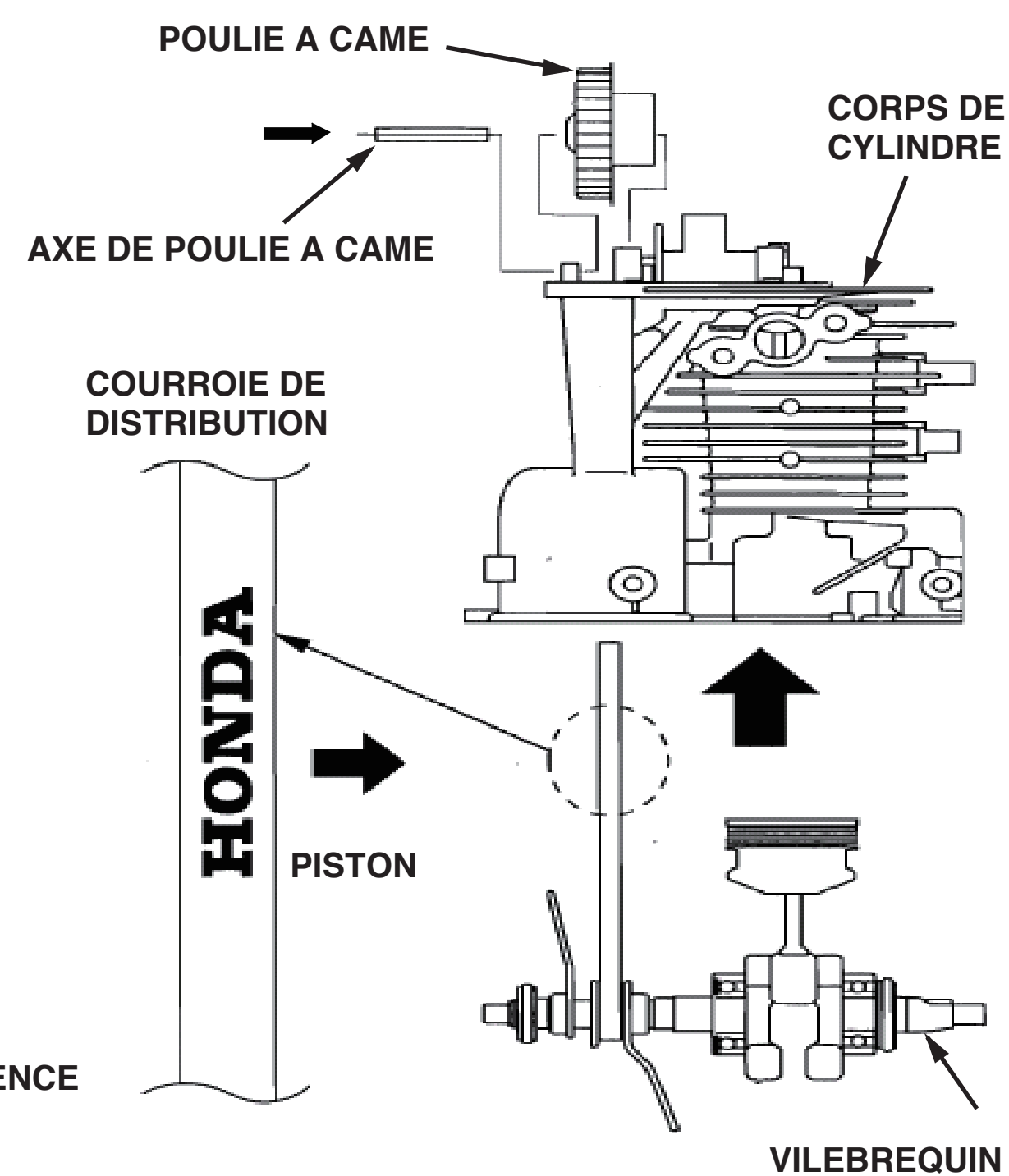
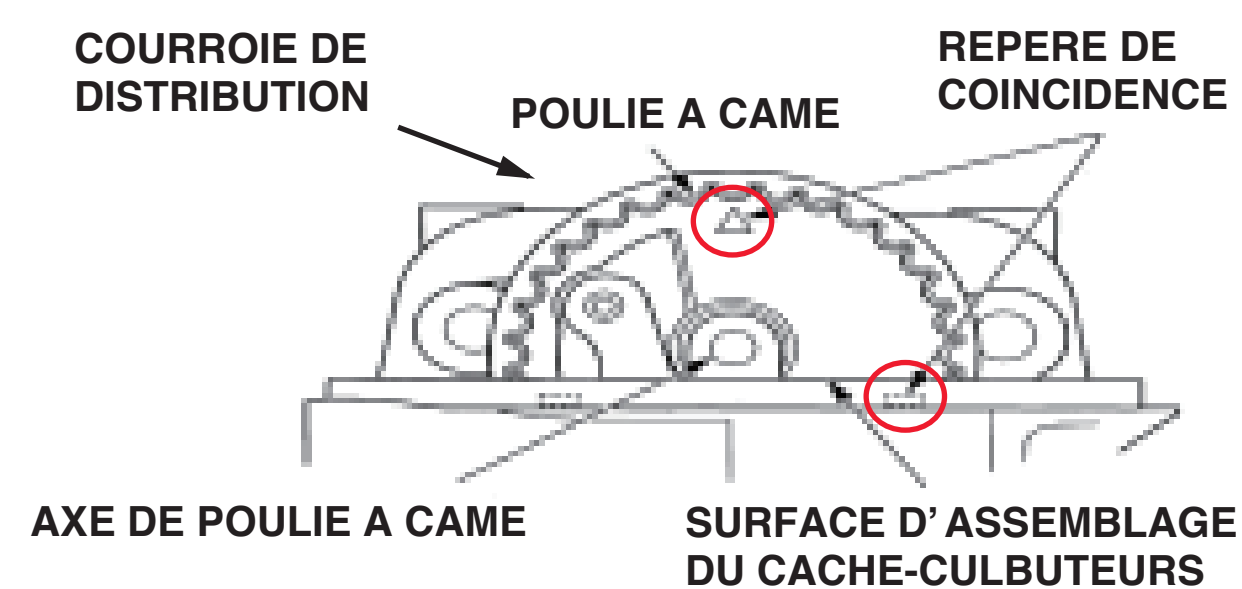

DEMI-CARTER INFERIEUR/CORPS DE CYLINDRE/SOUPAPES

DEMI-CARTER INFERIEUR

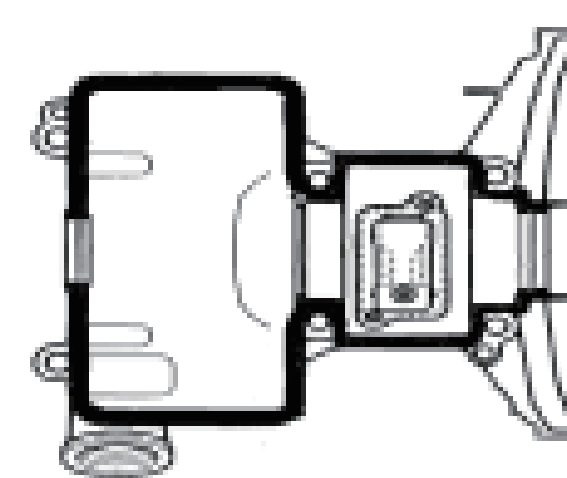

PARTIE D'APPLICATION DE JOINT LIQUIDE (ThreeBond® #1216, 1216E ou équivalent)

Assembler dans les 3 minutes suivant l'application de joint liquide.

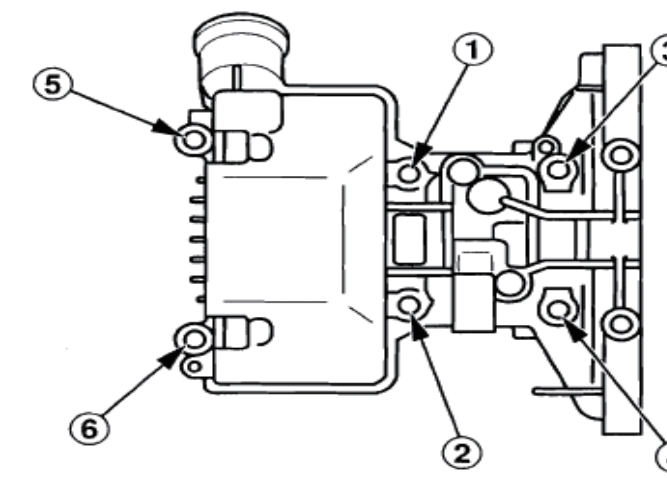

Reposer sans serrer les deux boulons six pans de 5x20mm et les quatre boulons six pans de 5x30 mm, puis les serrer dans l'ordre numérique.

COUPLE DE SERRAGE: 6.4N·m(0,65kgf·m)

Attendre environ 60 minutes après le remontage pour faire le plein d'huile et mettre le moteur en marche.

RESSORT DE SOUPAPE (2)

JOINT DE TIGE DE SOUPAPE (Soupape d'admission seulement)

Ne pas réutiliser.

POUSOIR DE SOUPAPE (2)

Ne pas démonter.

CULBUTEUR (2)

Nes pas démonter.

SOUPAPE D'ADMISSION

REMONTAGE:
Ne pas l'intervenir avec la soupape d'échappement.

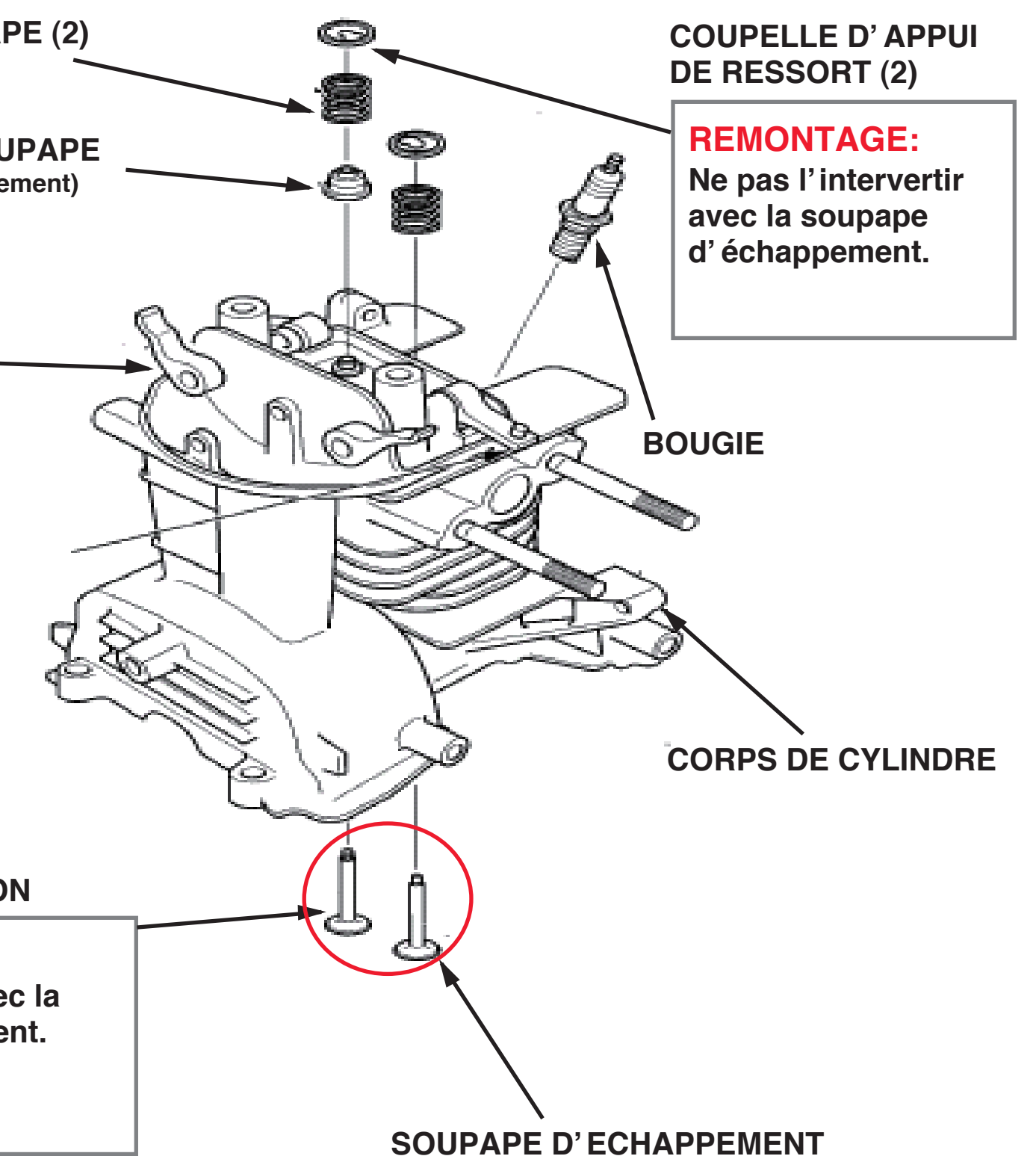

REMONTAGE:
Ne pas l'intervenir avec la soupape d'échappement.