

MAJAR®

MANUEL D'UTILISATION ET D'ENTRETIEN

LISTE DES PIECES DE RECHANGE

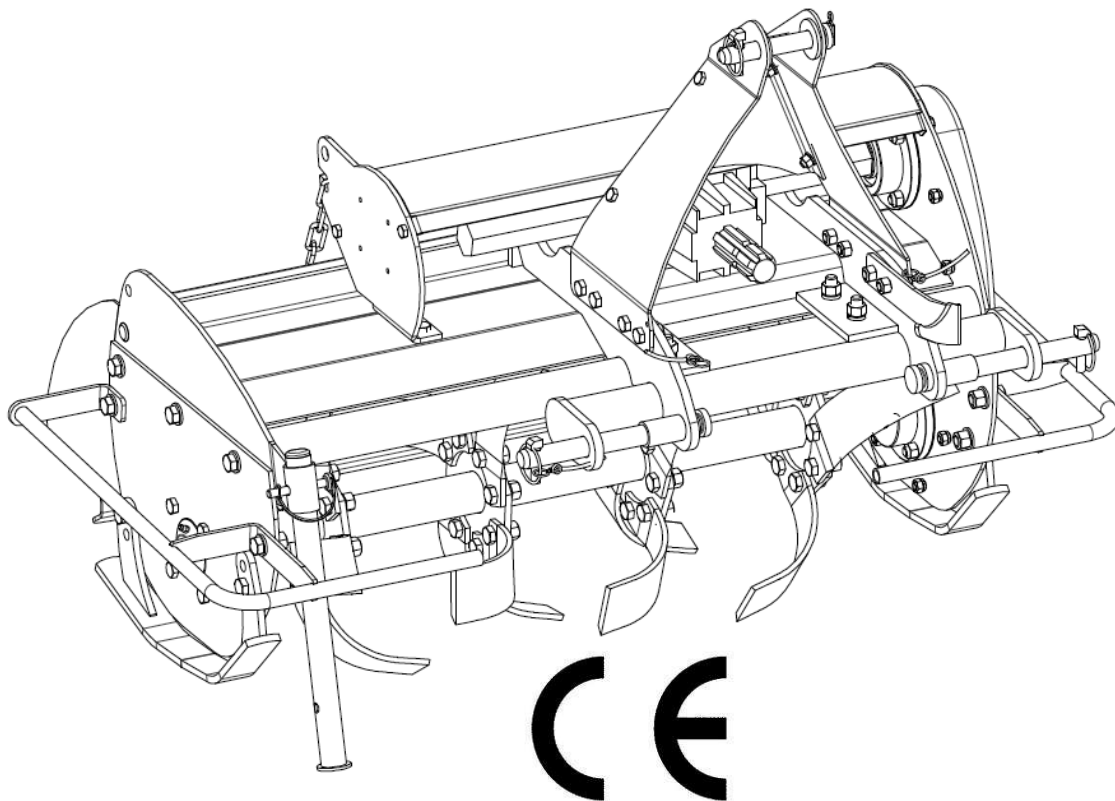

FRAISES ROTATIVES RDM85 – RDM105 – RDM125 – RDM140

03/2013

Lisez-ce manuel d'utilisation soigneusement et complètement avant d'utiliser la machine, conservez-le comme référence.

Si vous ne comprenez pas une partie de ce manuel, contactez votre revendeur MAJAR ou

MAJAR
Route de Montréal
11850 CARCASSONNE
Téléphone 04 68 25 38 16

TABLE DES MATIERES

AVANT PROPOS.....	2	REGLAGES ET UTILISATION.....	12
DONNEES TECHNIQUES.....	3	ENTRETIEN PAR L'UTILISATEUR....	14
LISTE DES VERIFICATIONS.....	3	PANNES ET REMEDES.....	16
REGLES DE SECURITE.....	4	COUPLES DE SERRAGE.....	16
AUTOCOLLANTS DE SECURITE.....	5	DECLARATION DE CONFORMITE....	17
MONTAGE DE LA FRAISE	7	GARANTIE.....	18
INSTALLATION ET MISE EN ROUTE.....	9	LISTE DES PIECES.....	19

AVANT-PROPOS

Lisez ce manuel ainsi que la notice livrée avec le cardan avant d'utiliser votre fraise, les informations qu'il donne vous permettront d'effectuer un travail de qualité en toute sécurité. Si les informations ne sont pas suffisamment claires, nous vous prions de vous adresser au près de notre service technique.

La sécurité dans l'emploi de cette machine dépend de la manière dont elle est utilisée avec les limitations expliquées dans ce manuel. Vous devez connaître et suivre toutes les règles de sécurité de ce manuel et du tracteur.

La machine que vous avez achetée a été soigneusement conçue et fabriquée pour vous donner toute satisfaction. Comme tout engin mécanique, il nécessite nettoyage et maintenance. Lubrifiez le comme indiqué. Suivez les règles et les informations de sécurité données dans ce manuel et sur les autocollants de sécurité de la fraise et du tracteur.

Pour l'entretien, votre revendeur MAJAR possède la compétence et les pièces d'origine pour répondre à vos besoins.

Inscrivez ci-dessous le modèle et le numéro de série de votre machine pour référence.

MODELE :

N° DE SERIE:

Dans un souci de progrès constant, MAJAR se réserve le droit de modifier ses machines sans pour cela être tenu d'apporter ces modifications aux machines déjà vendues. Les illustrations et caractéristiques de ce manuel peuvent varier légèrement de votre machine à cause des modifications apportées à la production.

Aucune partie de cette notice d'utilisation ne peut être reproduite, copiée ou divulguée par n'importe quel moyen sans l'autorisation écrite de MAJAR.

A travers ce manuel, la gauche et la droite ainsi que l'avant et l'arrière sont déterminés en étant assis à la place du conducteur. Le terme IMPORTANT est utilisé pour indiquer qu'une défaillance peut entraîner des dommages à la machine. Les termes AVERTISSEMENT et DANGER sont utilisés avec le symbole alerte sécurité pour indiquer le degré de danger pour votre sécurité.



Ce symbole veut dire: attention, soyez attentif, votre sécurité est en jeu. Il rappelle les consignes de sécurité ou fait porter votre attention sur les pratiques dangereuses qui peuvent provoquer des blessures ou des incidents de fonctionnement.



AVERTISSEMENT

Attire votre attention sur un rappel des règles de sécurité qui peuvent causer des blessures si elles ne sont pas observées.



DANGER

Attire votre attention sur un rappel des règles de sécurité qui peuvent causer des blessures irréparables ou la mort si les bonnes précautions ne sont pas prises.

DONNEES TECHNIQUES
FRAISES ROTATIVES RDM 85-105-125-140

Référence	Puissance conseillée CV	Largeur de travail cm	Vitesse prise de force Tr/min	Vitesse du rotor Tr/min	Nombre de couteaux	Poids Kg
RDM 85	10/20	85	540*	280	16	125
RDM 105	15/25	105	540*	280	20	138
RDM 125	20/25	125	540*	280	24	150
RDM 140	20/30	140	540*	280	28	161

Montage sur attelage arrière 3 points standard n°1 – Prise de force *ASAE 1 3/8" - 6 cannelures*

Bruit aérien et vibrations : Le niveau de pression acoustique continu équivalent pondéré au poste de travail est inférieur à 70dB(A). Les vibrations engendrées au conducteur du tracteur par l'équipement seul sont insignifiantes.

*Sens de rotation de la prise de force du tracteur: Sens horaire lorsque l'on est face à l'arbre de sortie du tracteur

LISTE DES VERIFICATIONS

AU CONCESSIONNAIRE REVENDEUR

Le montage, l'installation et la mise en route de la fraise est la responsabilité du revendeur MAJAR. Lisez le manuel d'utilisation et d'entretien ainsi que les règles de sécurité. Vérifiez que les points indiqués sur les listes de vérifications avant livraison et à la livraison ont tous été vérifiés et éventuellement corrigés avant de livrer la machine à son propriétaire.

VERIFICATIONS AVANT LIVRAISON

Vérifiez que tous les écrans, grilles et garants de sécurité sont en place et en bon état.
Vérifiez que toutes les vis et boulons sont serrés au bon couple (voir tableau).
Vérifiez que les autocollants de sécurité sont en place et en bon état.
Garnissez les graisseurs et lubrifier la machine, vérifiez le niveau d'huile du renvoi d'angle et de la transmission latérale.
Vérifiez que la machine fonctionne correctement.
Vérifiez l'état de la transmission.

VERIFICATIONS A LA LIVRAISON

Montrez au client comment réaliser l'attelage et les réglages de l'outil.
Expliquez-lui l'importance de la lubrification et montrez-lui les points de lubrification.
Montrez-lui les dispositifs de sécurité, grilles, garants, ainsi que les options.
Présentez au client le manuel d'utilisation et d'entretien ainsi que la notice spécifique du cardan, demandez-lui de bien les connaître.
Expliquez au client que lorsqu'il circule sur la route, il doit utiliser la signalisation adéquate.

REGLES DE SECURITE

AVERTISSEMENT

Quelques illustrations peuvent montrer la machine dépourvue d'écrans ou de boucliers. N'utilisez jamais la machine sans ces dispositifs.

- * Apprenez à arrêter la machine en cas d'urgence. Lisez ce manuel et celui livré avec le tracteur.
- * N'autorisez personne à utiliser cette machine si elle n'a pas lu et compris ce manuel.
- * N'autorisez pas les enfants à utiliser cette machine.
- * Portez toujours des équipements de protection pour la tête, les yeux, les oreilles, les mains et les pieds lorsque vous utilisez cette machine.
- * Portez toujours des vêtements ajustés qui éviteront d'être happés par les pièces en mouvement ou de s'accrocher.
- * Nettoyer le chantier des branches, pierres ou débris qui peuvent être projetés en causant des blessures ou des dommages.
- * Travaillez toujours à la lumière du jour ou avec une bonne lumière artificielle.
- * Vérifiez que les autocollants de sécurité sont en place et en bon état.
- * Nettoyez les accumulations d'herbe et de débris.
- * Vérifiez que la machine est en de bonne condition de travail avant de l'utiliser.
- * Vérifiez que tous les écrans, grilles et boucliers sont en place et en bon état.
- * N'utilisez pas la machine dans des zones où vous ne pouvez pas maintenir les personnes ou les animaux à une distance telle qu'ils ne puissent être atteints par des projections.
- * Si le tracteur est équipé d'un arceau, portez une ceinture de sécurité.
- * Vérifiez qu'il n'y ait pas de personnes, ni d'obstacles derrière vous avant de reculer.
- * Ne pas démarrer ou s'arrêter brusquement dans les pentes.
- * N'utilisez pas la machine dans les pentes trop fortes.

- * Réduisez votre vitesse dans les pentes et lorsque vous tournez court pour éviter les pertes de contrôle.
- * Soyez prudent lorsque vous longez des talus ou des fossés.
- * Faites attention aux trous ou autres accidents de terrain lorsque vous travaillez dans des terrains accidentés.
- * Débrayez la prise de force, arrêtez le moteur, serrez le frein à main et enlevez la clé de contact avant d'effectuer toute intervention de réglage, d'entretien ou de démontage sur la machine.
- * N'autorisez personne au poste de conduite lorsque que vous effectuez les interventions de réglage, d'entretien ou de démontage sur la machine.
- * Vérifiez périodiquement le serrage de toute la boulonnerie.
- * Lors d'une manœuvre en pente, manœuvrez toujours en montant et en descendant, jamais en travers de la pente.
- * Placez les roues conformément au réglage de la voie la plus large afin d'augmenter la stabilité du tracteur.
- * Evitez les remblais instables, les rochers et les trous, ils peuvent être dangereux lors des déplacements.
- * Evitez les câbles aériens, les lignes hautes tension et les obstacles. Un contact avec des lignes hautes tensions provoque une électrocution et la mort.
- * Enclenchez tous les équipements de sécurité.
- * Manœuvrez les commandes que si vous êtes assis correctement en face des commandes.
- * Contrôlez de visu les fuites hydrauliques et les pièces manquantes ou défaillantes. Effectuez les réparations nécessaires avant toute manœuvre.
- * Vérifiez au près des autorités compétentes que l'attelage soit conforme à la législation lorsque vous roulez sur la route.

AUTOCOLLANTS DE SECURITE

AVERTISSEMENT

Il est strictement interdit d'enlever de la machine les pictogrammes et symboles spécifiant les signaux de danger. Les autocollants absents ou abîmés doivent être immédiatement remplacés. Contactez votre concessionnaire MAJAR pour les obtenir. Les informations illustrées par ces symboles doivent être impérativement respectées. Le non respect de ces règles peut causer la mort ou de graves blessures.

1

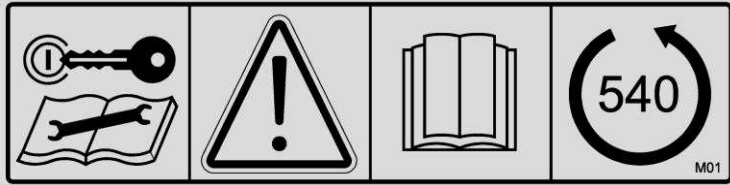

ATTENTION

Avant toutes opérations de réglage ou de maintenance, arrêtez le tracteur et enlevez la clé de contact.

Lisez attentivement la notice avant d'utiliser la machine.

Vérifier la vitesse et le sens de rotation de la prise de force du tracteur avant de mettre en place l'arbre de transmission.

2



ATTENTION

Eloignez vous de la machine.

Transmission, pièces en mouvement, ne pas enlever le carter de protection.

Pièces en mouvement, risque de blessures aux pieds.

3



ATTENTION

Eloignez vous de la machine.

Pièces en mouvement, risque de blessures aux pieds.

Pièces en mouvement, risque de blessures au mains.

4



ATTENTION

Eloignez vous de la machine.

Risque de projection d'objets.

Maintenez les protections de sécurité en position pendant le fonctionnement

5



ATTENTION

Gardez les mains éloignées de l'arbre de transmission pendant que celui-ci est en mouvement.

EMPLACEMENT DES AUTOCOLLANTS DE SECURITE ET DE LA PLAQUE D'IDENTIFICATION

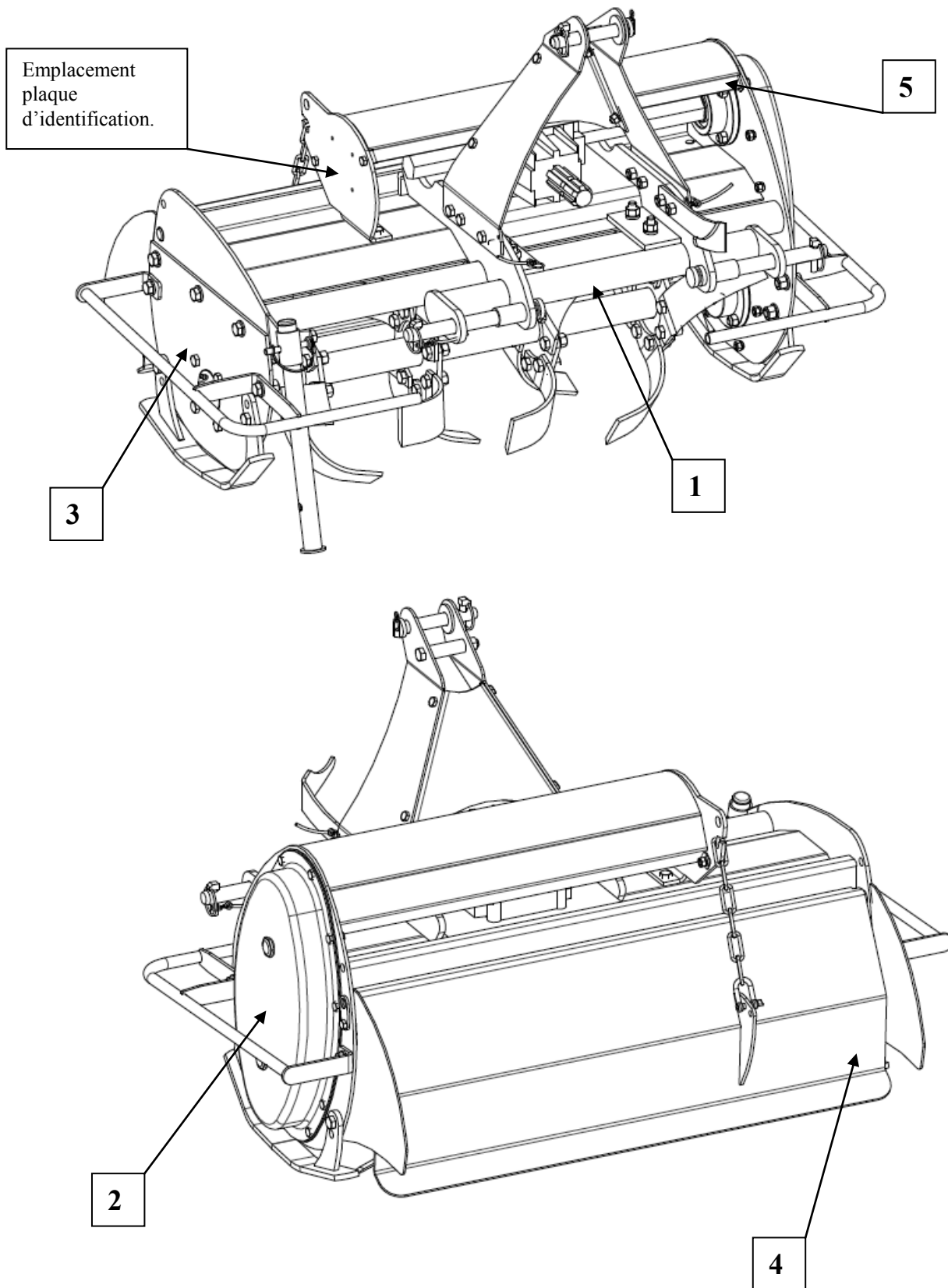

MONTAGE DE LA FRAISE ROTATIVE

MONTAGE DE LA FRAISE APRES RECEPTION

Potence et fermeture potence :

- 1) Mettre en place les flancs de potence rep.1 ainsi que le support cardan rep.2 en utilisant les 2 vis M10x30 pour le support cardan, 6 vis M10x25 et 8 écrous frein M10.
- 2) Mettre en place la fermeture de potence rep. 3 en utilisant 4 vis M8x20 et 4 écrous frein à embase M8.
- 3) Mettre en place l'entretoise rep.4 entre les flancs de potence rep.1, en utilisant la vis M12/90 la rondelle Ø12 et de l'écrou frein M12.
- 4) Emmancher l'axe supérieur rep.5 et le verrouiller avec la goupille.
- 5) Serrer toute la boulonnerie.

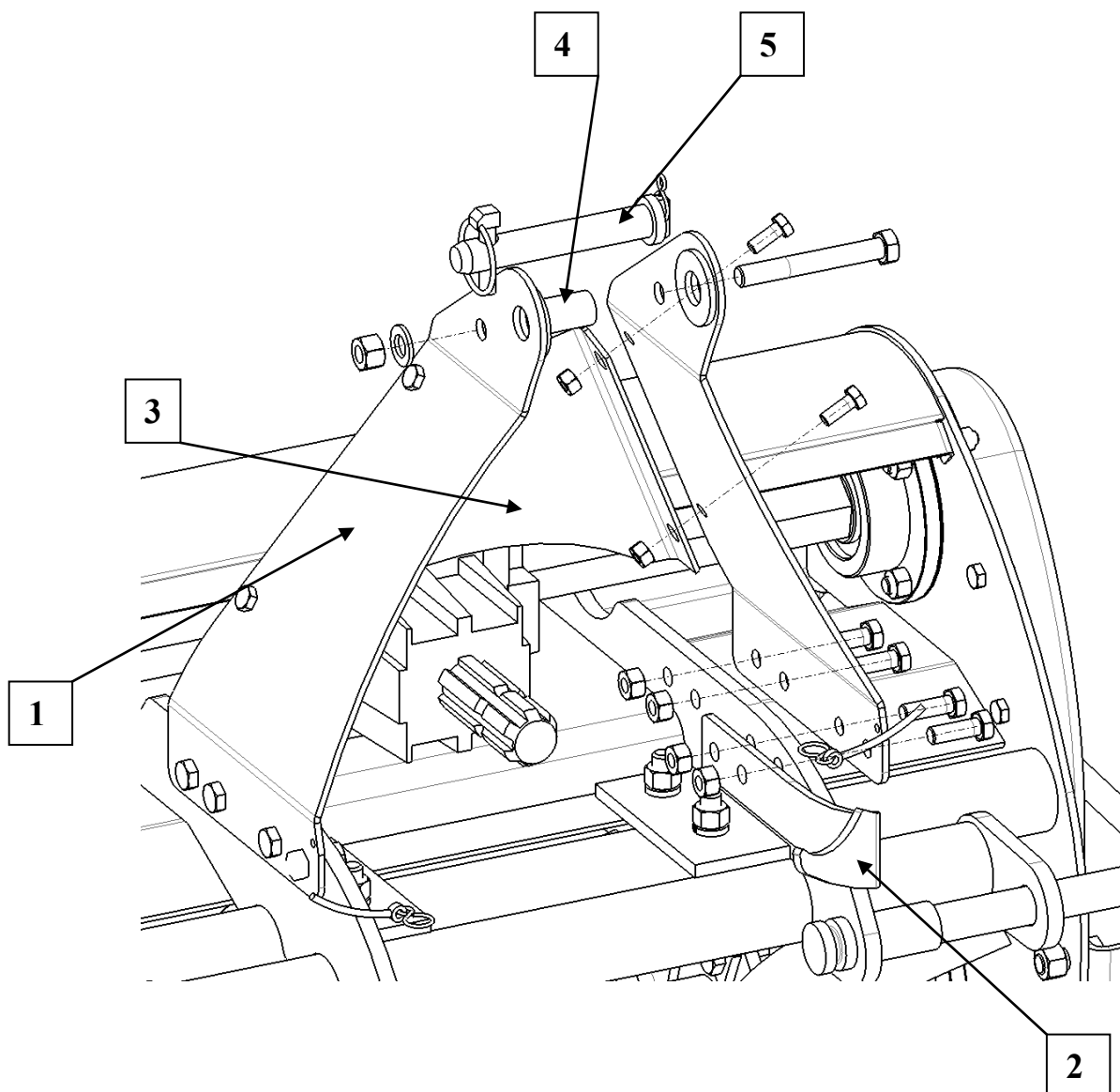

Barres d'éloignement & déflecteurs :

- 1) Placer les barres d'éloignement rep.1 contre le flanc du bâti rep.2, présenter les 2 vis M12x30 et un écrou frein M12 coté attelage 3pts.
- 2) Monter le déflecteur rep.3, positionner le haut du déflecteur avec l'aide de la vis M12x30 de la barre d'éloignement, puis boulonner avec l'écrou frein M12 sur la vis restante.
- 3) Monter le patin* rep.4, à l'avant avec la vis M12x30, positionner le déflecteur lors du montage de la partie arrière en utilisant la vis M12x35, et utiliser 2 rondelles Ø12 et 2 écrous frein M12.
- 4) Serrer toute la boulonnerie.
- 5) Répétez la même opération sur le coté droit de la machine.

*Pour le réglage en hauteur des patins, voir paragraphe «réglage de la profondeur de travail» p. 12.

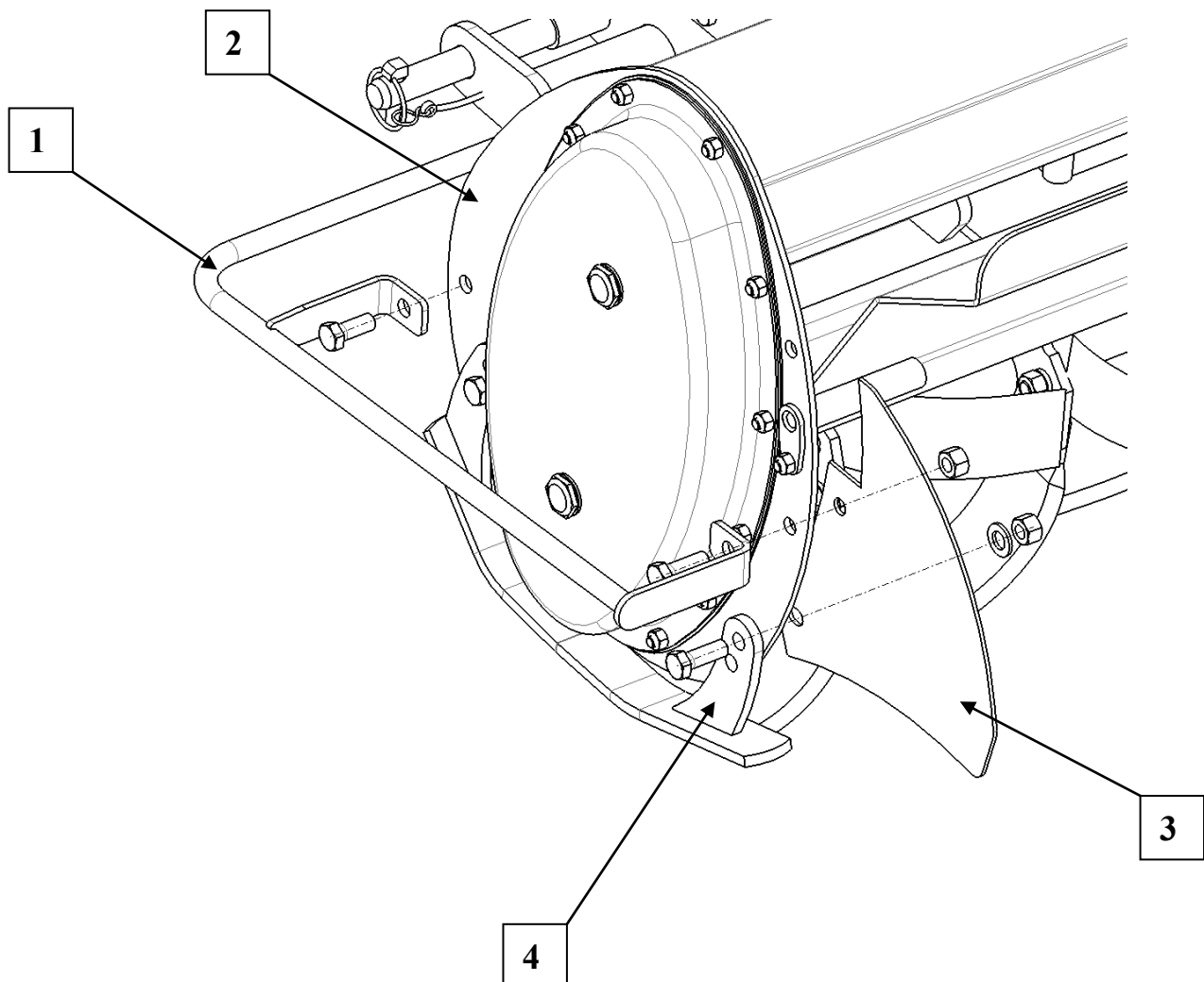

INSTALLATION ET MISE EN ROUTE

L'installation et la mise en service de l'outil sont la responsabilité du revendeur MAJAR. La fraise rotative doit être livrée complètement montée, lubrifiée et réglée pour des conditions d'utilisation normales.

DANGER

Vérifiez que les caractéristiques du tracteur soient adaptées à la machine, notamment la puissance, la capacité de relevage, le type d'attelage, la vitesse et le sens de rotation de la prise de force. Lisez entièrement cette notice, celle du cardan ainsi que celle du tracteur avant toute mise en service.

AVERTISSEMENT

Portez toujours des chaussures de sécurité, des équipements de protection pour les yeux, les oreilles et les mains lorsque vous utilisez la machine.

N'autorisez personne à s'installer au poste de conduite lorsque vous attelez ou réglez la machine.

ATTELAGE DE LA MACHINE

- Retirez les axes et les bagues rep. A, B et C.
 - Reculez le tracteur jusqu'à ce que les bras inférieurs soient seulement à quelques cm de chaque côté des chapes d'attelage.
 - Arrêtez le moteur, mettez la transmission au point mort, serrez le frein à main et retirez la clé de contact.
 - Attendez les bras inférieurs avec l'axe rep. A et la bague rep. B.
- Sécurisez les axes avec les goupilles rep. D. Réglez les tendeurs des bras du tracteur de sorte que le débattement transversal soit d'environ de 4 cm.

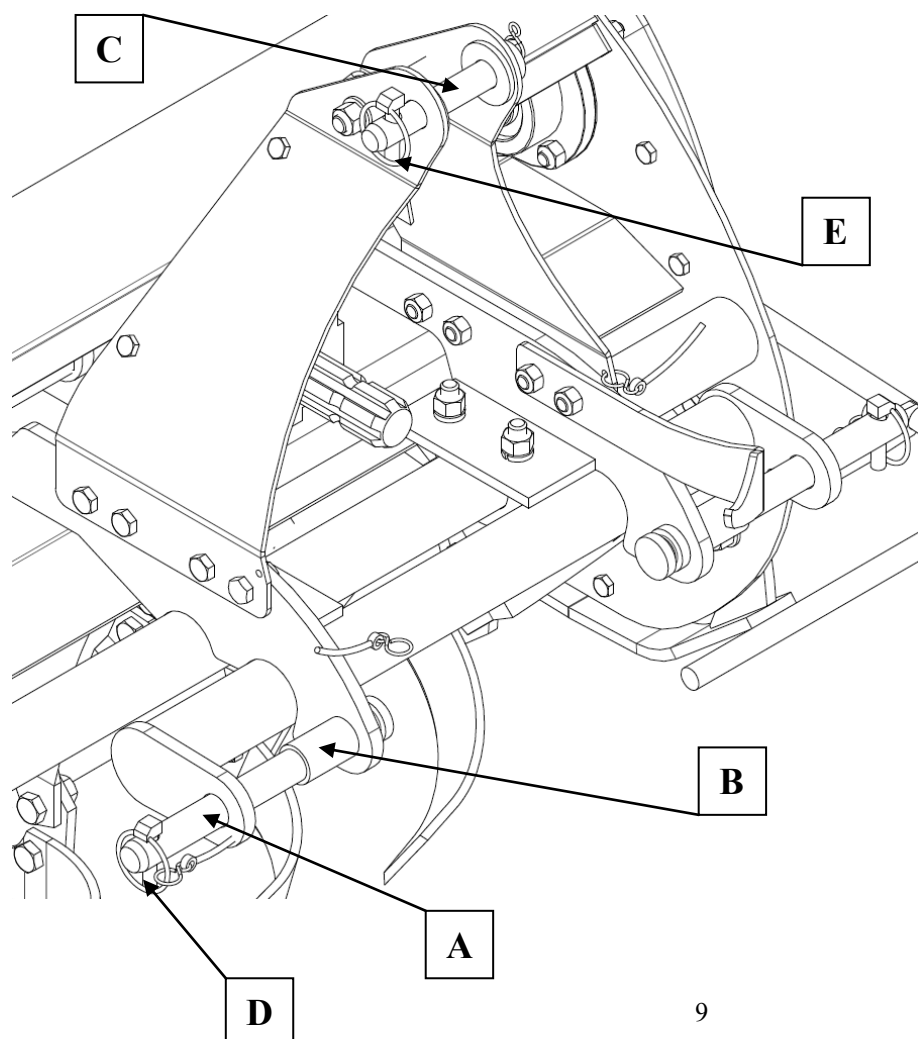

- Attendez le 3° point en les sécurisant avec la goupille rep. E. Réglez la barre du 3° point afin que la partie supérieure du châssis soit parallèle au sol : l'arbre de transmission coté tracteur doit être parallèle à l'arbre d'entrée coté machine.
- Mettre en place la transmission à cardan. (voir chapitre suivant)
- Relevez la machine
- Montez la béquille et sécurisez avec la goupille.

DEPORT DE LA POTENCE

Il est possible de déporter la potence d'attelage vers la gauche, ceci permet d'aligner la machine avec le flanc gauche du tracteur pour effectuer un travail en bordure.

Ce déport est fonction de la largeur de la machine :

- RDM85 : 23cm
- RDM105 : 33cm
- RDM125 : 43cm

Débloquer les vis rep.A, faites coulisser la potence sur le tube avant et le boîtier de transmission sur le tube hexagonal.

Vérifiez le bon alignement de l'ensemble et bloquez fermement les vis rep.A. (voir tableau de serrage)

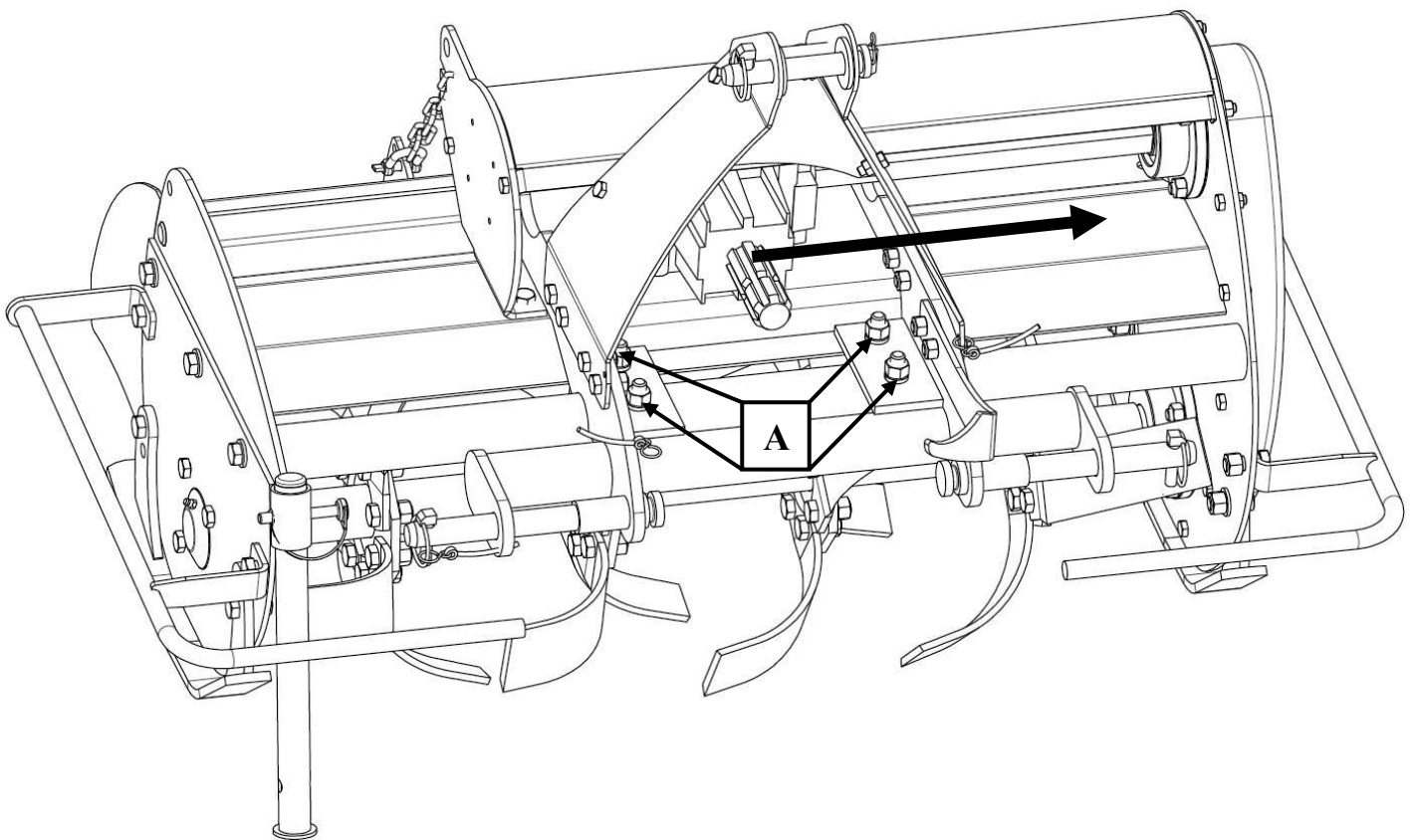

• MISE EN PLACE DE LA TRANSMISSION A CARDAN



D'autres informations détaillées se trouvent sur la notice spécifique du cardan qui fait partie intégrante de la documentation de sécurité et que vous devez lire attentivement. En cas de discordance avec ce qui suit, s'en tenir aux instructions de la notice spécifique du cardan.

Le cardan doit obligatoirement comporter le marquage CE.



Les dispositifs de sécurité (Roue libre, limiteur à friction ..) doivent être placés impérativement coté machine.

Réglage de la longueur de la transmission:

Avec la machine attelée au tracteur, cherchez la position de l'attelage à laquelle la transmission est la plus allongée, puis vérifiez en démontant la transmission qu'il reste un emmanchement d'au moins 15 cm dans cette position.

Cherchez ensuite la position de l'attelage à laquelle la transmission est la plus courte et vérifiez qu'il reste une course supplémentaire d'environ 4 cm. Coupez au besoin l'arbre de transmission, coupez les protecteurs 0.5 cm plus court pour faciliter le montage. Graissez le coulisement des tubes avant remontage.

Ces opérations sont détaillées dans la notice spécifique du cardan.

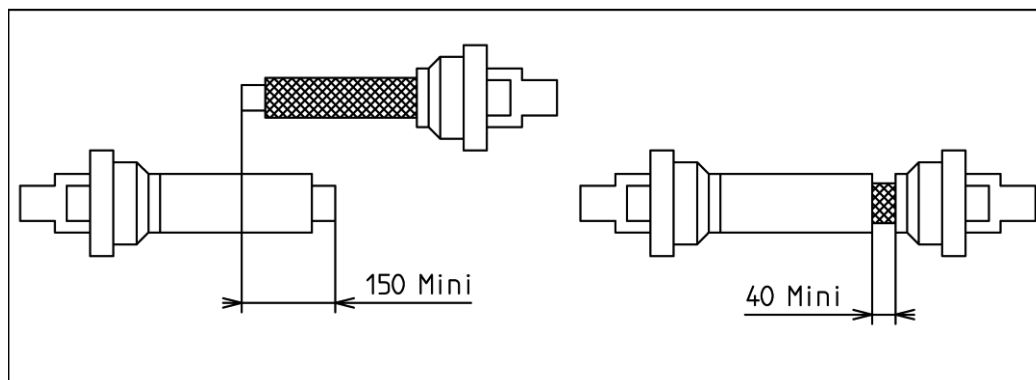

Mise en place de la transmission:

Connectez la transmission sur le boîtier de transmission de la fraise, vérifiez que les goupilles ou les boulons de sécurité sont en prise dans la rainure de l'arbre. Connectez de la même façon coté tracteur et vérifiez que les deux extrémités de la transmission soient bien verrouillées. Attacher les protecteurs de la transmission coté tracteur et coté outils pour ne pas qu'ils tournent avec elle.



Vérifiez en relevant doucement qu'aucune partie de la fraise ni du tracteur ne vient en contact de la transmission tout au long du débattement du relevage. Vérifiez que les angles maximum de la transmission ne soient pas atteints.

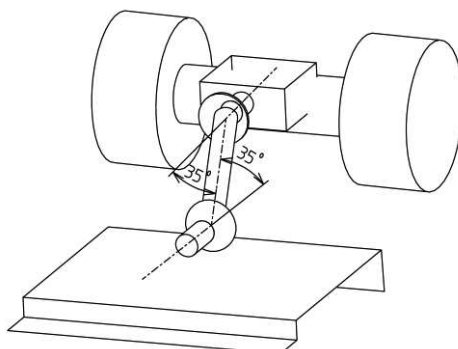

ANGLES MAXIMUM DE LA TRANSMISSION A NE JAMAIS DEPASSER

REGLAGES ET UTILISATION

 Vérifiez le serrage de toute la boulonnerie au couple prescrit sur le tableau de serrage en fin de manuel. Vérifiez la présence et la fixation des équipements de sécurité (carters, barres d'éloignement ...).

La sécurité est une des préoccupations principales dans la conception et la fabrication de cet outil. Cependant, tous les efforts du constructeur peuvent être réduits à néant par la négligence de l'utilisateur.

La prévention des accidents dépend étroitement de la prudence et de la formation du personnel chargé de l'utilisation et de l'entretien de la machine.

Le meilleur dispositif de sécurité est un utilisateur prudent et informé ; nous vous demandons d'être cet utilisateur.

L'utilisateur de cette machine est responsable de son utilisation en toute sécurité. Il doit être qualifié et formé à l'emploi de cette machine et doit également connaître le tracteur. Lisez toutes les consignes de sécurité.

 **AVERTISSEMENT** N'utilisez jamais la machine sans avoir effectué toutes les opérations décrites au chapitre « entretien journalier ».

Cette machine est prévue pour le labourage de la terre. Elle n'est pas prévue pour être attelée à des moyens de puissance et de poids inappropriés, pour travailler sur des sols excessivement caillouteux, pour couper des objets durs, des pierres, des débris. Elle ne doit pas être utilisée pour transporter des personnes ou du matériel.

 **DANGER** Les opérations suivantes doivent être effectuées seulement et exclusivement moteur arrêté, prise de force débranchée, frein à main serré. S'il est nécessaire de soulever la machine, placez des supports pour prévenir toute chute ou défaillance du relevage du tracteur.

• REGLAGE DE LA PROFONDEUR DE TRAVAIL

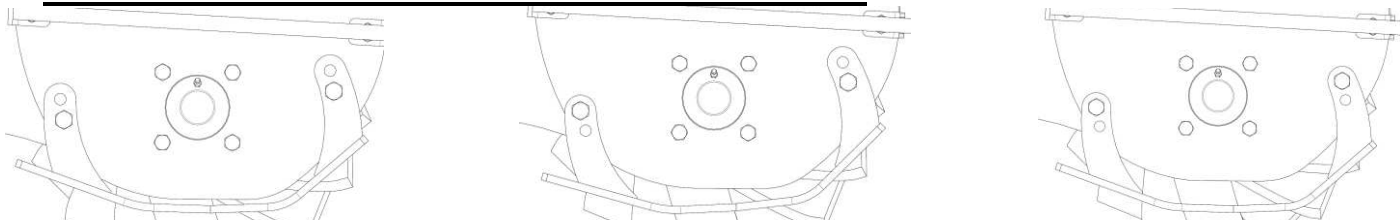

La profondeur de travail doit être réglée en fonction du résultat que l'on veut obtenir. Un bon réglage permet une économie de puissance et de carburant et diminue l'usure de la machine.

Pour augmenter ou diminuer la profondeur de travail, relevez ou baissez les patins latéraux, avec l'aide des perçages présents sur ces derniers.

Bloquez les écrous et vérifiez que l'autre patin est réglé à la même position.

• REGLAGE DU CAPOT

Le capot arrière est réglable, il permet de compacter et rendre plat le terrain.

Placez le maillon de chaîne correspondant à la hauteur choisie dans le crochet.

 **AVERTISSEMENT**

Pour éviter tout risque de projection, le capot doit impérativement appuyer au sol.

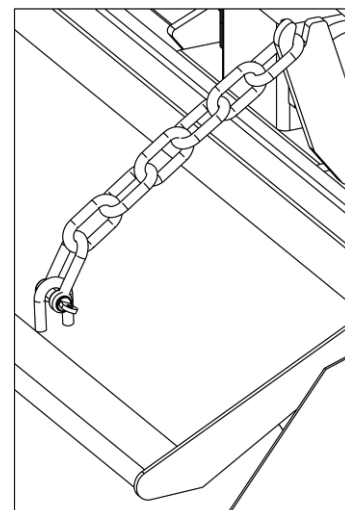

UTILISATION



Portez toujours des vêtements ajustés pour éviter d'être happé par les pièces en mouvement. Portez des chaussures de sécurité et des équipements de protection pour les yeux, les oreilles et contre la poussière.

Ne démarrez pas la machine lorsqu'elle est soulevée. Posez-la au sol puis relevez-la de quelques centimètres avant d'enclencher la prise de force moteur au ralenti. Augmentez le régime moteur jusqu'à la vitesse nominale indiquée sur le tableau de bord du tracteur. Baissez la machine en position travail.

• Vitesse d'avancement

La vitesse de travail recommandée est comprise entre 1 et 5 km/h. Elle dépend de la profondeur de travail et de la nature du sol.

• DETELAGE – REMISAGE

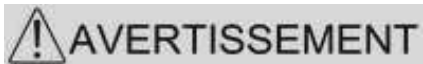

La machine doit être remise à l'abri des intempéries, sur un sol stable et plat. L'arbre de transmission de la fraise ne doit pas être posé à même le sol.

- Amenez la machine sur son lieu de remisage.
- Placez la béquille rep.A en position basse et sécurisez avec la goupille rep.B.
- Posez au sol en abaissant le relevage du tracteur.
- Coupez le contact du tracteur et serrez le frein à main.
- Désaccouplez l'arbre de transmission du tracteur, les bras inférieurs et le 3^o point supérieur.
- Placez l'arbre de transmission sur le support latéral rep.C.

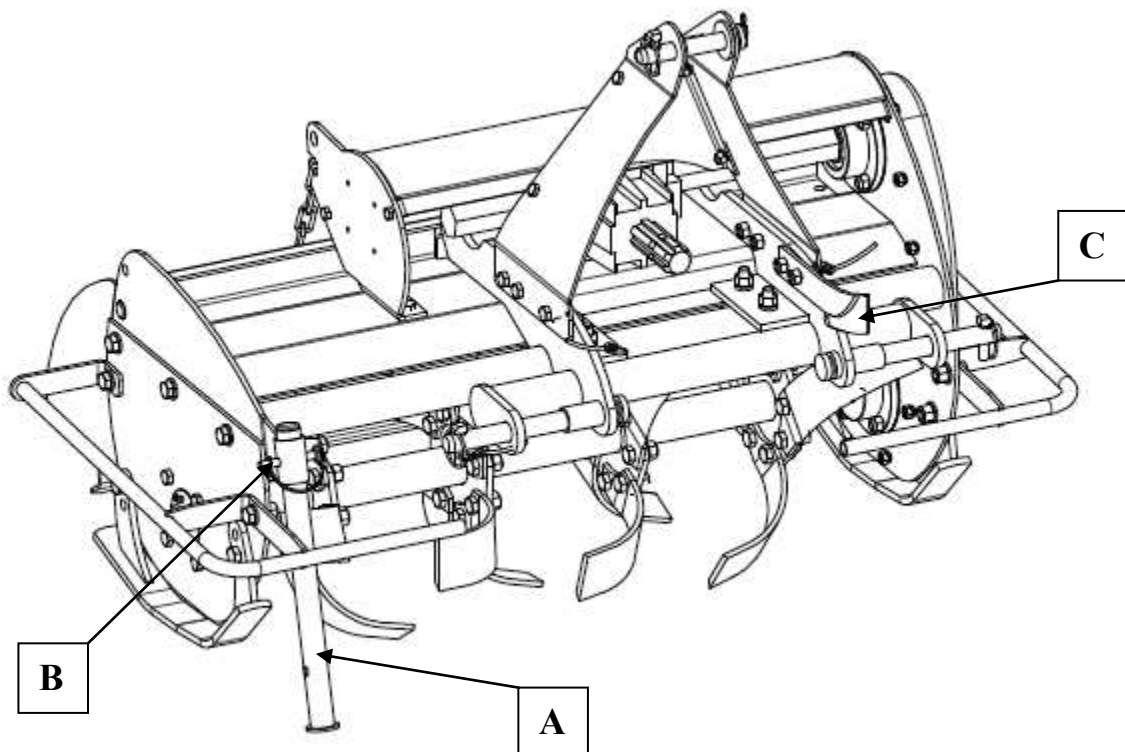

ENTRETIEN PAR L'UTILISATEUR



Avant d'effectuer entretien ou dépannage sur la machine, arrêtez le moteur, serrez le frein à main et enlevez la clé de contact. Ne laissez personne approcher du poste de conduite.

S'il est nécessaire de soulever la machine, placez des supports pour prévenir toute chute ou défaillance du système de levage.

ENTRETIEN JOURNALIER AVANT DE COMMENCER LE TRAVAIL

- Vérifiez l'état et la fixation des barres d'éloignement, du capot, des déflecteurs, des protecteurs et caches de la transmission et du boîtier renvoi d'angle.
- Vérifiez qu'il n'y a pas de trace de fuite d'huile sinon contactez votre revendeur pour réparer la machine.
- Nettoyez complètement la machine des accumulations de terre ou débris qui diminuent son rendement et peuvent masquer une fuite ou une défaillance.
- Vérifier la présence, la fixation et l'état d'usure des couteaux. Ceux-ci ne doivent pas être tordus, abîmés ou usés.



Tous les couteaux doivent être en place pour éviter un déséquilibre du rotor qui provoquera des vibrations et une détérioration rapide de l'appareil. Les couteaux abîmés ou tordus diminuent les performances, demandent plus de puissance et peuvent détériorer le système de transmission et le châssis.

PREMIERE UTILISATION

- Après 2 heures d'utilisation, contrôlez le serrage de toute la boulonnerie. Voir tableau Couple de serrage

TOUTES LES 40 HEURES DE TRAVAIL

- Contrôlez le serrage de toute la boulonnerie.
- Graissez le roulement droit du rotor (graisseur Rep. A).
- Graissez les croisillons de la transmission à cardan . (voir notice spécifique de la cardan).



Ne laissez pas la graisse en excès autour des pièces. Nettoyez les graisseurs puis donnez un ou deux coups de pompe à graisse.

TOUTES LES 100 HEURES DE TRAVAIL

- Vérifiez le niveau d'huile dans le renvoi d'angle : Dévissez le bouchon Rep.B, vérifiez que le niveau se situe entre 3 et 4 cm de l'ouverture. Si nécessaire, remettre à niveau en utilisant de l'huile 80W90. La première vidange doit être effectuée après 50 heures. Les suivantes toutes les 500 heures.



Ne jamais remplir entièrement d'huile le renvoi d'angle.

Vérifiez le niveau d'huile de la transmission latérale: vérifiez que l'huile est au niveau du bouchon (C), si nécessaire remplissez par le bouchon (D). Utilisez de l'huile 80W90.

TOUTES LES 500 HEURES DE TRAVAIL

- Vidangez le renvoi d'angle et la transmission latérale.
- Contrôlez l'état de la transmission latérale.

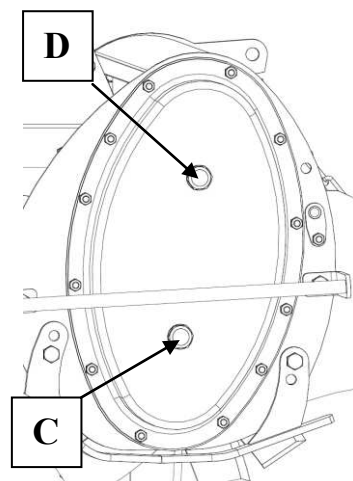
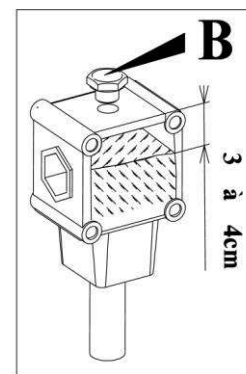
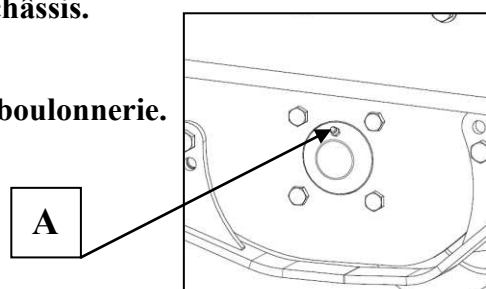

REPLACEMENT DES COUTEAUX



AVERTISSEMENT

Les couteaux sont coupants et peuvent causer des blessures, portez toujours des gants lorsque vous les manipulez, prenez garde à ne pas vous couper.

Attelez la machine au tracteur, posez la au sol sur des cales pour que le rotor tourne librement.
Arrêtez le moteur, serrez le frein à main et enlevez la clé de contact.
Déposez ensuite le capot arrière pour accéder aux couteaux.



DANGER

Lorsque vous remplacez les couteaux, il faut obligatoirement remplacer la boulonnerie. Adressez-vous au concessionnaire MAJAR pour obtenir les pièces de rechange d'origine. Ne remplacez pas par d'autres pièces du commerce qui n'auraient pas les mêmes caractéristiques mécaniques et dimensionnelles.

Ne démontez les couteaux que sur un seul disque à la fois. Gardez l'autre partie montée, elle vous servira de modèle pour remonter les couteaux neufs dans la bonne position. Sur chaque disque sont montés 2 couteaux DROIT et 2 couteaux GAUCHE.

Veillez à ce que soit respecté : l'attaque hélicoïdale, le sens du tranchant, le montage de la vis (A) : tête coté couteaux et rondelle (B) et écrou (C) coté disque.

Bloquez fermement la boulonnerie et vérifiez à nouveau le serrage après 2 heures d'utilisation (voir tableau « couple de serrage »).

Attelez la machine au tracteur, posez là au sol sur des cales pour que le rotor tourne librement.

Arrêtez le moteur, serrez le frein à main et enlevez la clé de contact. Remplacer l'ensemble des couteaux usés.

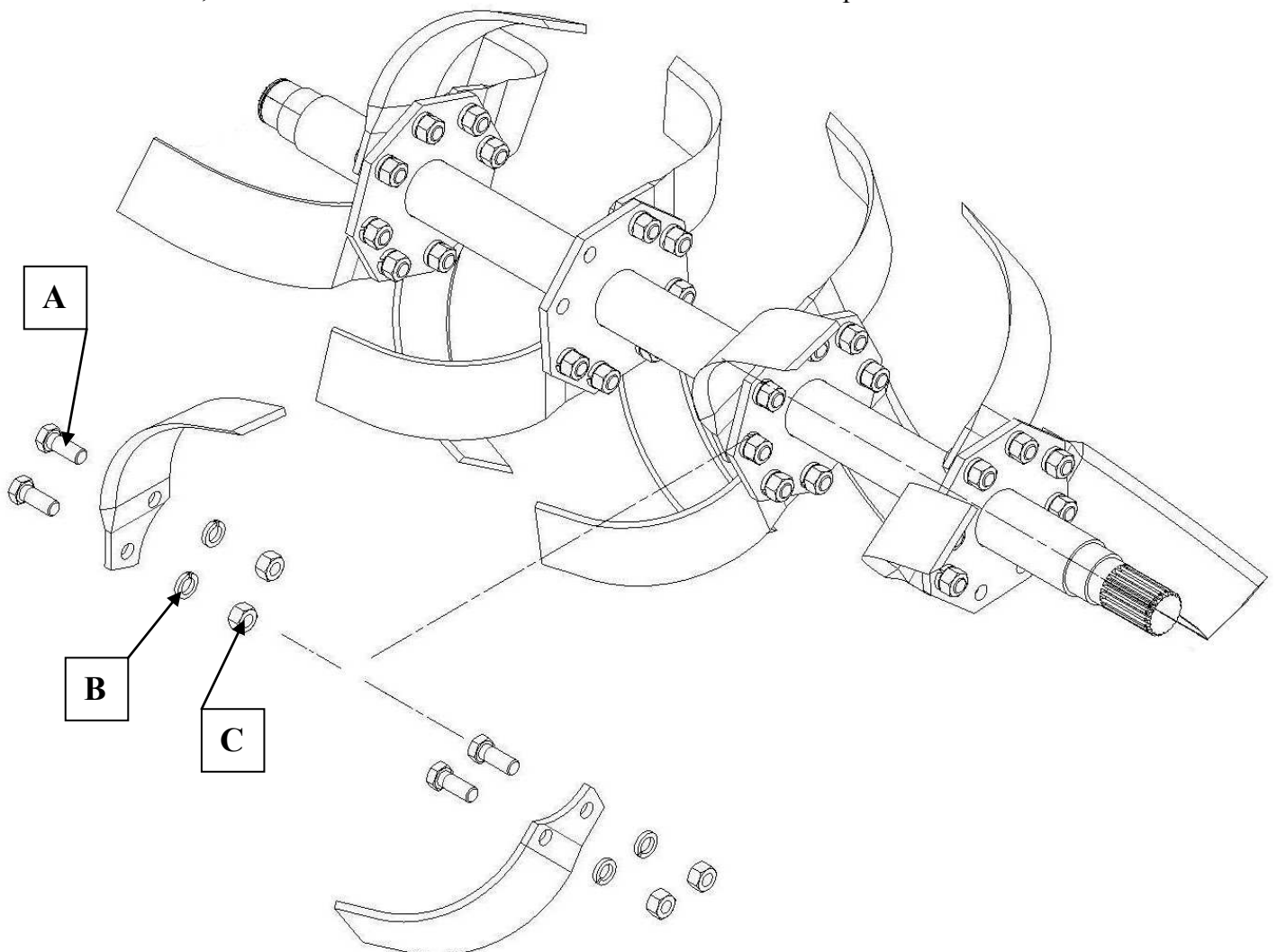

PANNES ET REMEDES

PROBLEME	CAUSE	REMEDE
L'ensemble de la transmission est bruyante	Les roulements du rotor sont usés ou abîmés.	Faites contrôler la machine par votre concessionnaire et faites remplacer les roulements.
	La chaîne et le tendeur sont abîmés ou la chaîne est mal tendue.	Faites contrôler la machine par votre concessionnaire, retendre ou détendre la chaîne ou changez les pièces défectueuses.
	Le niveau d'huile du boîtier de transmission est trop faible.	Remplir le boîtier de transmission comme indiqué dans la notice .
Le fraise vibre	Le rotor est déséquilibré.	Vérifier les couteaux et changer les couteaux abîmés.
	Roulements endommagés.	Faites contrôler la machine par votre concessionnaire.
	Mauvaise vitesse de rotation .	Vérifiez la vitesse et le sens de rotation de la prise de force.
	Transmission à cardan endommagée.	Faites contrôler la transmission par votre concessionnaire.
	Boulonnerie desserrée.	Resserrez l'ensemble de la boulonnerie.
	Vitesse d'avancement trop élevée .	Réduisez la vitesse .
	Sol trop dur. Profondeur de travail trop importante .	La machine n'est pas adaptée pour ce travail. Diminuer la profondeur de travail.
La terre est mal labourée	Vitesse d'avancement trop élevée.	Réduisez la vitesse.
	Profondeur de travail mal réglée.	Changez le réglage de profondeur.
	Couteaux usés ou abîmés	Vérifier les couteaux et changer les couteaux abîmés .
	Terre trop humide	Labourez lorsque le sol n'est pas détrempe.
	Sol compact	La machine n'est pas adaptée à ce travail.

COUPLES DE SERRAGES

diamètre de la vis (mm)	taille de la clé (mm)	Couple de serrage (daN.m)
8	13	2
10	16/17	5
12	18/19	8.5
14	21/22	13
16	24	21.5
20	30	43.5

DECLARATION C.E. DE CONFORMITE

Les lettres **CE** que porte cette machine sur la plaque d'identification attestent que celle-ci est conforme à la directive machine 2006/42/CE.

MAJAR SA.	
11850 CARCASSONNE TEL: 04 68 25 38 16	
TYPE :	<input type="text"/>
N°de SERIE:	<input type="text"/>
Année de construction	<input type="text"/>
CE	

Le Directeur,
Mr Vidal

GARANTIE

Chaque produit neuf construit par MAJAR SA est garanti selon les termes ci-dessous, contre les défauts de construction et de montage et/ou des matériaux lorsqu'il est utilisé correctement pendant une durée de 1 an.

1° Cette garantie est limitée au remplacement des pièces, qui pendant une durée de 1 an à partir de la date d'achat, ont été montrées et reconnues défectueuses par MAJAR.

2° Toutes les pièces demandées en garantie doivent être renvoyées à MAJAR pour inspection, réparation ou remplacement en port payé avec la preuve d'achat de la machine, son n° de série et emballées soigneusement afin de permettre leur protection.

3° La machine ne doit pas avoir été abîmée, réparée ou entretenue par quiconque n'étant pas autorisé par MAJAR. La machine ne doit pas avoir été accidentée, mal utilisée, maltraitée ou utilisée contrairement aux instructions contenues dans ce manuel.

Cette garantie n'oblige pas MAJAR ou son représentant à rembourser la main d'œuvre ou les frais de transport de la machine au réparateur.

AUCUNE GARANTIE NE SERA APPLIQUEE A CETTE MACHINE EXCEPTEE LA GARANTIE LEGALE POUR VICE CACHE.

MAJAR NE POURRA ETRE TENU RESPONSABLE DES DOMMAGES OU FRAIS OCCASIONNES PAR LA MACHINE, PAR EXEMPLE:

- 1 FRAIS DE LOCATION D'UN MATERIEL
- 2 PERTE DE CHIFFRE D'AFFAIRES
- 3 EXECUTION DE TRAVAIL EFFECTUE NORMALEMENT PAR LA MACHINE

MAJAR N'ASSUME AUCUNE OBLIGATION ET N'AUTORISE PERSONNE A ASSUMER D'AUTRES OBLIGATIONS QUE CELLES CONTENUES DANS LES 3 PARAGRAPHES PRECEDENTS.

Pour obtenir le nom de votre concessionnaire, contactez :

MAJAR S.A
Route de Montréal
11850 CARCASSONNE
Téléphone 04 68 25 38 16