



HONDA MOTOR CO., LTD.

**MOTOCULTEUR HONDA
MODELE F-30**

MANUEL D'USAGE ET D'ENTRETIEN



PRÉFACE

Nous vous prions de lire attentivement ce manuel du conducteur avant l'utilisation de votre motoculteur Honda, modèle F-30. Vous devez étudier cette machine que vous venez d'acheter afin d'en tirer le maximum et vous devez l'entretenir avec soins afin de lui assurer la longévité.

En cas d'ennuis, n'hésitez pas à conduire votre motoculteur chez l'Agent qui vous l'a vendu, vous serez assuré de son prompt service.

◀ TABLEAU DES MATIERES ▶

| | |
|----------------------------------------------------------------------|----|
| Principales caractéristiques du motoculteur Honda, modèle F-30 | 3 |
| Manoeuvre habile du motoculteur | 8 |
| Bon entretien | 14 |
| Trousse à outils | 23 |
| Tableau des huiles et graisses a employer | 24 |
| Siège social de la Sté Honda et succursales à l'étranger | 25 |
| Memo | 26 |

◀ PRINCIPALES CARACTÉRISTIQUES DU MOTOCULTEUR HONDA, MODÈLE F-30 ▶

| | |
|-----------------------------------------|---|
| Spécifications | 4 |
| Tableau de la capacité de travail | 5 |
| Nom des différentes pieces | 6 |

< SPECIFICATIONS >

| Type | Combiné motoculteur-motobineuse | |
|----------------------------------|----------------------------------------------------------------------------------|----------------------|
| Dimensions | Longueur hors tout.....1.657 mm | |
| | Largeur hors tout 647 mm | |
| | Hauteur hors tout { | Maximum.....1.104 mm |
| | | Moyenne.....1.076 mm |
| | | Minimum.....1.046 mm |
| | Largeur de roulement... { | Maximum..... 672 mm |
| | | Minimum..... 260 mm |
| Inclinaison vers l'avant;..... { | 40° avec masses d'équilibrage | |
| | 51° sans masses d'équilibrage | |
| Poids total | 80 kgs y compris le moteur, le châssis, les pneus et les garde-boue | |
| Moteur | Moteur à 4 temps, vertical, monocylindrique, à refroidissement par turbine à air | |
| | Capacité.....170 cc | |
| | Puissance4 cv à 3600 tm max | |
| | Consommation d'essence280 gr par CV heure | |
| | DémarrreurPar poulie et corde | |
| | Capacité du réservoir à essence....4 litres | |
| Embrayage | Du type centrifuge automatique | |
| Transmission | 2 vitesses avant, 1 vitesse arrière | |
| Embrayages latéraux | Décrochage par poignées aux mancherons | |
| Prise de force | Latérale, 1320-2980 tm pour une vitesse de 3400 tm au moteur. | |

< TABLEAU DE CAPACITÉ DE TRAVAIL >

| Genre de travail | Equipement | Vitesse à utiliser | Vitesse de travail | Temps passé pour 10 ares | Détails du travail | |
|--------------------------------------------|---------------------------------------|--------------------------|-------------------------|--------------------------|-----------------------------------------------------------------------------------------------------------|--------------------------------------------|
| Labours avec charrue | Soc unique | Réduite 2e vitesse | 1 m/s | 70 min. | Largeur 22 cm Profondeur 14 cm maximum | |
| | Soc double | Réduite 2e vitesse | 1 m/s | 100 min. | Largeur 18 cm Profondeur 14 cm maximum | |
| | Labours avec fraise | Fraise | Réduite 4e vitesse | 7 à 9 cm/s | 180 min. | Largeur 110 cm Profondeur 12 cm maximum |
| | | Tambour 12 dents | Réduite 4e vitesse | 7 à 9 cm/s | 180 min. | Largeur 110 cm Profondeur 12 cm maximum |
| Concassage | Rotor | Réduite 4e vitesse | En cm/s 15 à 20 | 80 min. | Largeur 120 cm Profondeur 12 cm maximum | |
| | Cage et râteau | Réduite 4e vitesse | 70 cm par seconde | 60 min. | Profondeur 45 cm maximum | |
| Scarification | Cage et râteau | Réduite 4e vitesse | 40 à 70 cm/s | 80 min. | | |
| | Rizières désherbage entre rangs | Réduite 1e vitesse | 7 à 8 cm par seconde | 35 min. | | |
| Labour entre des rangées de plantes | Cultivateur | Réduite 1e vitesse | 7 cm par seconde | 40 min. | Largeur 30 cm maximum | |
| | Labour à la fraise entre rangs | Réduite 1e vitesse | 7 cm par seconde | 40 min. | Largeur 30 cm maximum | |
| | Transport de terre | Réduite 1e vitesse | 7 cm par seconde | 40 min. | | |
| Pulvérisation | Pulvérisateur à moteur | Prise de force | 1500 litres par heure | 40 min. | | |
| Fauchage | Faucheuse modèle à disque | 1e vitesse réduite | 60 cm par seconde | 45 min. | | |
| Plantation | | 1e ou 2e vitesse réduite | 35 cm par seconde | 37 min. | | |
| Charrois | Remorque | Vitesse maximum | 15 km par heure | | Charge maxim. sur route plate 500 kg Possibilité en côte 20° chargé En côte la charge est de 300 kg | |

◀ NOM DES PIÈCES ▶

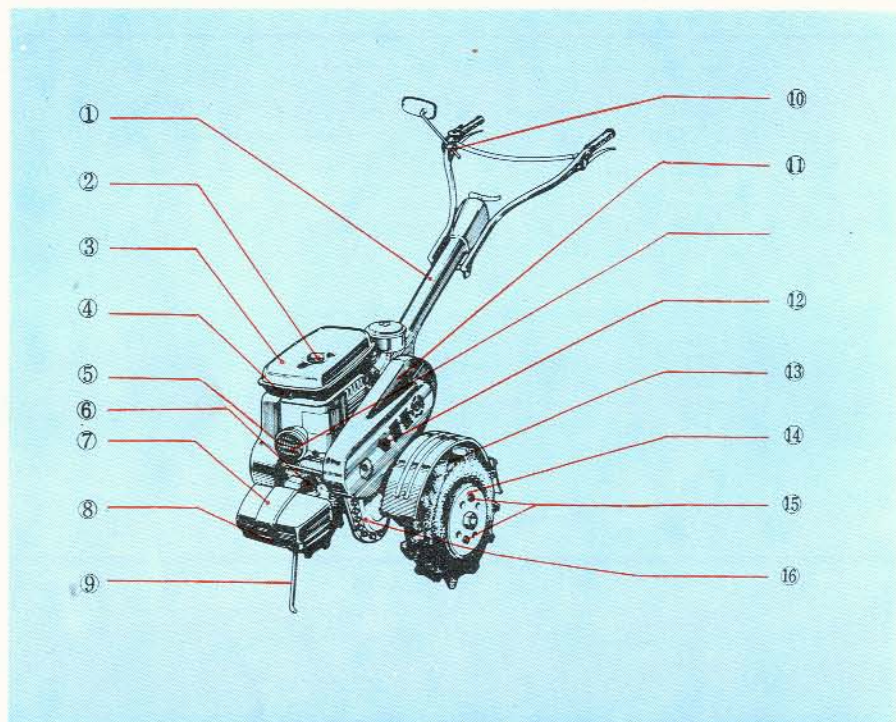

| No. | NOM |
|-----|----------------------------------------|
| ① | Colonne des mancherons |
| ③ | Réservoir à essence |
| ⑤ | Phare |
| ⑦ | Masse d'équilibrage |
| ⑨ | Eperon de retenue |
| ⑪ | Couvercle de la courroie |
| ⑬ | Pneu |
| ⑮ | Boulon de fixation de la masse de roue |

| No. | NOM |
|-----|------------------------------------------------|
| ② | Bouchon du réservoir à essence |
| ④ | Bougie |
| ⑥ | Bouchon de remplissage d'huile du moteur |
| ⑧ | Masse d'équilibrage avant |
| ⑩ | Levier d'embrayage latéral côté droit |
| ⑫ | Boulon de fixation du couvercle de la courroie |
| ⑭ | Masse de roue |
| ⑯ | Carter du réducteur |

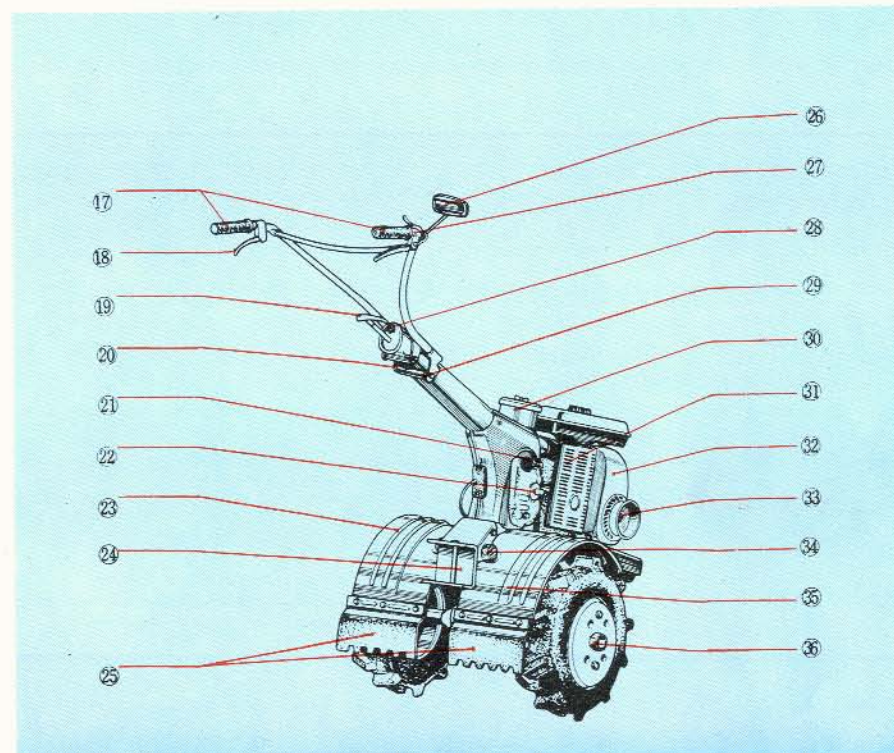

| No. | NOM |
|-----|---------------------------------------------|
| ⑰ | Poignées des mancherons |
| ⑱ | Levier de changement de vitesse |
| ⑳ | Bouchon de remplissage d'huile du réducteur |
| ㉓ | Garde-boue gauche |
| ㉕ | Pare-boue |
| ㉗ | Levier de commande des gaz |
| ㉙ | Boulon de réglage des mancherons |
| ㉛ | Silencieux |
| ㉝ | Poulie du démarreur |
| ㉞ | Garde-boue côté droit |

| No. | NOM |
|-----|--------------------------------------------|
| ㉠ | Levier de l'embrayage latéral côté gauche |
| ㉡ | Réglage des câbles |
| ㉢ | Arbre de prise de force |
| ㉤ | Dispositif pour l'attelage |
| ㉥ | Rétroviseur |
| ㉦ | Contact principal |
| ㉧ | Bain d'huile filtre à air |
| ㉨ | Couvercle de la turbine de refroidissement |
| ㉩ | Boîte à outils |
| ㉪ | Arbre creux |

◀ MANOEUVRE HABILE DU MOTOCULTEUR ▶

| | |
|-------------------------------------------|----|
| Avant le démarrage du moteur | 9 |
| Démarrage | 10 |
| Changement des vitesses | 11 |
| Manoeuvre des embrayages latéraux | 12 |
| Emploi de l'arbre de prise de force | 12 |
| Arrêt du moteur | 13 |
| Manoeuvre des points délicats | 13 |

Avant le démarrage du moteur

HUILE

Il est recommandé d'employer une huile moteur classée MS ou DG dans la liste API
 Viscosité: SAE 30
 SAE 20 W (per temps très froid)

1. Moteur:

Démonter le bouchon de remplissage d'huile et faire le plein d'huile jusqu'au trou d'huile.
 Quantité d'huile: 0,57 litre

N.B. Le moteur doit être tenu dans une position horizontale pendant le temps du remplissage.



2. Réducteur:

Desserrer le bouchon de niveau d'huile et faire plein d'huile pour constater une fuite d'huile par ce bouchon

Quantité d'huile: 1,7 litre

Bouchon de vérification d'huile:
 ce bouchon sert à vérifier le bon fonctionnement de la pompe à huile

Bouchon de niveau d'huile
 ce bouchon sert à vérifier le niveau de l'huile.

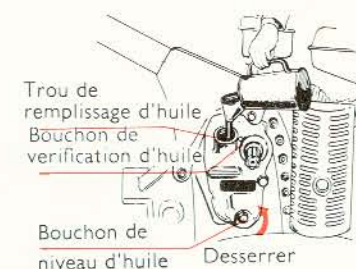

CARBURANT

Employer de l'essence.

Ne jamais employer le mélange essence-huile des moteurs 2 temps faire en sorte que l'essence soit parfaitement propre, sans poussière sans saletés et sans traces d'eau.

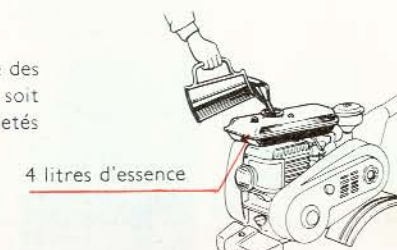

Demarrage

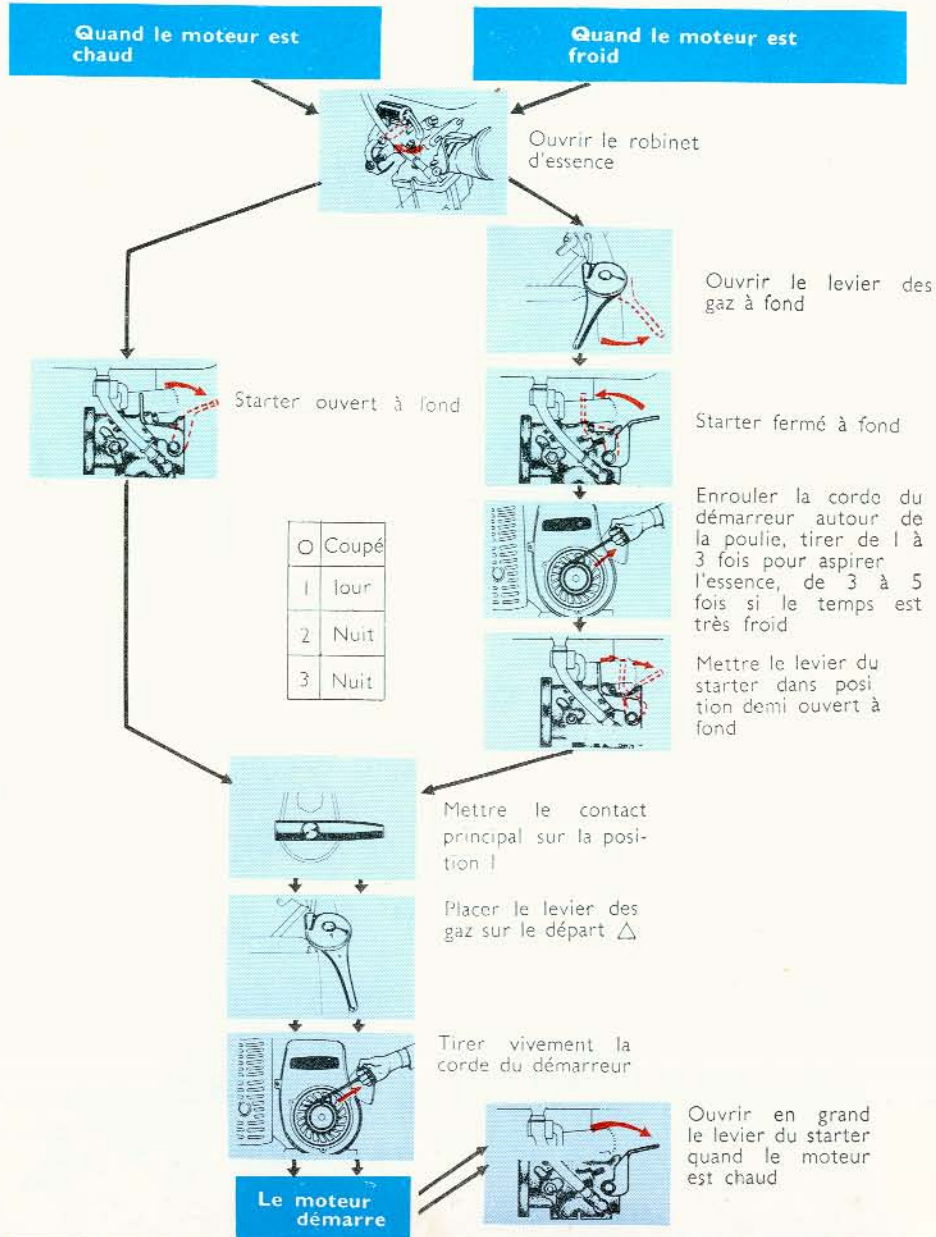

Changement des vitesses

Vitesse du vilebrequin 3,400 tm

| Position du levier de changement de vitesses | | Vitesse de marche | |
|------------------------------------------------------------------|--|-----------------------|--------------|
| | | Pneus 400/8 | |
| | | Position des vitesses | KM par heure |
| I — EN BAS — 2 R — EN HAUT POINT MORT | | | |
| Garder le levier horizontal | | | |
| 1E — EN BAS — 2 2E — R — EN HAUT 3E 4E 5E RÉDUITE | | | |
| Tourner le levier vers la gauche | | | |
| | | Réduite | |
| | | 1e | 2.8 |
| | | " 2e | 3.4 |
| | | " 3e | 4.2 |
| | | " 4e | 5.0 |
| | | " 5e | 5.8 |
| I — EN BAS — 2 R — EN HAUT GRANDE VITESSE | | | |
| Tourner le levier vers la droite | | | |
| | | Grande vitesse | |
| | | 1e | 7.7 |
| | | " 2e | 9.7 |
| | | " 3e | 11.9 |
| | | " 4e | 14.3 |
| | | " 5e | 15.0 |
| I — 2 R — ← MARCHÉ ARRIÈRE | | | |
| Tirer le levier à fond et le tourner vers la gauche | | | |
| | | Marche arrière | 3.5 |

1. Après avoir choisi la vitesse, tirer le levier du changeur. La vitesse de la machine est alors celle qui a été prévue.
2. La vitesse est réduite quand le levier du changeur est tiré.
3. Pour passer en grande vitesse, appuyer sur le bouton et tirer légèrement le levier du changeur, le cran est dégagé et il est possible de passer à la grande vitesse.
4. Choisir le cran, (5 crans) correspondant à la vitesse que l'on veut obtenir,

Manoeuvre des embrayages latéraux

Les embrayages latéraux sont utilisés pour tourner le motoculteur.
Diminuer la vitesse du moteur avant de manoeuvrer les embrayages latéraux.

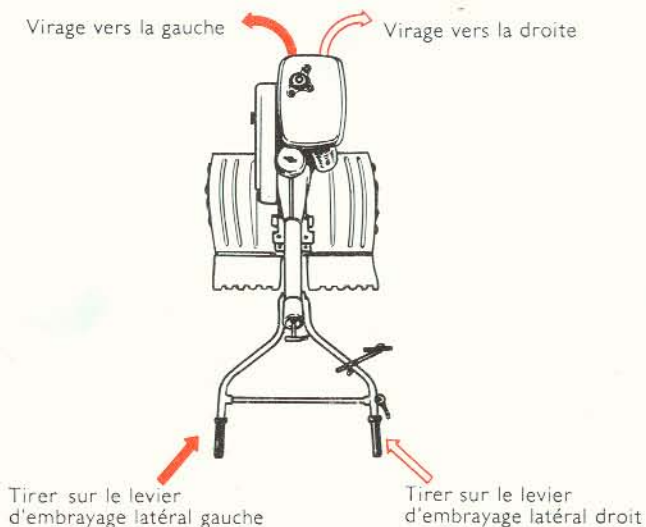

Emploi de l'arbre de prise de force:

L'arbre de prise de force est utilisé pour les travaux à l'arrêt comme la pulvérisation, le fauchage, etc.

Vitesse de l'arbre de prise de force pour une vitesse du moteur de 3,400 tr/m

| Figure | Position des vitesses | Vitesse de l'arbre de prise de force |
|--------|-----------------------|--------------------------------------|
| | 1 | 1,370 |
| | 2 | 1,750 |
| | 3 | 2,140 |
| | 4 | 2,580 |
| | 5 | 2,980 |

Arrêt du moteur:

1. Diminuer la vitesse du moteur

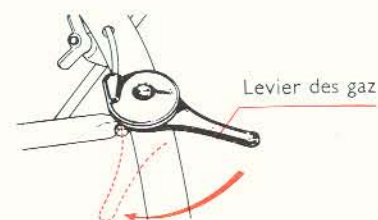

3. Tourner le contact principal sur la position "0"



2. Placer le levier du changeur au point mort

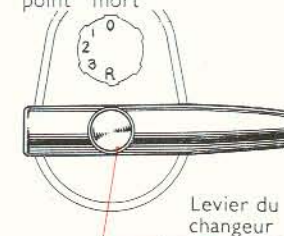

4. Fermer le robinet d'essence

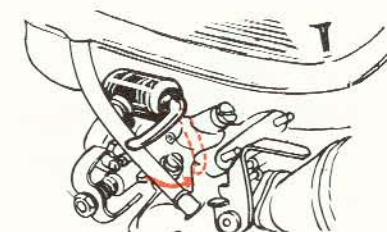

Manoeuvre des points délicats:

1. **Faire les vérifications, journalière et périodique, avec le plus grand soin Ceci assurera la longévité de votre motoculteur et évitera les accidents.**
2. **Vérifier le blocage des écrous et des boulons. Ceci pour éviter les accidents.**
3. **Chauffer le moteur pendant au moins trois minutes avant de commencer un travail. L'huile ne circule pas aussi librement à froid et le carburateur donne un bon mélange gazeux quand le moteur est chaud**
4. **Manoeuvrer le levier du changeur avec douceur et ne jamais le forcer. Ceci pour ne pas endommager le changeur ou bien son bras.**
5. **Quand le motoculteur n'a pas été utilisé pendant longtemps, il est important de vérifier le fonctionnement de la pompe à huile.**
Voir page 21.

◀ BON ENTRETIEN ▶

| | |
|------------------------------------------------------------|----|
| Tableau de l'inspection journalière..... | 15 |
| Comment faire l'inspection journalière..... | 16 |
| 1. Vérification de l'essence..... | 16 |
| 2. Réglage des embrayages latéraux..... | 16 |
| 3. Réglage du câble des gaz..... | 17 |
| 4. Vérification de la pression des pneus..... | 17 |
| 5. Graissages des pièces..... | 17 |
| 6. Vérification du blocages des boulons et des écrous..... | 18 |
| 7. Nettoyage du bain d'huile filtre à air..... | 19 |
| 8. Nettoyage de la bougie..... | 20 |
| 9. Vérification de l'huile et vidange..... | 20 |
| 10. Changement de la courroie..... | 22 |
| 11. Rangement pour une période..... | 22 |

Tableau de visite journalière

| No. | Pièce | Vérification |
|-----|------------------------------------|------------------------------------------------------------------------------------|
| 1 | Réservoir à essence | Vérifier le niveau de l'essence, contenance: 4 litres |
| 2 | Embrayages latéraux | Vérifier le fonctionnement et le jeu Jeu à l'extrémité du levier, de 10 à 20 mm |
| 3 | Câble des gaz | Régler le jeu qui doit être de 5 à 10 mm au bout du levier des gaz |
| 4 | Pression des pneus | La pression normale doit être de 1, 1 kg/cm ² |
| 5 | Graissage des pièces | Câble des gaz, câble de l'embrayage latéral et les paliers du réducteur. |
| 6 | Ecrous et boulons | Vérifier le blocage des tous les écrous et boulons |
| 7 | Filtre à air | Le laver à l'essence |
| 8 | Bougie | La nettoyer et vérifier le jeu des électrodes Jeu normal de 0,7 mm |
| 9 | Vérification de l'huile et vidange | Voir le niveau d'huile et le bon fonctionnement de la pompe à huile |
| 10 | Courroie | Vérifier la courroie du changeur automatique et la changer en cas de besoin. |
| 11 | Rangement | Entretien avant la mise au repos |
| 12 | Trousse à outils | Vérifier le contenu de la trousse |

Comment faire l'inspection journalière:

L'inspection journalière est d'une importance capitale pour la bonne marche du motoculteur. Peut être cela pourra paraître fastidieux, mais cette inspection journalière doit être faite, sans faute.

1. Visite du réservoir à essence.

Le réservoir à essence contient 4 litres quand la machine est placée sur une terrain plat.

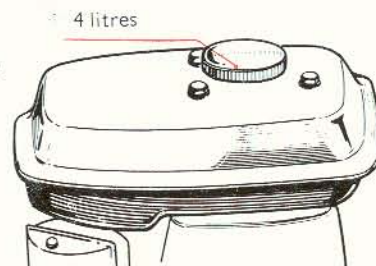

2. Vérification du réglage des embrayages latéraux.

Il y a deux câbles d'embrayages latéraux, un pour la droite et un pour la gauche au point de réglage des câbles. Pour régler le jeu des câbles desserrer l'écrou A et tourner la vis B pour régler le jeu, celui-ci doit être de 10 à 20 mm.

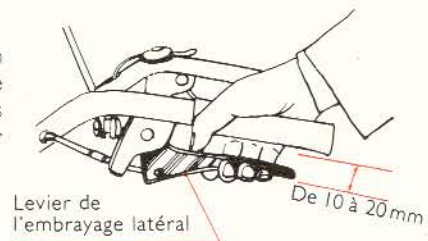

Le câble sur la gauche est le câble de l'embrayage latéral de gauche
Le câble de droite est le câble de l'embrayage latéral de droite

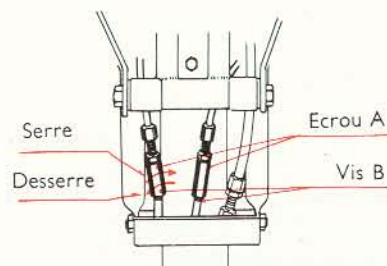

En serrant la vis on augmente le jeu
En desserrant la vis on diminue le jeu

3. Réglage du câble des gaz.

Jeu de 5 à 10 mm, ce jeu se trouve au bout du levier des gaz quand celui-ci est à la position fermée à fond.



Desserrer l'écrou A et tourner la vis B pour régler le jeu

En serrant la vis on augmente le jeu
En desserrant la vis on diminue le jeu

N.B. Il faut bloquer l'écrou A après le réglage du jeu.

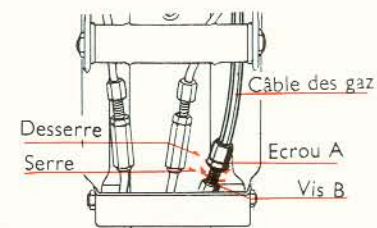

4. Vérification de la pression des pneus.

Si la pression des pneus est trop basse il en résulte une perte de puissance.

Si la pression des pneus est trop élevée il en résulte une usure rapide

Il est donc important de garder la pression normale

La pression normale est de 1, 1 Kilo par cm²

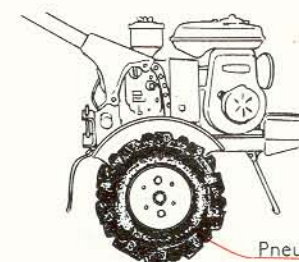

5. Graissage des pièces.

Huiler

les câbles des embrayages latéraux et le câble câble des gaz

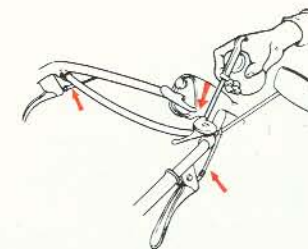

Graisser

les paliers du réducteur automatique

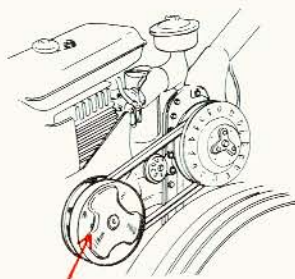
**6. Vérification du blocage des écrous et des boulons**

Cette vérification du blocage des écrous et des boulons doit être faite toutes les semaines:

- | | |
|----------------------------------------------------------|----------------------------------------------------|
| ① Boulons de blocage des masses d'équilibrage | ⑦ Boulons de blocage du rochet |
| ② Boulons de montage des masses d'équilibrage mobiles | ⑧ Boulons de fixation des mancherons |
| ③ Boulons de fixation du moteur | ⑨ Boulons de réglage des mancherons |
| ④ Boulons de fixation des masses de roues | ⑩ Goupilles des arbres de roues |
| ⑤ Boulons de fixation des leviers des embayages latéraux | ⑪ Boulons de fixation de la colonne des mancherons |
| ⑥ Boulons de l'entretoise des mancherons | |

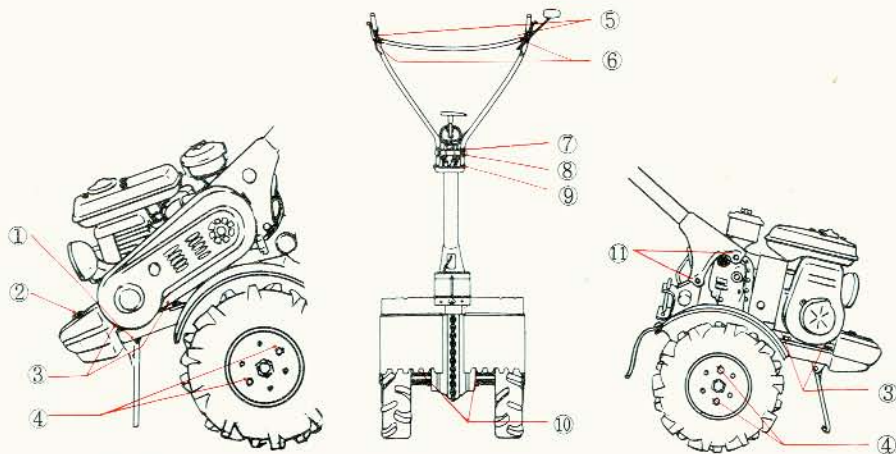
**7. Nettoyage du filtre à air.**

Le filtre à air a pour but de retenir les poussières et les saletés de l'air ambiant avant son arrivée au moteur. Si ces impuretés sont absorbées par le moteur il en résulte une usure prématurée de celui-ci. Une huile sale dans le filtre à air ne remplit pas son objet et le filtrage de l'air ne se fait pas. Il est donc important de tenir le filtre toujours propre.

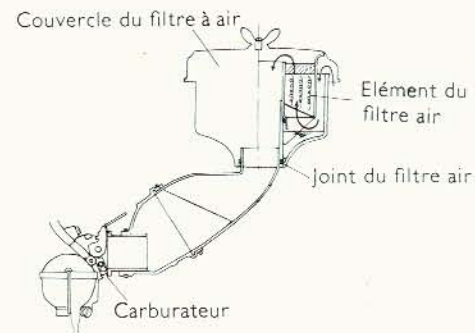
**Comment le nettoyer?**

Démonter le couvercle du filtre à air et retirer l'élément filtrant. Laver l'élément du filtre à air avec de l'essence et le laisser sécher.



Quand l'élément filtrant est sec, le tremper dans un mélange de 10 parties d'essence pour une partie d'huile et le serrer fortement.

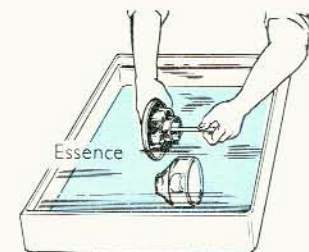

Remonter le filtre à air dans l'ordre inverse du démontage.
Monter la grille du filtre à air comme le montre la figure.



S'assurer du nettoyage de l'élément du filtre à air toutes les 30 heures de marche

N.B. Si le travail s'effectue dans des endroits très poussiéreux il est nécessaire de nettoyer le filtre à air beaucoup plus souvent.

8. Nettoyage de la bougie.

Si la bougie est huileuse, ou bien calaminée, ou les électrodes mal réglées, l'étincelle est pauvre ou encore ne se produit pas.

Il est nécessaire de nettoyer les bougies régulièrement et de régler le jeu des électrodes à 0,7 mm

Si le jeu est trop grand, taper légèrement sur l'électrode

Si le jeu est trop petit, passer un tourne-vis entre les pointes

Le jeu normal est de 0,7 mm

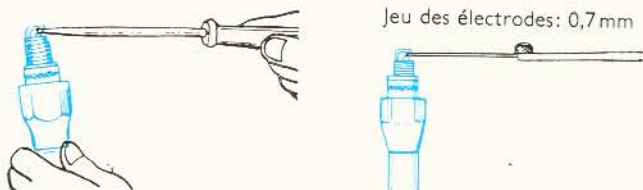

9. Vérification et vidange de l'huile

Utiliser une huile classée MS ou DG de la liste API, avec une viscosité de SAE 30 ou SAE 20 bar temps très froids.

A. Vérification et plein d'huile du moteur.

Le moteur doit être tenu bien horizontal et voir si l'huile coule par le trou de remplissage d'huile.

Faire le plein d'huile, si cela est nécessaire.

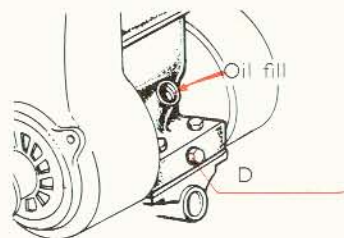

N.B.

La vidange doit être faite quand le moteur est chaud. Démontez le bouchon de remplissage et le bouchon de vidange pour accélérer la vidange.

Tableau de vérification et de vidange d'huile

| Intervales | 1er | 2ème | Remarques |
|--------------|----------------------|-----------|-----------------------------|
| Vidange | 20 heures | 20 heures | Après, toutes les 50 heures |
| Vérification | Toutes les 20 heures | | |

B. Vérification et plein d'huile de la transmission.

Desserrer le bouchon de visite d'huile et ajouter l'huile jusqu'au niveau du trou.

N.B.

La vidange doit être faite quand le moteur est chaud

Dévisser le bouchon de remplissage et le bouchon de vidange pour faciliter la vidange.

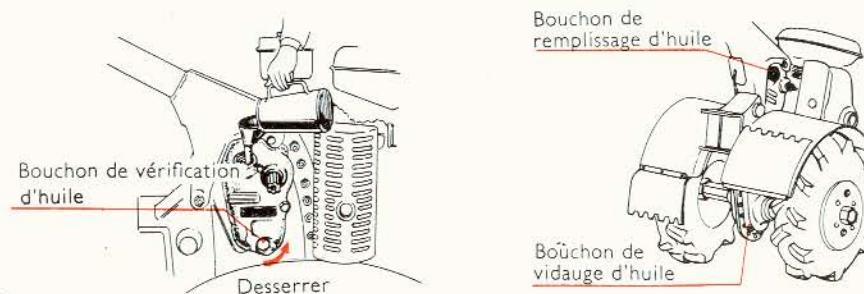

Vérification de la pompe à huile.

Lancer le moteur et le faire chauffer pendant 2 à 3 minutes, ensuite dévisser quelques tours le bouchon d'inspection de la pompe à huile, si l'huile coule la pompe fonctionne normalement.



Tableau de vérification et de vidange d'huile de la transmission.

| Intervales | 1er | Remarques |
|--------------|----------------------------------|--------------------------------|
| Vidange | 50 heures | Ensuite, toutes les 100 heures |
| Vérification | Après chaque 50 heures de marche | |

10. Changement de la courroie.

Dévisser les deux boulons de fixation du couvercle de la courroie et démonter le couvercle.

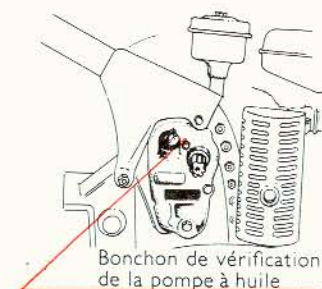
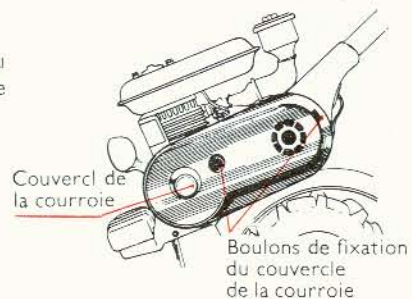

Le démontage et la mise en place de la courroie se font comme l'indique la figure.

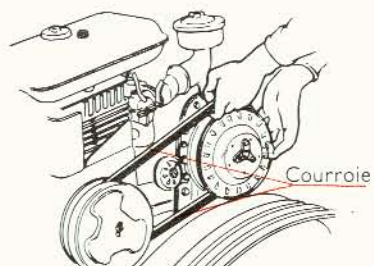

11. Rangement.

Pour ranger le motoculteur il faut tout d'abord choisir une place sans poussière et non humide.

1. Ouvrir le robinet d'essence.

Démonter le bouchon de vidange du carburateur et vidanger entièrement le réservoir à essence et le carburateur.



2. S'assurer que les soupapes d'admission et d'échappement sont toutes les deux fermées.

Tourner la poulie du démarreur dans le sens de rotation du moteur.

Quand la compression est sentie, tourner la poulie encore 1/4 de tour et faire coïncider la marque Δ .

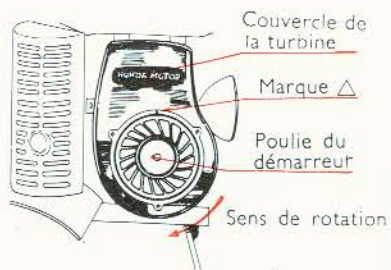

《TROUSSE À OUTILS》

Faire l'inventaire de ces outils suivants qui sont indispensables.



Sac à outils



Clef plate de 17×19 mm



Clef à bougies



Clef plate de 10×14 mm



Clef tube de 10×14 mm



Tige pour les clefs tube

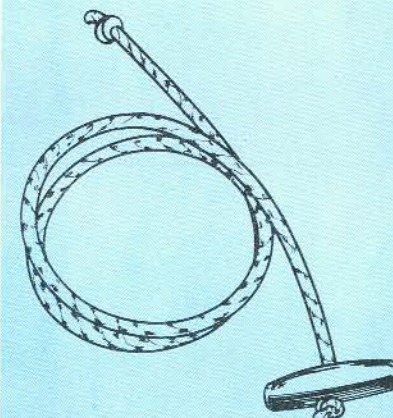

Corde de démarrage du moteur

TABLEAU DES HUIES ET GRAISSES A EMPLOYER

| Temperature | Type | ESSO | MOBIL | TEXACO | CALIFORNIA STANDARD | SHELL | CASTROL | BP |
|------------------------------------------------------------|------------|------------------------------------------|-----------------|----------------------------------------|---------------------------------------------|-------------------------------|---------------------|------------------------------------------|
| | | Classe | Classe | Classe | Classe | Classe | Classe | Classe |
| Huile multigrade, recommandée par très chaud ou très froid | SAE 10W/30 | ESSO Extra Huile Moteur 10W/30 | Mobil 1 Special | Havoline Five Star Huile Moteur 15/20W | RPM Five Star Huile Moteur 5W/30 | Shell X-100 Multigrade 10W/30 | Castrolize 10W/30 | BP Viscotatic 10W/30 |
| | SAE 30W/40 | ESSO Extra Huile Moteur 30W/40 | | Havoline Five Star Huile Moteur 20W/40 | RPM Five Star Huile Moteur 20W/40 | Shell X-100 Multigrade 20W/40 | Castrol XL 20W/40 | |
| Huile multigrade, excepté par très froid | SAE 10W | ESSO Huile Moteur 10W | Mobil 1 | Havoline Five Star Huile Moteur 10W | RPM Five Star Huile Moteur 10W | Shell X-100 | Castrol Z | BP HD Huile Moteur 10W |
| | SAE 20W | ESSO Huile Moteur 20W | Mobil 1 Arctic | Havoline Five Star Huile Moteur 20W | RPM Five Star Huile Moteur 20W | Shell X-100 | Castrolize | BP HD Huile Moteur 20W |
| Au-dessous de 15°C | SAE 30 | ESSO Huile Moteur 30 | Mobil 1 A | Havoline Five Star Huile Moteur 30 | RPM Five Star Huile Moteur 30 | Shell X-100 | Castrol XL | BP HD Huile Moteur 30 |
| | SAE 40 | ESSO Huile Moteur 40 | Mobil 1 AF | Havoline Five Star Huile Moteur 40 | RPM Five Star Huile Moteur 40 | Shell X-100 | Castrol XXL | BP HD Huile Moteur 40 |
| Pour climat très chaud | SAE 80 | ESSO Huile pour usages motoristes 80 | Delvac 130 | Calorex Universal Huile 80 | RPM Universal Graisse à usages multiples 80 | Shell X-100 EP Type | Castrol Hypoglyt 80 | BP Huile pour boîte de vitesse 80 EP |
| | SAE 90 | ESSO Huile pour usages motoristes 90 | Delvac 140 | Calorex Universal Huile 90 | RPM Universal Graisse à usages multiples 90 | Shell 55 | Castrol Hypo 90 | BP Huile pour boîte de vitesse 90 EP |
| Au-dessous de 0°C | SAE 10W/30 | ESSO Huile pour usages motoristes 10W/30 | Mobil 1 Arctic | Calorex Universal Huile 90 | RPM Universal Graisse à usages multiples 90 | Shell 55 | Castrol Hypo 90 | BP Huile pour boîte de vitesse 10W/30 EP |
| | SAE 20W/20 | ESSO Huile pour usages motoristes 20W/20 | Delvac 120 | Calorex Universal Huile 90 | RPM Universal Graisse à usages multiples 90 | Shell 55 | Castrol Hypo 90 | BP Huile pour boîte de vitesse 20W/20 EP |
| Au-dessous de 0°C | SAE 30 | ESSO Huile pour usages motoristes 30 | Mobil 1 Arctic | Calorex Universal Huile 90 | RPM Universal Graisse à usages multiples 90 | Shell 55 | Castrol Hypo 90 | BP Huile pour boîte de vitesse 30 EP |
| | SAE 40 | ESSO Huile pour usages motoristes 40 | Delvac 120 | Calorex Universal Huile 90 | RPM Universal Graisse à usages multiples 90 | Shell 55 | Castrol Hypo 90 | BP Huile pour boîte de vitesse 40 EP |
| Au-dessous de 0°C | SAE 80 | ESSO Huile pour usages motoristes 80 | Mobil 1 Arctic | Calorex Universal Huile 90 | RPM Universal Graisse à usages multiples 90 | Shell 55 | Castrol Hypo 90 | BP Huile pour boîte de vitesse 80 EP |
| | SAE 90 | ESSO Huile pour usages motoristes 90 | Delvac 120 | Calorex Universal Huile 90 | RPM Universal Graisse à usages multiples 90 | Shell 55 | Castrol Hypo 90 | BP Huile pour boîte de vitesse 90 EP |
| Huile pour boîte de vitesse | SAE 80 | ESSO Huile pour usages motoristes 80 | Mobil 1 Arctic | Calorex Universal Huile 90 | RPM Universal Graisse à usages multiples 90 | Shell 55 | Castrol Hypo 90 | BP Huile pour boîte de vitesse 80 EP |
| | SAE 90 | ESSO Huile pour usages motoristes 90 | Delvac 120 | Calorex Universal Huile 90 | RPM Universal Graisse à usages multiples 90 | Shell 55 | Castrol Hypo 90 | BP Huile pour boîte de vitesse 90 EP |
| Graisserie | SAE 10W/30 | ESSO Huile pour usages motoristes 10W/30 | Mobil 1 Arctic | Calorex Universal Huile 90 | RPM Universal Graisse à usages multiples 90 | Shell 55 | Castrol Hypo 90 | BP Huile pour boîte de vitesse 10W/30 EP |
| | SAE 20W/20 | ESSO Huile pour usages motoristes 20W/20 | Delvac 120 | Calorex Universal Huile 90 | RPM Universal Graisse à usages multiples 90 | Shell 55 | Castrol Hypo 90 | BP Huile pour boîte de vitesse 20W/20 EP |
| Au-dessous de 0°C | SAE 30 | ESSO Huile pour usages motoristes 30 | Mobil 1 Arctic | Calorex Universal Huile 90 | RPM Universal Graisse à usages multiples 90 | Shell 55 | Castrol Hypo 90 | BP Huile pour boîte de vitesse 30 EP |
| | SAE 40 | ESSO Huile pour usages motoristes 40 | Delvac 120 | Calorex Universal Huile 90 | RPM Universal Graisse à usages multiples 90 | Shell 55 | Castrol Hypo 90 | BP Huile pour boîte de vitesse 40 EP |
| Au-dessous de 0°C | SAE 80 | ESSO Huile pour usages motoristes 80 | Mobil 1 Arctic | Calorex Universal Huile 90 | RPM Universal Graisse à usages multiples 90 | Shell 55 | Castrol Hypo 90 | BP Huile pour boîte de vitesse 80 EP |
| | SAE 90 | ESSO Huile pour usages motoristes 90 | Delvac 120 | Calorex Universal Huile 90 | RPM Universal Graisse à usages multiples 90 | Shell 55 | Castrol Hypo 90 | BP Huile pour boîte de vitesse 90 EP |
| Huile pour boîte de vitesse | SAE 10W/30 | ESSO Huile pour usages motoristes 10W/30 | Mobil 1 Arctic | Calorex Universal Huile 90 | RPM Universal Graisse à usages multiples 90 | Shell 55 | Castrol Hypo 90 | BP Huile pour boîte de vitesse 10W/30 EP |
| | SAE 20W/20 | ESSO Huile pour usages motoristes 20W/20 | Delvac 120 | Calorex Universal Huile 90 | RPM Universal Graisse à usages multiples 90 | Shell 55 | Castrol Hypo 90 | BP Huile pour boîte de vitesse 20W/20 EP |
| Au-dessous de 0°C | SAE 30 | ESSO Huile pour usages motoristes 30 | Mobil 1 Arctic | Calorex Universal Huile 90 | RPM Universal Graisse à usages multiples 90 | Shell 55 | Castrol Hypo 90 | BP Huile pour boîte de vitesse 30 EP |
| | SAE 40 | ESSO Huile pour usages motoristes 40 | Delvac 120 | Calorex Universal Huile 90 | RPM Universal Graisse à usages multiples 90 | Shell 55 | Castrol Hypo 90 | BP Huile pour boîte de vitesse 40 EP |
| Au-dessous de 0°C | SAE 80 | ESSO Huile pour usages motoristes 80 | Mobil 1 Arctic | Calorex Universal Huile 90 | RPM Universal Graisse à usages multiples 90 | Shell 55 | Castrol Hypo 90 | BP Huile pour boîte de vitesse 80 EP |
| | SAE 90 | ESSO Huile pour usages motoristes 90 | Delvac 120 | Calorex Universal Huile 90 | RPM Universal Graisse à usages multiples 90 | Shell 55 | Castrol Hypo 90 | BP Huile pour boîte de vitesse 90 EP |



SIÈGE SOCIAL DE LA STÉ HONDA ET SUCCURSALES À L'ÉTRANGER

- Honda Motor Co., Ltd.5, 5-chome, Yaesu, Chuo-ku, Tokyo, Japan
- American Honda Motor Co., Inc.100 West Alondra Blvd. Gardena Calif. U.S.A.
- European Honda Motor Trading G.m.b.H.Hamburg 1, Wandalenweg 4 W. Germany
- European Honda Motor U.K. Branch ...Power Rord, Chiswick London, W4 England
- Honda Motor S.A.64-66 Rve de Brabant, Brussels.
- Honda France74, Rue D'aubervilliers, Paris-19 France
- Asian Honda Motor Co., Ltd.197/1 Sulon Road, Bangkok, Thailand



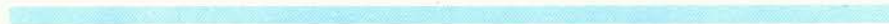

**CARTE de GARANTIE N° 363**

Type F30 N° chassis 118-845 N° moteur 1062-619 Livré le 2-2-67

Acheteur :

Adresse :

.....
Signature :

DATE ET CACHET DU CONCESSIONNAIRE

le 2 février 1967

CONDITIONS DE LA GARANTIE

Les motoculteurs HONDA sont garantis par le constructeur pendant une durée de six mois à dater du jour de mise à disposition.

Une carte de garantie est remise à l'acheteur au moment de la livraison du motoculteur.

La garantie accordée par le Constructeur, telle qu'elle est définie ci-dessous, limite expressément sa responsabilité.

1° — La garantie donne droit au remplacement gratuit des pièces défectueuses, la main d'œuvre et le transport éventuel du motoculteur étant toujours à la charge de l'acheteur.

2° — Les travaux effectués sous garantie doivent être exécutés par un membre du réseau du Constructeur.

3° — Les pièces faisant l'objet d'une demande de garantie doivent être transmises à HONDA-FRANCE, pour décision, par un agent de la marque.

4° — Les échanges de pièces ou leur remise en état au titre de la garantie ne peuvent avoir pour effet de prolonger la durée de la garantie.

5° — La garantie n'implique pas l'obligation pour le réparateur d'effectuer la réparation à domicile. Si l'acheteur le demande, le temps et les frais de déplacement sont à sa charge. Elle ne donne aucun droit à une indemnité en espèces ou en nature pour préjudice consécutif à l'immobilisation du motoculteur en cas de réparation. Elle ne couvre pas non plus les conséquences de l'usure normale ni les vérifications et réglages usuels.

6° — La garantie est refusée et le Constructeur déchargé de toute responsabilité :

a — Lorsque des pièces montées par le Constructeur ont été remplacées par des pièces d'une autre origine :

b — Lorsque les avaries sont dues à une négligence, à une utilisation défectueuse du motoculteur, à un surchage même passagère ou à l'inexpérience du conducteur.

HONDA-FRANCE

74, 78, rue d'Aubervilliers - PARIS-XIX

TÉL. 205-97-38

R. C. Seine 64 B 4406