

Système de désignation du modèle de moteur Honda

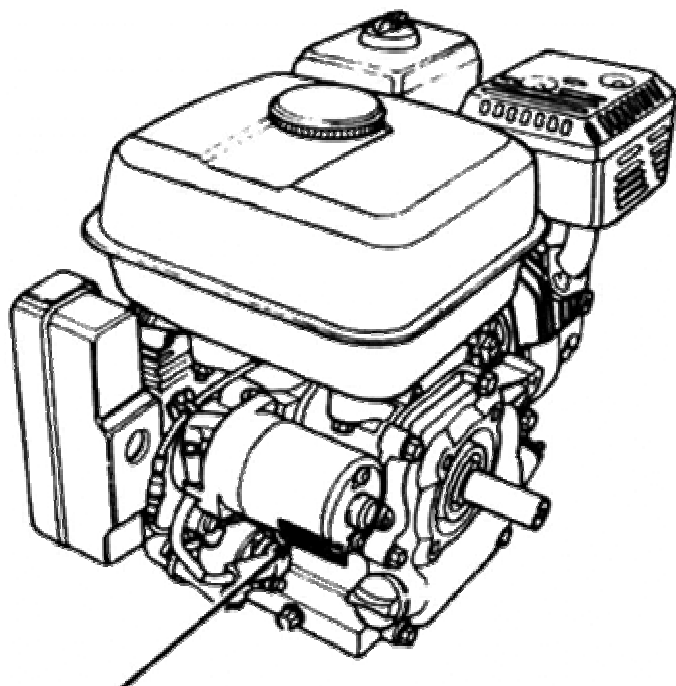

Code "M T O C" (Modèle Type Option Couleur) du moteur Honda

Numéro de série et type du moteur

GX. 160K1 - QXE4 - OH

V : Arbre de sortie vertical

H : Arbre de sortie horizontal

. : Absence de caractère = horizontal

GX : Moteur OHV ou OHC - Usage professionnel

GC : Moteur OHC - Usage domestique

GD : Moteur diesel

G : Moteur à soupapes latérales

GK : Moteur à soupapes latérales, moteur à kérosène

GX. 160K1 - QXE4 - OH

Cylindrée du moteur en cm³

GX. 160K1 - QXE4 - OH

Indication de changements mineurs sur le modèle

GX. 160K1 - QXE4 - OH

TYPE D'ARBRE DE SORTIE (PTO)

Q : Droit, imperial (pouces)

S : Droit, métrique (mm)

W : Filetage extérieur

V : Conique
H : Réduction1/6
R : Réduction1/2 + embrayage
L : Réduction1/2

Les deux chiffres qui suivent le code MTOC peuvent être individualisés et ne sont pas liés à un codage systématique.

GX. 160K1 - QXE4 - OH
X : Advertissement huile

GX. 160K1 - QXE4 - OH

E : Démarrage électrique
M : Filtre à air à bain d'huile
C : Filtre à air cyclone

GX. 160K1 - QXE4 - OH

4 : Spécifications européennes
2 : Spécifications américaines

GX. 160K1 - QXE4 - OH

CODE DE COULEUR

OH : (R8) Rouge vif

SD : (NH1) Noir

Autres...