



FC180V

(182 cm³; 11.1 cu.in)

Moteur à essence à refroidissement par air 4 temps

MODE D'EMPLOI

RÉGLAGE

Pour assurer un fonctionnement correct du moteur et l'équipement, observer tous les réglages dans cette section relative au "Câble du papillon et volet d'air/vitesse du moteur".

⚠ AVERTISSEMENT

NE PAS exécuter ces réglages à moins que l'on ne soit équipé d'outils appropriés, une bonne connaissance des procédures de réparation et une bonne formation technique.

INSTALLATION/RÉGLAGE DU CÂBLE DU PAPILLON

1. Connecter le câble du papillon (G) au levier du contrôle de vitesse (C) et au carter externe du câble du papillon (F) temporairement.
2. Avec le levier du papillon sur le trait dans la positions "FAST", aligner le talon (B) du levier du contrôle de vitesse (C) avec le trou (D) du plateau de contrôle (E) et insérer dans le trou la cheville de diamètre 6 mm (0,24 in.), ou le boulon de 6 mm.
3. Enlever le carter externe du câble du papillon (F) pour éliminer tout mou et serrer le boulon de la bride de fixation du câble (A).

4. Enlever la cheville de 6 mm et régler le levier du papillon sur le trait à la position "CHOKE". S'assurer que la soupape du volet d'air du carburateur soit fermée complètement. (Voir la section "Réglage du volet d'air").

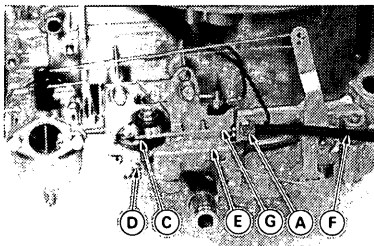

RÉGLAGE DE LA VITESSE AU RALENTI LENT

1. Démarrer le moteur et le laisser se réchauffer sans charge.
2. Déplacer le levier du papillon sur le trait à la position "SLOW".
3. Régler la vitesse au ralenti lent aux tours/minutes spécifiés (voir "Fiche technique") en déplaçant la vis d'arrêt du papillon (A).



RÉGLAGE DE LA VITESSE AU RALENTI RAPIDE

NOTE

Le filtre à air doit être installé au moteur avant le démarrage.

1. Démarrer le moteur et le laisser se réchauffer sans charge.
2. Desserrer les deux boulons du plateau de contrôle (I).
3. Aligner le talon (B) du levier du contrôle de vitesse (C) avec le trou (D) du plateau de contrôle (E) et insérer au trou la cheville de diamètre 6 mm (0,24 in.) ou le boulon de 6 mm.

NOTE

S'assurer que la soupape du volet d'air soit ouverte complètement.

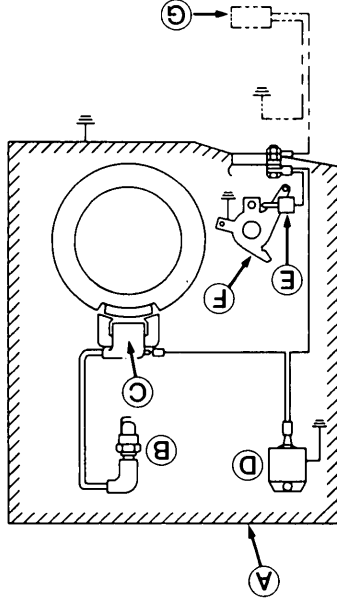

La portion entourée par ombrage indique les pièces de fourniture KAWASAKI.

A: Moteur
B: Bougie
C: Bobine d'allumage
D: Allumeur
E: Interrupteur d'arrêt
F: Levier de contrôle
G: Interrupteur d'interverrouillage

DIAGRAMME DE CÂBLAGE

Un remède marqué par "*" nécessite des outils et une connaissance spéciale. Consulter le fournisseur de moteur Kawasaki autorisé pour le service, à moins que l'on ait un équipement approprié et une bonne connaissance mécanique.

		La vitesse du moteur n'augmente pas
	L'huile du moteur est insuffisante	
	Il y a un dépôt de carbone dans la chambre de combustion	
	Ventilation insuffisante autour du moteur	
	Régulateur défectueux	
		*
	Remplir ou changer l'huile	*
		* Sélectionner un meilleur emplacement

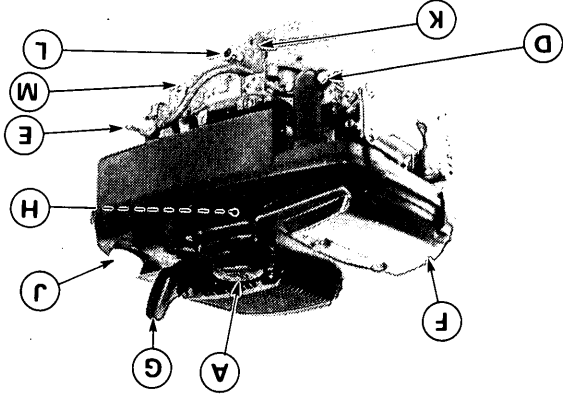

- A. Couvercle du moteur (réservoir de carburant)
- B. Bougie d'allumage
- C. Couvercle du culbuteur de la soupape
- D. Carburateur
- E. Soupape de carburant

- F. Carter du filtre à air
- G. Moteur de démarrage à recul
- H. Réservoir de carburant
- I. Silencieux
- J : Capuchon du remplisseur d'huile

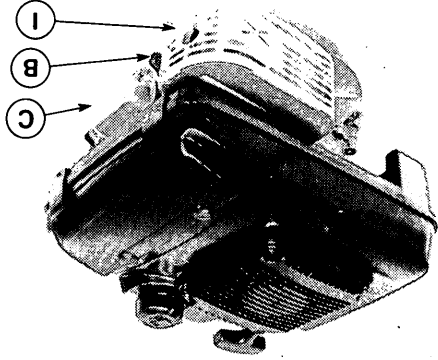

- K. Arbre P.T.O. (prise de force)
- L. Vis de vidange d'huile latérale
- M. Bras du régulateur

»» IL EST RECOMMANDE DE
LIRE LES POINTS SUIVANTS «««

Apprendre la sécurité concernant les moteurs

⚠ AVERTISSEMENT

Un usage ou un entretien incorrect par l'opérateur peut causer des blessures. Il est recommandé de lire soigneusement et de suivre les précautions indiquées dans les messages concernant la sécurité.

Des modifications non autorisées apportées au moteur ou des applications incorrectes du moteur peuvent altérer la fonction et/ou la sécurité du moteur ou bien influencer négativement la durée de service du moteur.

N'utiliser que les pièces de service ou accessoires approuvés pour ce moteur. Ne pas laisser les gens utiliser le moteur dans une instruction appropriée.

Protéger les personnes et les animaux domestiques

⚠ AVERTISSEMENT

Maintenir les personnes et les animaux domestiques à l'écart de la zone où l'on fait fonctionner le moteur.

Ne pas laisser les enfants faire fonctionner le moteur.

Eviter les incendies et explosions (1)

⚠ AVERTISSEMENT

Manipuler l'essence avec prudence: elle est très inflammable.

Remplir le réservoir de carburant à l'extérieur. Ne pas remplir excessivement. Utiliser un récipient d'essence approuvé. Ne jamais enlever le bouchon du réservoir d'essence ou ajouter de l'essence si le moteur est chaud ou en fonctionnement.

Ne jamais fumer ou laisser les flammes ou étincelles y compris la lampe témoin de tout appareil pendant que l'on fait le plein, ou que l'on entretient le système de carburant, la vidange d'essence et/ou le réglage du carburateur.

Nettoyer toute trace d'essence déversée avant de démarrer le moteur. Ne pas faire fonctionner le moteur lorsque ou là où une odeur d'essence est présente ou d'autres conditions explosives pourraient exister. Ne pas placer d'objets inflammables à proximité du moteur.

Maintenir le moteur exempt d'herbe, de feuilles ou de matériau combustible.

Maintenir le moteur à au moins 1 m des édifices, des obstacles ou autres objets qui pourraient brûler. Ne pas diriger l'orifice d'échappement du moteur vers des matériaux qui pourraient s'incendier.

Eviter les incendies et explosions (2)

⚠ AVERTISSEMENT

Ne pas opérer le moteur sans silencieux d'échappement.

Sauf pour les réglages, ne pas opérer le moteur si le filtre à air ou le couvercle juste au-dessus de l'admission de l'air du carburateur est enlevé.

Débrancher le câble de mise à terre de la batterie avant d'effectuer l'entretien du moteur.

Ne jamais ranger le moteur ou l'équipement avec l'essence dans le réservoir à l'intérieur d'un édifice où des vapeurs pourraient atteindre une flamme ou étincelle. Laisser le moteur se refroidir avant de le ranger dans une enceinte. Vidanger l'essence avant de transporter le moteur ou l'équipement.

Si ce moteur n'est pas équipé d'un pare-étincelle et s'il doit être utilisé sur tout terrain de forêt couverte, bois couvert ou herbe couverte, il sera nécessaire d'ajouter un pare-étincelle au silencieux d'échappement dans les zones où un tel dispositif est requis par la loi.

MESURES DE SÉCURITÉ

Lorsque l'on rencontre les symboles indiqués ci-dessous, suivre les instructions! Exécuter toujours une opération et des manoeuvres sûres de l'entretien.

⚠ AVERTISSEMENT

Ce symbole de sécurité identifie des instructions ou procédures particulières qui, si elles ne sont pas observées, pourraient entraîner des blessures corporelles voire même la mort.

PRECAUTION

Ce symbole de sécurité identifie des instructions ou procédures particulières qui, si elles ne sont pas observées, pourraient résulter en un endommagement ou une destruction de l'équipement.

NOTE

Oll indique les points d'intérêt particulier pour des opérations plus efficaces et commodes.

AVANT-PROPOS

Nous vous remercions pour avoir sélectionné ce Moteur Kawasaki. Veuillez lire soigneusement ce Manuel du Propriétaire, car il contient des informations qui sont importantes pour obtenir un service maximum de votre Moteur Kawasaki.

Toutes les informations, les figures et les spécifications de ce manuel sont basées sur les plus récentes informations de production disponibles au moment de la publication.

Droit réservé pour ajouter toutes modifications sans préavis à n'importe quel moment.

KAWASAKI HEAVY INDUSTRIES, LTD.
Consumer Products & Machinery Company

TABLE DES MATIÈRES

Particularités du moteur	3
Fiche technique	4
Avant de démarrer	5
Comment remplir le bac de vidange de l'huile	5
Comment remplir le réservoir de carburant	5
Comment démarrer le moteur	6
Comment réchauffer le moteur	7
Comment interrompre le moteur	7
Entretien et réglage	8
Comment changer l'huile	8
Comment entretenir le filtre à air	8
Comment nettoyer le filtre à carburant	8
Comment entretenir la bougie d'allumage	9
Instructions pour le stockage	10
Entretien périodique	11
Réglage	12
Installation/Réglage du câble du papillon	12
Réglage de la vitesse au ralenti lent	12
Réglage de la vitesse au ralenti rapide	12
Réglage du volet d'air	13
Guide de dépannage	14
Diagramme de câblage	15

- Régler la vitesse au ralenti rapide aux tours/minutes spécifiés (voir "Fiche technique") en déplaçant le plateau de contrôle (E).
- Serrer sûrement les deux boulons (I) en évitant de changer la vitesse spécifiée.
- Enlever la cheville de 6 mm, interrompre le moteur et régler le levier du papillon sur le trait à la position "CHOKE". S'assurer que la soupape du volet d'air du carburateur soit fermée complètement.

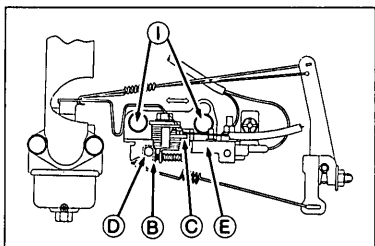

RÉGLAGE DU VOLET D'AIR

- Aligner le talon (B) du levier de contrôle de vitesse (C) avec le trou (D) du plateau de contrôle (E) et insérer au trou la cheville de diamètre 6 mm (0,24 in.), ou le boulon de 6 mm.
- Tourner la vis de réglage le volet d'air (K) en sens contraire des aiguilles d'une montre jusqu'à ce qu'il soit détaché du levier (L) puis tourner la vis de réglage du volet d'air (K) vers l'intérieur ou l'extérieur pour régler le jeu (M) à la valeur 0,5 mm (0,02 in.).
- Enlever la cheville de 6 mm et régler le levier du papillon sur le trait à la position "CHOKE". S'assurer que la soupape du volet d'air du carburateur soit fermée complètement.

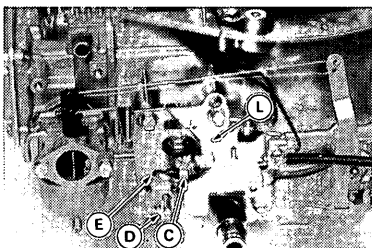
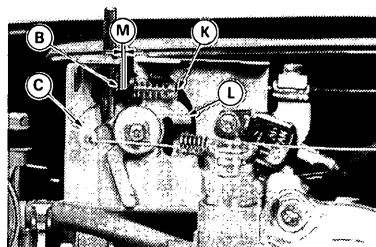

13

GUIDE DU DÉPANNAGE

Si le moteur ne fonctionne pas normalement, examiner soigneusement les symptômes et les conditions d'opération et utiliser le tableau montré ci-dessous comme guide de dépannage.

Symptôme		Cause probable	Remède
Le moteur ne démarre pas ou la puissance de sortie est basse	La compression est insuffisante	Le piston, le cylindre, le segment de piston et le joint d'étanchéité de tête sont défectueux	*
		Les soupapes sont défectueuses	
		La bougie est desserrée	Serrer de manière appropriée
		Les boulons de culasse sont desserrés	
	Aucun carburant dans la chambre de combustion	Aucun carburant dans le réservoir de carburant	Remplir le réservoir de carburant
		La soupape de carburant ne se trouve pas dans la position "OUVERT"	Ouvrir la soupape du carburant
		Soupape ou le tube du carburant bloqué	Nettoyer
		L'ouverture de l'air dans la cache du réservoir est bloquée	
		Carburateur défectueux	*
	Bougie souillée par le carburant	Mélange de carburant/air trop riche	Régler le levier du volet d'air à la position "OUVERT". Tourner le moteur avec la bougie retirée pour décharger l'excès de carburant.
		Filtre à air obstrué	Nettoyer
		Carburateur défectueux	*
Grade/type de carburant incorrect		Remplacer l'essence	
Eau dans le carburant			
Aucune étincelle ou étincelle faible		Bougie défectueuse	Remplacer la bougie
	Bobine d'allumage et/ou allumeur défectueux	*	
	L'interrupteur du moteur est encore dans la position "COUPÉ"	Tourner l'interrupteur du moteur à la position "BRANCHE"	
Puissance de sortie basse	Moteur surchauffé	Filtre à air obstrué	Nettoyer
		Moteur de démarrage à recul ou chemin de refroidissement de l'air obstrué par de la saleté	

14

AVANT DE DÉMARRER

COMMENT REMPLIR LE BAC DE VIDANGE D'HUILE

PRECAUTION

NE PAS faire tourner le moteur sans huile même pendant une courte période. Utiliser de l'huile moteur détergent de classe "API Service SF, SE ou SD".

Les huiles moteur détergent maintiennent le moteur plus propre et retardent la formation de dépôt de gomme et de vernis. Ne rien ajouter à l'huile recommandée. Pour choisir la viscosité d'huile, se référer au tableau des températures ambiantes en vigueur pendant le fonctionnement (en C" et F").

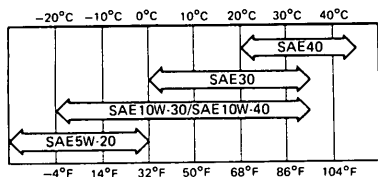

1. Placer le moteur sur une surface à niveau.

PRECAUTION

NE PAS laisser de la poussière ou des objets pénétrer dans le remplisseur d'huile pendant que l'on remplit avec de l'huile. Nettoyer la surface autour de la jauge d'huile avant de l'enlever.

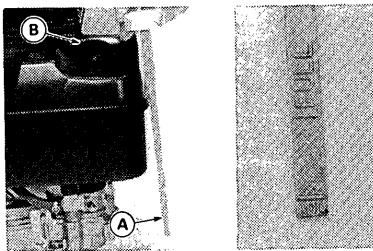

2. Enlever la jauge d'huile (A).
3. Verser l'huile lentement jusqu'à la marque "PLEIN" placée sur la jauge d'huile.
4. Insérer la jauge d'huile dans le remplisseur d'huile (B) SANS LA VISSER.
5. Enlever la jauge d'huile (A) pour vérifier le niveau d'huile. Le niveau devrait se trouver entre les marques "AJOUTER" et "PLEIN". Ne pas remplir excessivement.
6. Installer et serrer la jauge d'huile (A).
7. La capacité du bac de vidange est de 0,65 L (1,37 US pt).

COMMENT REMPLIR LE RÉSERVOIR DE CARBURANT

Utiliser l'essence d'une qualité normale, fraîche et propre. L'essence sans plomb est recommandée.

PRECAUTION

NE PAS mélanger l'huile avec l'essence. NE PAS utiliser d'additifs. NE PAS utiliser des mélanges essence/alcool.

AVERTISSEMENT

Manipuler l'essence avec prudence. Éviter tout accident causé par les cigarettes ou des imprudences. (Voir la section "SECURITE" pour d'autres avertissements).

AVERTISSEMENT

Ne pas remplir excessivement le réservoir de carburant, et ne remplir qu'au fond du remplisseur.

AVERTISSEMENT

NE PAS laisser des objets pénétrer dans le réservoir de carburant pendant que l'on fait le plein. Nettoyer la surface autour du bouchon du réservoir de carburant avant de l'enlever.

5

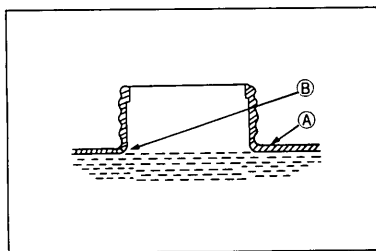

1. Placer le moteur sur une surface à niveau et stable.
2. Verser lentement le carburant dans le réservoir de carburant (A) au fond du remplisseur (B).
3. Installer sûrement la cache du réservoir de carburant.
4. La capacité du réservoir est de 2,4 L (2,54 US qt.).

- Utiliser de l'huile appropriée pour la température prévue.
- Utiliser de l'essence fraîche.
- Protéger le moteur (équipement) contre toute exposition directe au climat lorsque l'équipement n'est pas en opération.

PRECAUTION

NE PAS démarrer le moteur lorsque la lame de coupe se trouve en contact avec de l'herbe longue et non coupée, car ceci pourrait causer des difficultés au démarrage et endommager le lanceur à recul.

1. Ouvrir la soupape du carburant en tournant le levier (A) à la position d'ouverture (B-B).

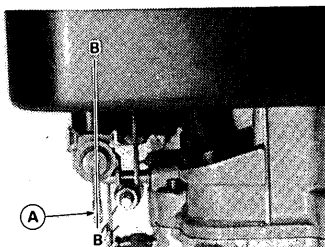

2. Déplacer le levier du papillon (A) sur l'équipement à la position "CHOKE" pour démarrer le moteur froid sauf lorsqu'il fait chaud.

NOTE

Un moteur chaud nécessite moins d'étranglement de gaz qu'un moteur froid.

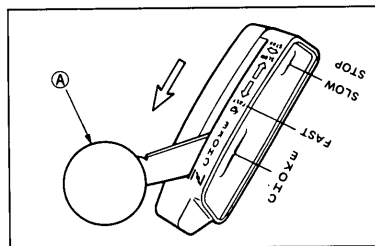

AVERTISSEMENT

Toujours éloigner les mains et les pieds des pièces en rotation.

AVERTISSEMENT

Maintenir les personnes et les animaux domestiques à une certaine distance de sécurité. Ne pas laisser les enfants faire fonctionner l'unité.

COMMENT DÉMARRER LE MOTEUR

COMMENT DÉMARRER LE MOTEUR

NOTE

Faire attention des points suivants pour pouvoir démarrer le moteur facilement par temps froid.

6

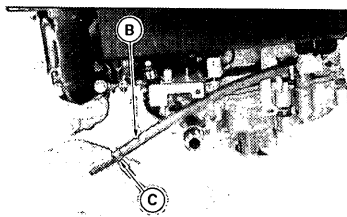

⚠ AVERTISSEMENT

Manier l'essence avec prudence. Eviter les incendies causés par les cigarettes ou des opérations dangereuses. (Voir la section "SECURITE" pour les avertissements supplémentaires).

Enlever le tube de carburant (B) en desserrant la bride de fixation du tube (C) au carburateur.

Ouvrir la soupape de carburant en tournant le levier (A) à la position d'ouverture (G-G). Puis vidanger complètement l'essence du réservoir et de la durite de carburant dans le conteneur de l'essence approuvé.

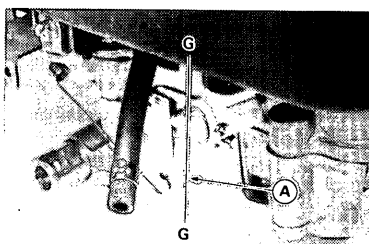

Enlever la cache du moteur intégré avec le réservoir de carburant. Tourner le filtre à carburant (A) en sens contraire des aiguilles d'une montre pour le retirer de la cache du moteur (B).

Nettoyer le filtre à carburant avec du solvant à point d'éclair élevé.

Installer fermement le filtre à carburant, les tubes et agrafes du tube.

NOTE

Concernant l'enlèvement ou l'installation de la cache du moteur, consultez votre fournisseur de moteur Kawasaki autorisé.

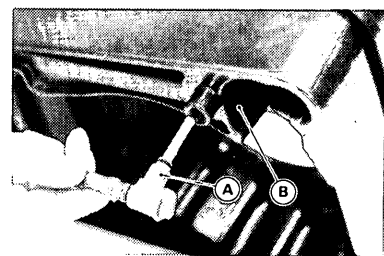

COMMENT ENTREtenir LA BOUGIE D'ALLUMAGE

⚠ AVERTISSEMENT

Avant de vérifier la bougie d'allumage, s'assurer que toutes les pièces environnantes sont refroidies.

Nettoyer la bougie et le jeu de réenclenchement (B), ou remplacer la bougie toutes les 100 heures d'opération.

1. Nettoyer les électrodes (A) en raclant ou en nettoyant avec une brosse métallique. Enlever les dépôts de carbone et l'humidité.
2. Vérifier si la porcelaine est fêlée ou s'il y a d'autre usure et endommagement.
Remplacer la bougie, si nécessaire.

9

3. Vérifier le jeu de la bougie et, si nécessaire, régler de nouveau le jeu à la valeur de 0,7 - 0,8 mm (0,028 - 0,032 in.) en pliant l'électrode latérale.

BOUGIE D'ALLUMAGE RECOMMANDÉE

NGK.....BP5ES

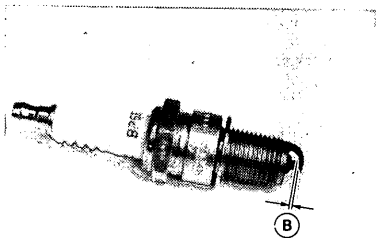

INSTRUCTIONS POUR LE STOCKAGE

Suivre les procédures décrites en dessous si le moteur doit être stocké pendant 30 jours.

⚠ AVERTISSEMENT

Manier l'essence avec prudence. Eviter les incendies causés par les cigarettes ou des opérations dangereuses. (Voir la section "SECURITE" pour les avertissements supplémentaires).

- Pour éviter les dépôts de gomme, vidanger complètement l'essence du réservoir et de la durite de carburant et débrancher le tube de carburant au carburateur, puis vidanger l'essence de la cuvette à flotteur du carburateur en desserrant la vis de vidange, dans un conteneur de l'essence approuvé.
- Changer l'huile du moteur.
- Enlever la bougie et verser environ 5 cm³ (0,17 oz) d'huile fraîche pour moteur dans le cylindre et lancer lentement le moteur. Puis installer la bougie.
- Pour éviter la rouille, fermer les soupapes du moteur en lançant le moteur jusqu'à ce que une compression soit ressentie.

- Pour éviter que l'huile du moteur ne vienne dans la chambre de combustion, ne pas laisser l'équipement dans une position à laquelle la tête du moteur est inclinée en bas pour plus de 15 degrés.
- Ranger le moteur dans un endroit propre et sec.

10

Tirer lentement la cordelette du lanceur à recul (A) jusqu'à ce que l'on puisse ressentir une compression, puis tirer rapidement et régulièrement. Si des courses suffisantes ne peuvent pas faire démarrer le moteur, répéter avec le volet d'air légèrement ouvert.

PRECAUTION

NE PAS tirer la cordelette du lanceur à recul (A) jusqu'à la fin. NE PAS laisser la cordelette du lanceur à recul retourner en arrière tout seul. Ceci ris- que d'endommager la cordelette ou l'ensemble du lanceur à recul.

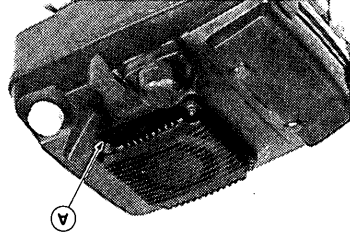

COMMENT RÉCHAUFFER LE MOTEUR

Après que le moteur ait démarré, déplacer le levier du papillon (A) situé sur l'équipement entre "FAST" et "SLOW". Pour réchauffer le moteur, le faire mar- cher pendant quelques minutes avec le levier du papillon sur la même position (à mi-chemin) avant de placer l'équipement sous charge. Puis, déplacer le levier du papillon (A) sur l'équipement à la posi- tion "FAST".

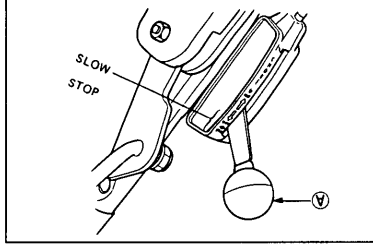

COMMENT INTERROMPRE LE MOTEUR

1. Déplacer le levier du papillon (A) sur l'équipement à la position "SLOW" et faire marcher le moteur pendant quel- ques minutes.

PRECAUTION

NE PAS étrangler le carburateur pour interrompre le moteur.

2. Déplacer le levier du papillon (A) sur l'équipement à la position "ARRÊT", ou tourner ENGINE KEY (clef de con- tact du moteur) à la position "COUPÉ".

3. Fermer la soupape du carburant en tournant le levier (A) à la position de fermeture (D-D).

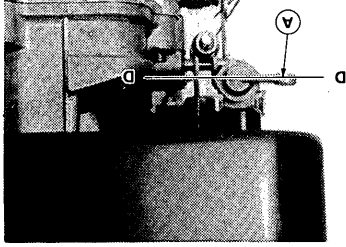

AVERTISSEMENT

Toujours enlever la CLEF DE CON- TACT du commutateur lorsqu'on laisse l'équipement sans la présence de l'opérateur ou lorsque l'équipement n'est pas utilisé.

ENTRETIEN PÉRIODIQUE

Pour assurer des opérations satisfaisantes sur une période prolongée, le moteur nécessitera un entretien normal aux intervalles réguliers. Le diagramme ci-dessous montre l'entretien périodique. Les intervalles appropriés sont indiqués par (✓).

ENTRETIEN		INTERVALLES			
		Tous les jours	Toutes les 25 heures	Toutes les 50 heures	Toutes les 100 heures
Vérifier et ajouter de l'huile de moteur		✓			
Vérifier si les écrous et les vis sont desserrés ou perdus		✓			
Vérifier s'il y a perte de carburant et d'huile		✓			
Enlever l'herbe coupée et la saleté du panneau de commande sur le moteur		✓			
Vérifier et nettoyer le filtre d'admission de l'air		✓			
** Nettoyer l'élément de mousse du filtre à air			✓		
Serrer les écrous et les vis			✓ (premier)		
* Changer l'huile le moteur			✓		
**** Nettoyer le filtre à carburant				✓	
** Nettoyer l'élément de papier du filtre à air				✓	
Nettoyer et reboucher la bougie				✓	
** Remplacer l'élément de papier du filtre à air				✓	
*** Nettoyer la poussière et la saleté du cylindre et des ailettes de culasse				✓	
*** Nettoyer la chambre de combustion				✓	
*** Vérifier et régler le jeu de soupape				✓	
*** Nettoyer et roder la surface de siège de soupape				✓	

* Exécuter les opérations d'entretien mentionnées ci-dessus après les 5 premières heures d'utilisation, puis aux intervalles recommandés.

** Entretien quotidien requis lors de la conduite dans des endroits poussiéreux.

*** Ces items doivent être exécutés avec des outils appropriés. Consulter le fournisseur de moteur Kawasaki autorisé pour le service, à moins que l'on ait un équipement approprié et une bonne connaissance mécanique.

**** Concernant l'enlèvement et l'installation de la cache du moteur, prière de consulter le fournisseur de moteur Kawasaki autorisé.

ENTRETIEN ET RÉGLAGE

COMMENT CHANGER L'HUILE

Après les 5 premières heures d'opération et par la suite toutes les 50 heures, changer l'huile.

⚠ AVERTISSEMENT

Interrompre le fonctionnement de l'huile. Faire attention avec l'huile chaude vidangée.

⚠ AVERTISSEMENT

Vider le réservoir de carburant, le carburateur et la durite de carburant avant de renverser le moteur ou l'équipement.

PRECAUTION

NE PAS serrer excessivement le bouchon de vidange d'huile latéral. Ceci risque d'endommager le couvercle du carter-moteur. Le couple spécifié est de 23 N.m (16,5 ft-lb).

Enlever le bouchon de vidange d'huile latéral (A) et vidanger l'huile dans le conteneur approprié pendant que le moteur est encore chaud. Voir la section "Avant de démarrer" pour l'huile recommandée et les procédures de changement d'huile.

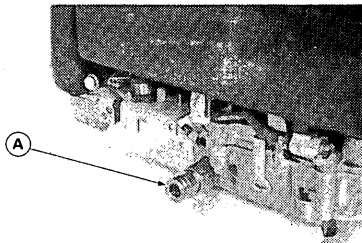

COMMENT ENTRETEENIR LE FILTRE À AIR

Enlever le boulon (A) et soulever l'assemblage du filtre à air.

Élément - mousse (B) : Nettoyer toutes les 25 heures. Laver dans du détergent et de l'eau et sécher complètement. Tremper dans une nouvelle huile pour moteur et presser pour enlever tout excès d'huile.

Élément - papier (C) : Nettoyer toutes les 100 heures. 1. Pour enlever la poussière, nettoyer en tapotant légèrement sur une surface plate.

Ne pas laver l'élément en papier.

2. Si c'est très sale, remplacer par un élément neuf. Remplacer avec un nouveau élément de papier chaque année ou toutes les 300 heures.

NOTE

L'utilisation dans des endroits poussiéreux pourrait nécessiter un entretien quotidien.

PRECAUTION

NE PAS nettoyer l'élément de papier avec du solvant ou à l'air comprimé.
NE PAS huiler l'élément de papier.

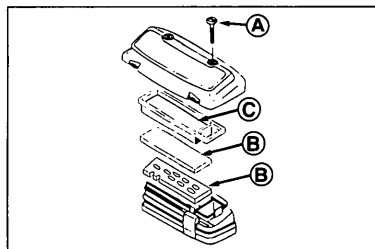

COMMENT NETTOYER LE FILTRE À CARBURANT

S'assurer que le filtre à carburant est exempt de poussière et de corps étrangers au moins toutes les 50 heures d'opération.

Fermer la soupape de carburant en tournant le levier à la position de fermeture.

FICHE TECHNIQUE

ITEM	FC180V
Type de moteur	Moteur à refroidissement par air forcé, arbre vertical, OHV, à 4 temps
Numéro de cylindre	1
Déplacement du piston	182 cm ³ (11,1 cu. in.)
Alésage x Course	68 x 50 mm (2,68 in. x 1,97 in.)
Direction de rotation	Dans le sens contraire des aiguilles d'une montre dirigé vers l'arbre PTO
Vitesse au ralenti rapide	3200 - 3350 tours/minutes voir note 3
Vitesse au ralenti lent	1450 - 1650 tours/minutes
ACR	Type de contrepois mécanique
Méthode de lubrification	A élaboussure
Capacité du collecteur d'huile	0,65 L (1,37 us pt)
Capacité du réservoir de carburant	2,4 L (2,54 us qt.)
Carburateur	Jet principal fixé de type à flotteur
Commande du volet d'air	Automatique (avec la commande du papillon)
Filtre à air	Type semi-cyclone avec élément double
Allumage	Magnéto à volant transistorisé
Bouchon de bougie	NGK BP5ES
Admission du refroidissement l'air	Moteur de démarrage à recul et l'écran en tournant
Régulateur	Type du contrepois mécanique

1. Les spécifications sont sujettes à des changements sans préavis.
2. ACR = Réenclenchement de la compression automatique (Automatic Compression Release)
3. La vitesse au ralenti rapide pourrait varier selon chaque équipement avec lequel le moteur est utilisé. Se référer à la spécification de l'équipement.