



NOTICE D'EMPLOI

Tondeuse autoportée



SXG15



Yvan Béal - 21, av. de l'Agriculture - B.P. 16
Z.I. du Brézet - 63014 Clermont-Ferrand Cedex 2
Tél : 04 73 91 93 51 - Télécopie : 04 73 90 23 11
www.yvanbeal.fr - E-mail : info@yvanbeal.fr
R.C.S. Clermont-Fd B 304 973 886 S.A.S. au capital de 612 000 €

01-000489-091012

SXG15

INTRODUCTION

Nous vous remercions d'avoir acheté une tondeuse à gazon ISEKI.

Ce manuel de l'utilisateur fournit les informations nécessaires pour utiliser et entretenir de manière sûre et correcte la tondeuse à gazon.

SÉCURITÉ – DANGER, ATTENTION, PRÉCAUTION

Chaque fois que vous voyez les mots et symboles illustrés ci-dessous dans le manuel et sur les décalcomanies de sécurité, vous devez prendre connaissance de l'avertissement et respecter la consigne de sécurité.



DANGER : Ce symbole, accompagné du mot DANGER indique une situation dangereuse pouvant entraîner la MORT OU DES BLESSURES TRÈS GRAVES.



AVERTISSEMENT : Ce symbole, accompagné du mot ATTENTION indique une situation potentiellement dangereuse pouvant entraîner la MORT OU DES BLESSURES GRAVES.



PRÉCAUTION : Ce symbole, accompagné du mot PRÉCAUTION indique une situation potentiellement dangereuse pouvant entraîner des BLESSURES LÉGÈRES.



IMPORTANT : Le mot IMPORTANT est utilisé pour donner des instructions ou des conseils permettant d'obtenir des performances optimales de la tondeuse.

NOTE : Le mot NOTE est utilisé pour signaler des points d'un intérêt particulier pour une utilisation plus efficace et commode.

CONSIGNES DE SÉCURITÉ : Points essentiels à observer quand vous utilisez le plateau tondeur

INSTRUCTIONS TECHNIQUES : Points qu'il est nécessaire d'observer pour utiliser, régler et entretenir la tondeuse.

Avant de commencer à utiliser la tondeuse à gazon pour la première fois, vous devriez lire ce manuel de l'utilisateur attentivement et complètement pour bien connaître le fonctionnement de la tondeuse afin d'exécuter votre travail correctement et en toute sécurité. Nous vous conseillons de le relire de temps à autre pour vous rafraîchir la mémoire.

Gardez le manuel dans un endroit pratique pour pouvoir le consulter quand c'est nécessaire.

Les pièces employées pour cette tondeuse peuvent être modifiées sans préavis pour en améliorer les performances et la qualité ou la sécurité, ce qui peut conduire à des incohérences avec le contenu de ce manuel.

La tondeuse à gazon est prévue pour tondre des pelouses bien entretenues. Il n'est pas recommandé d'utiliser la tondeuse à gazon dans d'autres endroits. En outre, le fabricant décline toute responsabilité pour des dégâts résultant d'une utilisation non-autorisée, celle-ci se faisant aux risques et périls de l'utilisateur. Une utilisation correcte de la tondeuse à gazon implique aussi que l'utilisateur suive les instructions d'utilisation, de réglage et d'entretien de ce manuel de l'utilisateur.

Quand vous avez des questions à propos de votre tondeuse à gazon, n'hésitez pas à les poser à votre revendeur.

TABLE DES MATIÈRES

<p>INTRODUCTION.....1</p> <p>TABLE DES MATIÈRES.....4</p> <p>CHAPITRE 1. CONSIGNES DE SÉCURITÉ..... 16</p> <p>1. COMMENT UTILISER LA MACHINE EN TOUTE SÉCURITÉ 16</p> <p>2. AVANT DE DÉMARRER LA TONDEUSE.....20</p> <p>3. UTILISATION DE LA TONDEUSE24</p> <p>4. TRAVAIL SUR TERRAINS EN PENTE30</p> <p>5. CIRCULATION SUR LA VOIE PUBLIQUE32</p> <p>6. CHARGER ET DÉCHARGER LA TONDEUSE D'UN VÉHICULE:32</p> <p>7. RAVITAILLEMENT EN CARBURANT:34</p> <p>8. POSE ET DÉPOSE DE L'ARBRE D'ENTRAÎNEMENT DE LA TONDEUSE36</p> <p>9. ENTRETIEN DE LA TONDEUSE:.....38</p> <p>10. SYSTÈME ÉLECTRIQUE.....44</p> <p>11. PNEUS ET ROUES.....46</p> <p>12. AVANT DE REMISER LA TONDEUSE48</p> <p>13. REMISAGE PROLONGÉ50</p> <p>14. EMPLACEMENT DES AUTOCOLLANTS D'AVERTISSEMENT52</p> <p>CHAPITRE 2. GARANTIE ET SERVICE APRÈS-VENTE.....66</p> <p>CHAPITRE 3. SPÉCIFICATIONS.....68</p> <p>TONDEUSES</p> <p>CHAPITRE 4. DÉSIGNATION DES PRINCIPAUX COMPOSANTS 74</p> <p>CHAPITRE 5. COMMANDES ET INSTRUMENTS....76</p> <p>1. TABLEAU DE BORD.....76</p> <p>1.1. CONTACTEUR À CLÉ78</p> <p>1.2. LEVIER D'ACCÉLÉRATEUR78</p> <p>1.3. RÉGLETTE DE LAMPES TÉMOINS.....78</p> <p>1.4. LEVIER DE PRISE DE FORCE.....80</p> <p>1.5. COMPTEUR HORAIRE.....82</p> <p>1.6. INTERRUPTEUR DES PHARES.....82</p>	<p>2. JAUGE ET COMMANDES SUR LE TABLIER (AILES)82</p> <p>2.1. LEVIER DE RELEVAGE DE LA TONDEUSE.. 82</p> <p>2.2. JAUGE DE CARBURANT82</p> <p>3. PÉDALES DE COMMANDE.....82</p> <p>3.1. PÉDALE DE FREIN PRINCIPAL.....84</p> <p>3.2. PÉDALE DE MARCHÉ AVANT HST84</p> <p>3.3. PÉDALE DE MARCHÉ ARRIÈRE HST84</p> <p>4. AUTRES COMMANDES84</p> <p>4.1. INTERRUPTEURS DE SÉCURITÉ.....84</p> <p>4.2. MOLETTE DE RÉGLAGE DE LA HAUTEUR DE COUPE.....84</p> <p>CHAPITRE 6. CONTRÔLES AVANT DÉMARRAGE 86</p> <p>1. POINTS À CONTRÔLER.....86</p> <p>2. CONTRÔLE ET ENTRETIEN88</p> <p>CHAPITRE 7. UTILISATION.....90</p> <p>1. AVANT DE DÉMARRER LE MOTEUR90</p> <p>2. DÉMARRAGE DU MOTEUR.....90</p> <p>3. ARRÊT DU MOTEUR94</p> <p>4. DÉPLACEMENT DE LA TONDEUSE96</p> <p>5. ARRÊT 100</p> <p>CHAPITRE 8. ENTRETIEN 102</p> <p>1. NIVEAU D'HUILE MOTEUR..... 102</p> <p>2. NIVEAU D'HUILE DE TRANSMISSION..... 104</p> <p>2.1. CONTRÔLE DU NIVEAU D'HUILE 104</p> <p>2.2. VIDANGE DE L'HUILE DE TRANSMISSION 106</p> <p>2.3. PURGE DE L'AIR..... 106</p> <p>3. NIVEAU DE LIQUIDE DE RÉFROIDISSEMENT 106</p> <p>4. NIVEAU DE CARBURANT..... 108</p> <p>5. FILTRE À AIR 110</p> <p>6. FILTRE À CARBURANT..... 110</p> <p>7. CONTRÔLE DES TUYAUX DE CARBURANT.. 112</p> <p>8. COURROIE DU VENTILATEUR 112</p> <p>9. ENTRETIEN DE LA PRISE DE FORCE CENTRALE 114</p> <p>10. RÉGLAGE DES FREINS..... 116</p> <p>11. POINT MORT DU MODULE HYDROSTATIQUE 116</p> <p>12. RÉGLAGE DE LA VITESSE 120</p>
--	--

TABLE DES MATIÈRES / INHALTSVERZEICHNIS / INHOUDSOPGAVE

13. CONTRÔLE DES ÉCROUS DE SERRAGE DES ROUES	120	CHAPITRE 3. UTILISATION DE LA TONDEUSE ...	174
14. BATTERIE	122	1. AVANT UTILISATION	174
15. PRESSION DES PNEUS (GONFLAGE)	124	2. RÉGLAGE DE LA HAUTEUR DE COUPE.....	174
16. CONTRÔLE DU VOLANT.....	126	3. DÉBUT DE LA TONTE.....	176
17. VIDANGE DE L'HUILE MOTEUR	126	4. NETTOYAGE DU PLATEAU TONDEUR ET DU COLLECTEUR OBSTRUÉ PAR L'HERBE	178
18. REMPLACEMENT DU FILTRE À HUILE	128	5. ARRÊT D'URGENCE.....	180
19. VIDANGE DE L'HUILE DE TRANSMISSION..	130	6. ARRÊT DE LA TONTE	182
20. CONTRÔLE ET NETTOYAGE DES PRISES D'AIR	132	7. EFFICACITÉ DE LA TONTE	182
21. NETTOYAGE DU RADIATEUR	134	CHAPITRE 4. CONTRÔLE ET ENTRETIEN DES PRINCIPALES PIÈCES	186
22. VIDANGE DU CIRCUIT DE REFROIDISSEMENT	136	1. CONTRÔLE ET VIDANGE D'HUILE DU BOÎTIER DE TRANSMISSION.....	186
23. CONTRÔLE DU CIRCUIT ÉLECTRIQUE ET DES FUSIBLES	138	2. CONTRÔLE ET REMPLACEMENT DES LAMES	188
24. ENTRETIEN DU CIRCUIT HYDRAULIQUE ...	140	3. CONTRÔLE DES ROUES DE HAUTEUR DE COUPE.....	192
25. CONTRÔLE DES CONTACTEURS DE SÉCURITÉ	140	4. INSPECTION DES ROULEAUX	192
26. SCHÉMA DE GRAISSAGE	144	5. NETTOYAGE DU PLATEAU TONDEUR.....	192
27. TABLEAU DE CONTRÔLE PÉRIODIQUE.....	145	6. SCHÉMA DE GRAISSAGE	194
CHAPITRE 9. REMISAGE.....	150	7. TABLEAU DE CONTRÔLE PÉRIODIQUE.....	195
CHAPITRE 10. DEPANNAGE	154	CHAPITRE 5. REMISAGE DE LA TONDEUSE	200
1. MOTEUR.....	154	CHAPITRE 6. DEPANNAGE	202
2. SYSTÈME DE FREIN PRINCIPAL	156	BAC	
3. SYSTÈME DE RELEVAGE	156	CHAPITRE 1. DÉSIGNATION DES PRINCIPAUX COMPOSANTS	208
4. SYSTÈME DE DIRECTION.....	156	1. SBC400X-LAE (Bac de déversement bas avec vérin d'assistance)	208
5. HST (TRANSMISSION HYDROSTATIQUE)...	156	2. SBC400X-LE (Bac de déversement bas manuel)	208
6. ÉQUIPEMENT ÉLECTRIQUE	157	CHAPITRE 2. SÉPARATION ET FIXATION DU BAC	210
CHAPITRE 11. SCHÉMA ÉLECTRIQUE	167	1. SÉPARATION DU BAC DE DÉVERSEMENT BAS AVEC VÉRIN D'ASSISTANCE	210
PLATEUX TONDEURS		2. FIXATION DU BAC DE DÉVERSEMENT BAS AVEC VÉRIN D'ASSISTANCE	212
CHAPITRE 1. DÉSIGNATION DES PRINCIPAUX ÉLÉMENTS.....	168		
CHAPITRE 2. FIXATION ET SÉPARATION DU PLATEAU TONDEUR.....	170		
1. FIXATION DU PLATEAU TONDEUR	170		
2. SÉPARATION DU PLATEAU TONDEUR.....	172		

SXG15

3. SÉPARATION DU BAC DE DÉVERSEMENT MANUEL	212
4. FIXATION DU BAC DE DÉVERSEMENT MANUEL	212
CHAPITRE 3. UTILISATION DU BAC	214
1. AVANT UTILISATION	214
2. RÉGLAGE DU CAPTEUR DE REPLISSAGE D'HERBE	214
3. CONTRÔLE AVANT UTILISATION	214
CHAPITRE 4. CONTRÔLE ET ENTRETIEN DES PRINCIPALES PIÈCES.....	216
1. SCHÉMA DE GRAISSAGE.....	216
2. TABLEAU DE CONTRÔLE PÉRIODIQUE.....	217
CHAPITRE 5. REMISAGE DU BAC.....	222
CHAPITRE 6. DEPANNAGE	224
BRUIT & VIBRATIONS.....	228
DECLARATION OF CONFORMITY.....	231

Ce manuel explique l'utilisation de plusieurs types de tondeuses et de plateaux tondeurs comme indiqué ci-dessous. Contrôlez le type de votre tondeuse en consultant la plaque signalétique.

Toutes les informations, illustrations et caractéristiques reprises dans ce manuel reposent sur les dernières informations disponibles au moment de la publication.

1. CONSIGNES DE SÉCURITÉ



DANGER : Le non-respect des consignes de sécurité ci-dessous peut entraîner des blessures graves ou la mort. En tant que propriétaire ou utilisateur de la tondeuse frontale, vous êtes tenu de prévenir les accidents ou les blessures.

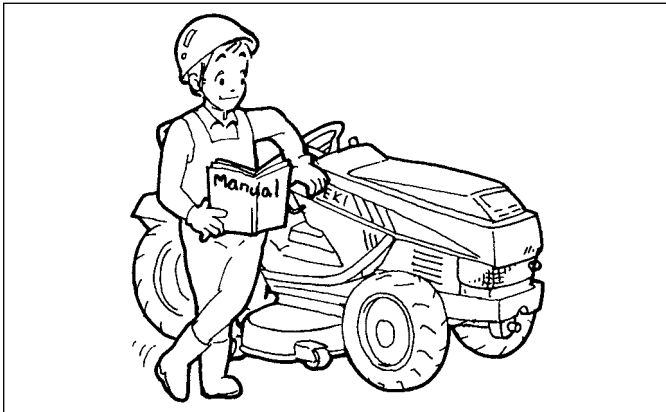


FIG. 1-1



FIG. 1-2

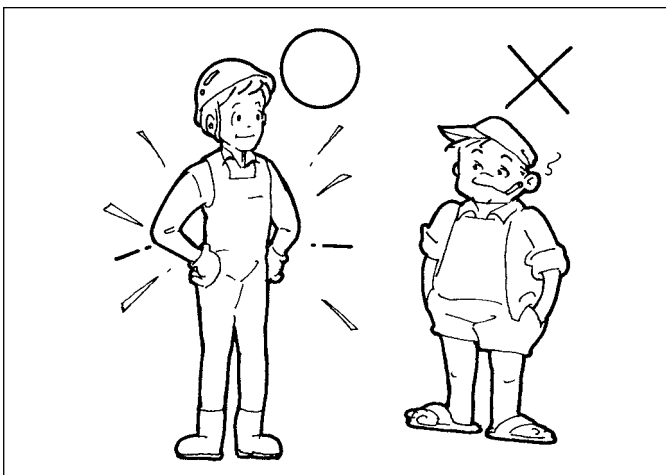


FIG. 1-3

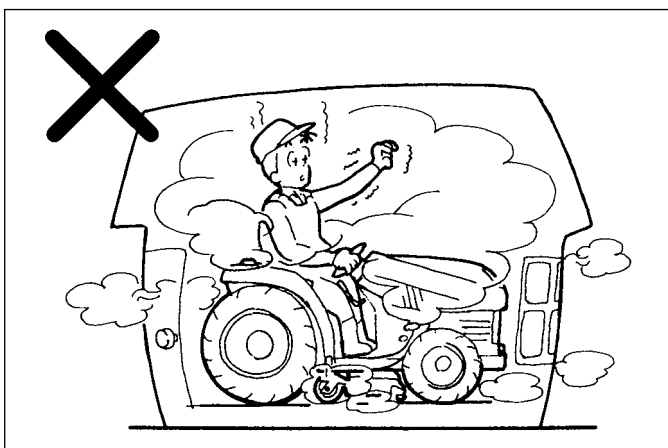
1. COMMENT UTILISER LA MACHINE EN TOUTE SÉCURITÉ

- 1.1. Lisez les autocollants de sécurité de la tondeuse et les instructions du fabricant avant de démarrer la tondeuse pour éviter de vous blesser.
- 1.2. Lisez attentivement les autocollants de sécurité de la tondeuse, du plateau tondeur et du bac et respectez scrupuleusement les instructions pour éviter de vous blesser.
- 1.3. Assurez-vous que tous les opérateurs sont des personnes responsables qui ont lu les consignes ou sont parfaitement formés pour utiliser la machine en toute sécurité.
- 1.4. Tous les opérateurs doivent évaluer leur état de santé et leur capacité à utiliser la tondeuse dans l'intérêt de leur sécurité et celle des autres. N'utilisez pas la tondeuse si vous êtes sous l'influence de l'alcool ou de drogues.
- 1.5. Sachez comment utiliser et entretenir convenablement et en toute sécurité la tondeuse. Demandez des conseils pratiques pour utiliser et entretenir correctement la tondeuse.
- 1.6. Veillez à porter les équipements de sécurité comme un casque antibruit, des lunettes de sécurité, des chaussures de sécurité, des bouchons auriculaires, des gants, etc.
- 1.7. Portez des vêtements et des équipements de protection appropriée quand vous utilisez, réglez ou entretenez la tondeuse, comme des lunettes de sécurité, un long pantalon, de bonnes chaussures et des bouchons auriculaires. Les cheveux longs, des vêtements amples ou des bijoux peuvent être happés par les pièces en mouvement.

- 1.8. Ne laissez jamais les personnes suivantes utiliser la tondeuse :
 - Les personnes non formées à l'utilisation de la machine
 - Les personnes susceptibles de ne pas comprendre les instructions de ce manuel et les autocollants de sécurité.
 - Les femmes enceintes
 - Les enfants. La législation locale peut imposer une limite d'âge minimum à l'utilisation de la machine.
- 1.9. Contrôlez régulièrement la tondeuse. Faute de quoi, cela risque non seulement de raccourcir la longévité de la tondeuse mais celle-ci risque de ne plus offrir aussi les conditions optimales de sécurité et de fonctionnement.
- 1.10. Utilisez la tondeuse uniquement pour l'usage prévu dans ce manuel d'utilisation.

2. AVANT DE DÉMARRER LA TONDEUSE

- 2.1. Prévoyez suffisamment de temps pour effectuer le travail prévu. Travailler dans la précipitation peut entraîner des accidents. Lorsqu'il fait très chaud, très froid ou humide, prévoyez un plan ou une méthode de travail garanti une utilisation sûre de la tondeuse.
- 2.2. Tondez exclusivement en journée ou avec un bon éclairage artificiel. Tondre dans l'obscurité peut entraîner des accidents.
- 2.3. Inspectez soigneusement la zone de travail et enlevez tous les objets que la tondeuse pourrait projeter comme les pierres, des jouets, des branches et des fils, que ce qui pourrait provoquer un grave accident.
- 2.4. Assurez-vous qu'il n'y a personne ni d'animaux domestiques dans la zone de travail. Éloignez les enfants de la zone de travail et mettez-les sous la garde d'un adulte responsable.
- 2.5. Utilisez la tondeuse uniquement si les commandes, les contacteurs de sécurité et les protections sont fixés et fonctionnent correctement.
- 2.6. Démarrez le moteur sur le lieu de travail ou à l'endroit de départ prévu.
- 2.7. Avant de démarrer le moteur, assurez-vous que tout est sûr autour de la tondeuse, mettez l'entraînement au point mort, appliquez le frein de stationnement et débrayez les plateaux tondeurs pour prévenir les accidents inattendus.
- 2.8. Démarrez le moteur uniquement à l'aide du contacteur du démarreur. N'essayez jamais de démarrer la tondeuse en court-circuitant les fils ; la machine risquerait de se déplacer brusquement et de provoquer des accidents.
- 2.9. Évitez de faire tourner le moteur dans un endroit clos où le monoxyde de carbone peut s'accumuler. Assurez une ventilation suffisante quand vous démarrez le moteur dans un endroit fermé.
- 2.10. Assurez-vous que la sécurité est optimale quand vous démarrez la tondeuse et déplacez-vous lentement. Un démarrage brutal peut provoquer des accidents.
- 2.11. Familiarisez-vous à l'utilisation de la machine, en particulier, apprenez à vous arrêter. Vous devriez être capable d'arrêter la tondeuse à tout moment.

**FIG. 1-4**

- 2.12. Utilisez uniquement des équipements et des accessoires approuvés par le fabricant ; montez-les et utilisez-les de la manière prévue.
- 2.13. Veillez à équiper la tondeuse d'un plateau tondeur standard et d'un bac. Ne tondez jamais l'herbe sans bac car la tondeuse projette l'herbe, des pierres et autres déchets à grande vitesse, ce qui est très dangereux. Si vous ne souhaitez pas ramasser l'herbe coupée dans le bac, équipez la tondeuse d'un capot d'éjection en option.

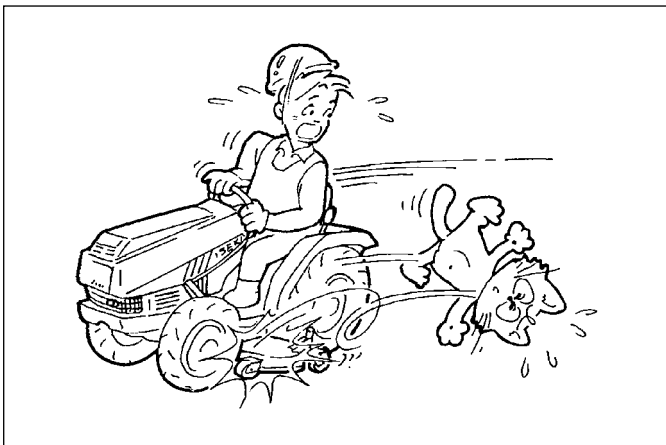
Capot d'éjection pour SBC550XL

(8664-705-200-00) 1 pc

Capot d'éjection pour SBC550XH

(8664-755-200-00) 1 pc

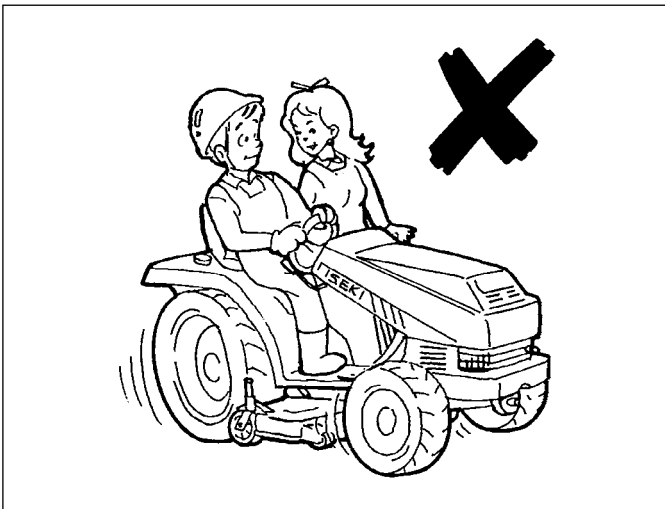
- 2.14. Quand la tondeuse est équipée d'un équipement autre qu'un plateau tondeur et un bac standard, demandez à votre agent Iseki en quoi ils peuvent modifier son équilibre. Suivez toujours ses conseils.
- 2.15. Gardez à l'esprit que l'utilisateur de la tondeuse est responsable des accidents provoqués par la tondeuse à des tiers et à leurs biens.
- 2.16. Contrôlez le bon état de la tondeuse frontale. Remplacez toute pièce usée ou endommagée.
- 2.17. Avant de démarrer la tondeuse, veillez à effectuer correctement les opérations de contrôle, tout particulièrement sur les freins et contrôlez visuellement que la lame et ses écrous de serrage ne sont pas usés, endommagés ou desserrés. Remplacez les lames usées ou les écrous endommagés en même temps pour garantir l'équilibrage des lames. Sinon, le freinage risque d'être insuffisant et les lames risquent de se briser, ce qui est très dangereux.

**FIG. 1-5**

3. UTILISATION DE LA TONDEUSE

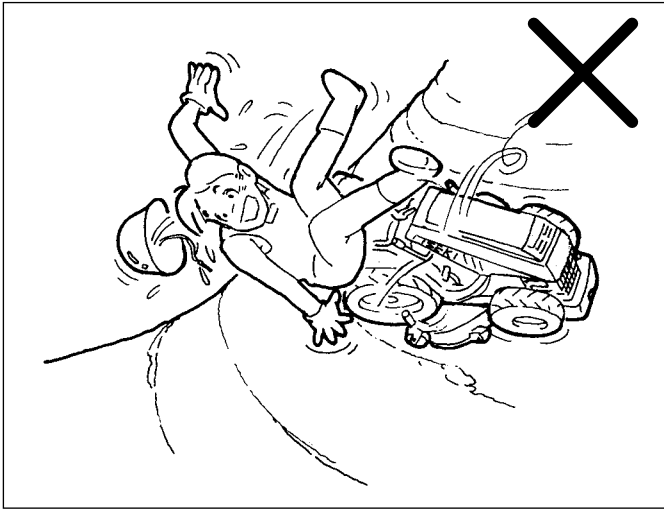
- 3.1. Quand la tondeuse est en fonctionnement, éloignez-vous de l'ouverture d'éjection, des lames et des pièces en mouvement.
- 3.2. En cours de travail, ne laissez personne, en particulier des enfants, ou des animaux, s'approcher de la tondeuse. Ne dirigez pas l'ouverture d'éjection vers une personne.
- 3.3. Quand vous travaillez à plusieurs, veillez à bien avertir les personnes présentes des mouvements que vous comptez effectuer.
- 3.4. Pour utiliser la tondeuse, veillez à vous asseoir correctement sur le siège du conducteur, tenez le volant à deux mains et regardez dans la direction que la tondeuse avance. Évitez de regarder sur le côté ou de conduire la tondeuse d'une seule main.
- 3.5. N'essayez jamais d'utiliser la tondeuse sans être assis sur le siège du conducteur. N'essayez jamais de descendre ou de monter quand la tondeuse est en mouvement.
- 3.6. Évitez de tondre quand l'herbe est humide. La tondeuse risque de glisser.
- 3.7. Ralentissez avant de prendre le virage. Un virage pris à vive allure risque de faire basculer la tondeuse.
- 3.8. N'essayez jamais d'enfoncer la pédale de différentiel de la tondeuse dans un virage. Prendre un virage avec le blocage de différentiel engagé peut entraîner le renversement de la tondeuse.
- 3.9. Regardez derrière vous et assurez-vous que la voie est libre avant de faire marche arrière.
- 3.10. Ne tondez qu'en marche arrière quand c'est absolument nécessaire.

- 3.11. N'utilisez jamais la tondeuse sur un terrain accidenté (fossés, trous ou bosses). La tondeuse risquerait de basculer ou de tomber.
- 3.12. Avant d'accéder à des pièces mobiles, arrêtez le moteur, et veillez à ce que vos mains, vos pieds, vos vêtements ou vos cheveux ne soient pas pris dans les pièces en mouvement de la tondeuse.
- 3.13. Soyez très vigilant quand vous approchez d'un virage sans visibilité ou d'objets obstruant votre vue. Fait attention aux trous, ornières ou aux bosses. L'herbe haute peut masquer les obstacles.
- 3.14. Ne reposez jamais un pied sur la pédale de frein. En effet, vous risquez d'user prématurément les freins, ce qui peut provoquer des accidents graves.
- 3.15. N'essayez jamais de tondre sans le capot d'éjection en place ou avec le capot ouvert.
- 3.16. N'essayez jamais de tondre sans le capot d'arbre d'entraînement en place.
- 3.17. N'essayez pas de régler la hauteur de coupe pendant que le moteur tourne.
- 3.18. Réglez la hauteur de coupe avec les roues de réglage de hauteur en fonction de l'état de la surface à tondre. Si vous tondez sur un terrain accidenté avec une faible hauteur de coupe, les lames risquent de heurter le sol ou des pierres, ce qui est très dangereux.
- 3.19. Si vous heurtez un objet ou que la tondeuse vibre anormalement, arrêtez aussitôt le moteur, attendez l'arrêt de toutes les pièces en mouvement et contrôlez les lames. Effectuez toutes les réparations nécessaires avant de reprendre le travail.
- 3.20. Veillez à garder propre la zone d'éjection d'herbe. En cas d'obstruction, le capot d'éjection risque de s'ouvrir et de laisser échapper de l'herbe et des cailloux, ce qui est dangereux.
- 3.21. Ne laissez jamais l'herbe ou les feuilles s'accumuler autour des pièces chaudes comme le moteur ou l'échappement, ce qui risquerait d'allumer un incendie.
- 3.22. Avant de déplacer la tondeuse, veillez à arrêter les lames et à relever le plateau tondeur. Sinon, elles risquent de heurter et de projeter des cailloux, ce qui est dangereux.
- 3.23. Lorsque vous roulez sur un talus ou une dénivella-

**FIG. 1-6**

tion, arrêtez les lames de coupe et relevez le plateau tondeur, puis franchissez lentement l'obstacle de face. Évitez de franchir un obstacle trop important, la tondeuse risquerait de basculer ou de se renverser.

- 3.24. Arrêtez les lames quand vous traversez une zone de gravier.
- 3.25. Faites attention au trafic quand vous tondez à proximité d'une route ou quand vous traversez une route.
- 3.26. N'essayez jamais d'utiliser la tondeuse pour tracter un outil ou une remorque. Elle n'est pas prévue pour tirer une charge.
- 3.27. Restez vigilant et arrêtez la tondeuse quand des personnes ou des animaux domestiques pénètrent dans la zone de travail.
- 3.28. Ne transportez pas de passagers.
- 3.29. Ne transportez jamais des enfants, même si les lames ne tournent pas. Les enfants risquent de tomber de la tondeuse et d'être gravement blessés ou vous empêcher d'utiliser la tondeuse en toute sécurité. Les enfants que vous avez transportés dans le passé risquent d'apparaître soudainement dans la zone de travail pour un nouveau tour et vous risquez de les écraser ou de les renverser avec la tondeuse.
- 3.30. Avant d'arrêter le moteur, veillez à abaisser le plateau tondeur au maximum, à serrer le frein de stationnement, à amener le levier de plage au point mort et à déplacer le levier de prise de force vers la position OFF.
- 3.31. Avant de quitter le siège de la tondeuse en fonctionnement, faites toujours ce qui suit :
 - Arrêtez la tondeuse sur un sol plat et stable.
 - Arrêtez les lames, débrayez la prise de force et abaissez les équipements.
 - Débrayez les entraînements.
 - Appliquez le frein de stationnement.
 - Arrêtez le moteur et attendez l'arrêt de toutes les pièces en mouvement.

**FIG. 1-7****4. TRAVAIL SUR TERRAINS EN PENTE**

DANGER : Les terrains en pente présentent un risque important d'accident pour les tondeuses, entraînant de blessures graves.

Nous ne recommandons pas d'utiliser la tondeuse avec plateau tondeur sur terrains en pente. Toutes les pentes demandent une vigilance supplémentaire; aucune pente n'est sûre.

Vous pouvez perdre le contrôle de la tondeuse sur un terrain en pente dans les conditions suivantes :

- Les roues patinent ; vous roulez trop vite avec la tondeuse.
- Vous ne freinez pas correctement ; la tondeuse n'est pas adaptée à ce type de travail.
- Vous ne connaissez pas l'état du sol (en particulier sur terrain en pente).
- vous avez mal attaché l'équipement ou la charge est mal répartie.

N'utilisez jamais la tondeuse sur une pente de plus de 12°. Même si vous utilisez la tondeuse sur une pente de moins de 12°, respectez les instructions suivantes.

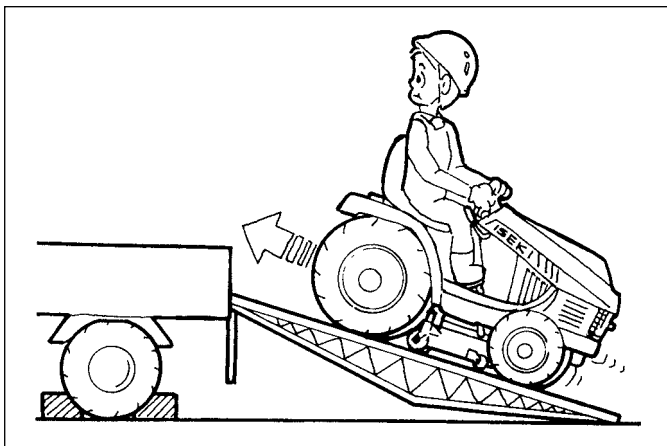
Une déclivité de 12° est spécifiée avec les tondeuses équipées des accessoires mentionnés plus haut.

- La tondeuse n'est pas équipée d'un équipement ou d'une cabine autre qu'un plateau tondeur et un bac standard,
- La tondeuse est équipée d'un plateau tondeur et d'un bac standard.

Un bac de ramassage ou un autre équipement peut modifier la stabilité de la tondeuse.

Quand la tondeuse est équipée d'un équipement autre qu'un plateau tondeur et un bac standard, demandez à votre agent Iseki en quoi ils peuvent modifier son équilibre. Suivez toujours ses conseils.

- 4.1. Veillez à porter un casque dans ces conditions.
- 4.2. Si vous n'êtes pas à l'aise pour tondre sur un terrain en pente, ne le tondez pas.
- 4.3. Évaluez le terrain pour déterminer quels accessoires et équipements sont nécessaires pour votre sécurité.
- 4.4. Évitez de tondre près des tranchées, fossés ou talus. La tondeuse peut basculer si une roue passe au-delà du bord de la tranchée ou que le bord s'effondre. Un terrain irrégulier peut provoquer le renversement de la tondeuse.

**FIG. 1-8**

- 4.5. Ne tondez jamais une herbe très humide.
- 4.6. Évitez les démarrages et les arrêts brusques.
- 4.7. Tondez toujours perpendiculairement à la pente; pas en biais.
- 4.8. Tondez à basse vitesse sur un terrain en pente. Évitez tout changement de vitesse ou de direction brusque.
- 4.9. Évitez de tourner inutilement sur un terrain en pente, tournez de préférence lentement dans le sens de la pente.
- 4.10. Si les roues patinent, débrayez les plateaux tondeurs et descendez lentement la pente en ligne droite. N'appliquez pas les freins quand la tondeuse patine sur un terrain en pente. Embrayez et gardez la tondeuse en vitesse surtout pour descendre une pente.
- 4.11. N'utilisez pas le bac de ramassage quand vous tondez sur une forte pente.
- 4.12. N'essayez pas de stabiliser la tondeuse en mettant un pied par terre.
- 4.13. Ne stationnez jamais la tondeuse dans une pente.

5. CIRCULATION SUR LA VOIE PUBLIQUE

- 5.1. Cette tondeuse n'est pas prévue pour rouler sur la voie publique sans autorisation. Il est sans doute illégal de circuler sur la voie publique mais aussi de la traverser.
- 5.2. Lorsque vous transportez la tondeuse sur la voie publique, chargez-la sur un camion.

6. CHARGER ET DÉCHARGER LA TONDEUSE D'UN VÉHICULE:

- 6.1. Lorsque vous chargez la tondeuse sur un véhicule, arrêtez le moteur, serrez le frein de stationnement et calez les roues pour éviter tout mouvement intempestif du véhicule de transport.
- 6.2. Faites particulièrement attention à la sécurité aux alentours et faites-vous guider par une autre personne. Ne laissez personne s'approcher de la tondeuse pendant la manœuvre de chargement ou déchargement, surtout pas devant ou derrière la tondeuse.
- 6.3. Lorsque vous chargez la tondeuse sur un camion, levez complètement le plateau tondeur puis montez lentement en marche arrière en ligne droite. Descendez-la du véhicule porteur en marche avant.

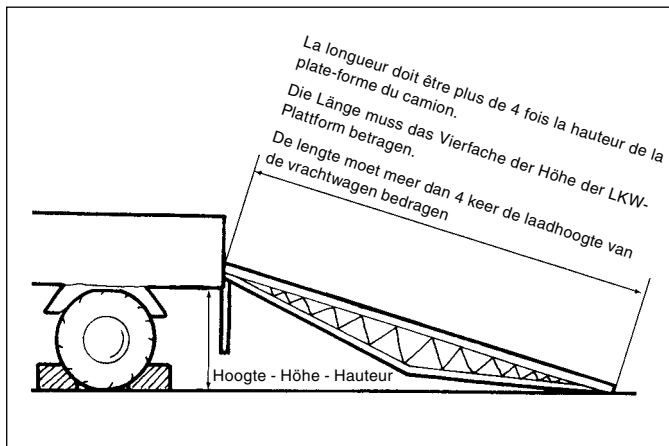


FIG. 1-9

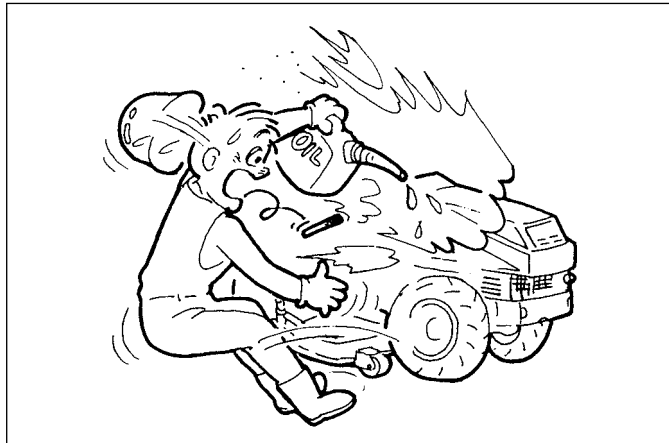


FIG. 1-10

- 6.4. Si le moteur de la tondeuse cale sur la rampe, freinez immédiatement et laissez la machine rouler lentement en bas de la rampe en relâchant progressivement les freins. Redémarrez le moteur et réessayez.
- 6.5. Utilisez des rampes ayant des caractéristiques identiques ou meilleures à celles données ci-dessous. Si la tondeuse est équipée d'accessoires autres que ceux repris ci-dessous dans les caractéristiques, demandez conseil à votre agent Iseki.

Caractéristiques des rampes pour la SXG 15

- LongueurLongueur plus de 4 fois la hauteur de la plate-forme du véhicule porteur
- Largeur (largeur utile).....plus de 30 cm
- Nombre requis..... 2 rampes
- Capacité (une rampe).....plus de 750 kg
- Les rampes doivent comporter des surfaces antidérapantes
- Les caractéristiques ci-dessus valent pour une tondeuse ayant la configuration suivante.
- La tondeuse n'est pas équipée d'un équipement ou d'une cabine autre qu'un plateau tondeur et un bac standard,
- La tondeuse est équipée d'un plateau tondeur et d'un bac standard.

7. RAVITAILLEMENT EN CARBURANT:



DANGER : Le carburant est très inflammable et explosif. Prenez les précautions suivantes.

- 7.1. Évitez de faire le plein ou de vidanger le carburant quand vous fumez ou à proximité d'une flamme.
- 7.2. N'enlevez pas le bouchon du réservoir de carburant et ne faites pas le plein quand le moteur tourne ou est chaud. Attendez que le moteur soit suffisamment refroidi.
- 7.3. Ne remplissez pas complètement le réservoir de carburant. Ajoutez du carburant dans le réservoir pour que le niveau atteigne le bas du goulot de remplissage. L'espace libre permet au carburant de se dilater.
- 7.4. Si vous renversez du carburant, essuyez-le mais attendez l'évaporation des vapeurs avant de démarrer le moteur.
- 7.5. Quand vous faites le plein dans certaines conditions, l'électricité statique peut provoquer une étincelle et mettre le feu au carburant.
- 7.6. Utilisez uniquement un récipient approprié pour stocker le carburant.

- 7.7. Ne remisez par la tondeuse ni le bidon de carburant à proximité d'une flamme nue, comme une chaudière.
- 7.8. Revissez fermement le bouchon du réservoir et du bidon de carburant.
- 7.9. Pour éviter tout dommage matériel ou corporel :
 - Placez toujours le bidon de carburant sur le sol et à l'écart du véhicule avant de faire le plein.
 - Ne remplissez pas le bidon de carburant dans un véhicule ou sur la plate-forme d'un camion ou d'une remorque.
 - Quand c'est possible, déchargez la tondeuse du camion ou de la remorque et faites le plein avec la tondeuse sur le sol.
 - Quand ce n'est pas possible, faites le plein de la tondeuse avec un bidon, pas avec le pistolet d'une pompe.
 - Si vous faites le plein avec le pistolet d'une pompe, gardez le pistolet en contact avec le goulot de remplissage pendant toute la durée du plein.

8. POSE ET DÉPOSE DE L'ARBRE D'ENTRAÎNEMENT DE LA TONDEUSE

La transmission de la tondeuse est entraînée par un arbre à cardans venant de la tondeuse frontale. Pour raccorder ou débrancher l'arbre, suivez les instructions suivantes.

- 8.1. Abaissez le plateau tondeur, arrêtez le moteur, retirez la clé de contact et appliquez le frein de stationnement avant de monter ou de démonter l'arbre d'entraînement.
- 8.2. Placez le levier de prise de force (PDF) au point neutre (OFF) (N).
- 8.3. Assurez-vous que l'arbre de prise de force et les lames sont complètement arrêtés.
- 8.4. Il faut monter ou démonter l'arbre d'entraînement du côté de la tondeuse. Ne laissez jamais l'arbre raccordé uniquement du côté de la tondeuse. Si l'arbre de prise de force était entraîné par inadvertance, il tournerait en endommageant la tondeuse ou provoquerait un accident grave.

9. ENTRETIEN DE LA TONDEUSE:

- 9.1. Ne démarrez jamais le moteur dans un espace clos. Les gaz d'échappement contiennent du monoxyde de carbone, un gaz très toxique. Si vous démarrez la tondeuse à l'intérieur, prévoyez une ventilation suffisante.
- 9.2. Veillez à porter des lunettes de sécurité et des gants pour faire l'entretien de la tondeuse.
- 9.3. Pour l'entretien de la tondeuse, le montage ou le démontage du plateau tondeur, placez la machine sur un sol dur et de niveau.
- 9.4. Faites l'entretien de la machine dans un endroit suffisamment éclairé pour éviter les accidents inattendus.
- 9.5. N'essayez pas de régler ou de réparer la tondeuse pendant que le moteur tourne.
- 9.6. Pour l'entretien de la tondeuse, le montage ou le démontage du plateau tondeur, arrêtez le moteur et enlevez la clé de contact (le cas échéant) et appliquez les freins de stationnement.
- 9.7. Le moteur, le silencieux, le radiateur, etc. sont très chauds après utilisation, attendez que ces pièces chaudes soient suffisamment refroidies pour éviter de vous brûler.
- 9.8. N'enlevez jamais le bouchon du radiateur quand le moteur tourne ou est chaud. Attendez que le moteur soit refroidi et puis relâchez la pression du radiateur en libérant le bouchon du radiateur. L'ajout inconsidéré d'eau froide dans le radiateur chaud peut endommager gravement le radiateur et le moteur. En enlevant sans précaution le bouchon du radiateur, vous risquez d'être gravement brûlé par la vapeur d'eau surchauffée.
- 9.9. Pour faire l'entretien de la tondeuse, amenez le levier de prise de force à la position Off et assurez-vous que l'arbre de prise de force et les lames sont complètement arrêtés. Les lames en rotation peuvent provoquer un grave accident.
- 9.10. Quand vous réglez la tondeuse, veillez à ne pas vous coincer les doigts.
- 9.11. Utilisez les bons outils pour faire l'entretien de la tondeuse. L'utilisation d'outils de fortune peut entraîner des blessures ou un mauvais entretien ce qui peut provoquer des accidents au cours du travail.

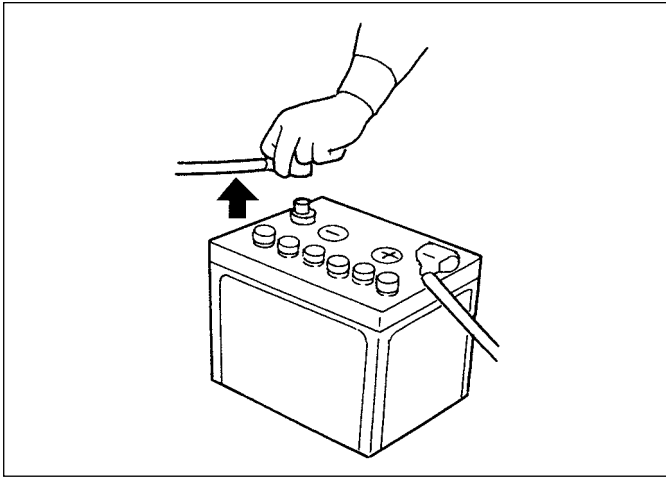
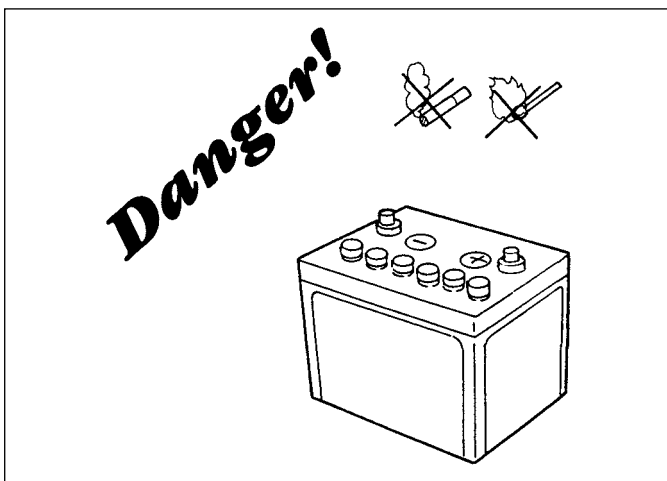
**FIG. 1-11**

- 9.12. Avant de démonter une roue, bloquez les autres roues et soulevez de manière sûre la tondeuse. Quand vous remontez une roue, veillez à serrer les boulons au couple spécifié. Des boulons desserrés peuvent provoquer un grave accident.
- 9.13. Les lames sont tranchantes et présentent un risque de coupure. Entourez d'un linge les lames ou portez des gants pour faire l'entretien. Quand la tondeuse comporte deux lames ou plus, le fait de tourner une lame fait tourner les autres lames.
- 9.14. Ne marchez jamais sur le plateau tondeur pour éviter de l'endommager ou de le déformer ce qui pourrait provoquer une panne ou des accidents.
- 9.15. Il est conseillé de garder une trousse de secours et un extincteur dans un endroit facilement accessible.
- 9.16. Avec les tondeuses équipées de dispositifs hydrauliques, le fluide qui s'échappe sous pression peut pénétrer et endommager gravement la peau et demandera des soins immédiats. N'utilisez pas les mains pour contrôler une fuite de liquide hydraulique; utilisez un morceau de carton. Consultez votre agent ISEKI en cas de problème hydraulique ou d'injection de carburant.
- 9.17. Si du fluide hydraulique a pénétré accidentellement sous la peau, il doit être éliminé dans les heures qui suivent par un médecin habitué à ce type d'intervention.
- 9.18. Ne laissez jamais l'herbe ou les feuilles s'accumuler autour des pièces chaudes comme le moteur ou l'échappement, ce qui risquerait de déclencher un incendie.
- 9.19. Remplacez les pièces usées ou endommagées par des pièces recommandées par le fabricant.
- 9.20. Pour prévenir un incendie, débarrassez le moteur, l'échappement, la batterie et la zone de stockage de carburant des herbes sèches.
- 9.21. Si vous devez vidanger le carburant, faites-le à l'extérieur.
- 9.22. Contrôlez fréquemment le fonctionnement des freins de la tondeuse, procédez au besoin au réglage et à l'entretien.
- 9.23. Remplacez les silencieux défectueux.
- 9.24. Ne modifiez pas le réglage du régulateur de régime et ne faites pas tourner trop vite le moteur. L'utilisation du moteur à un régime excessif augmente le risque de blessure.

SXG15

		Bestellnr. für Messer	Stanz-ID
SCMA 40	Links	8670-306-001-10	⊗ 8670 A
	Rechts	8670-306-002-10	⊗ 8670 B

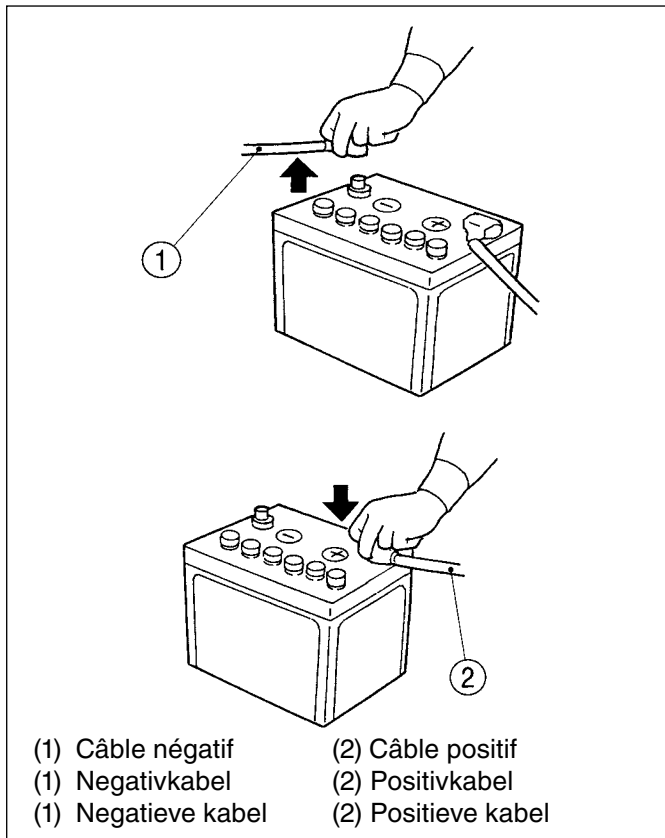
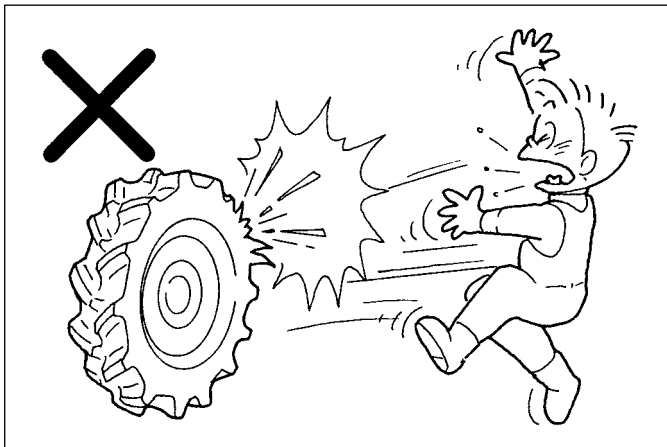
- 9.25. Le bac de ramassage s'use et peut être endommagé et vous exposer aux pièces en mouvement ou à des projections d'objets. Contrôlez régulièrement son état et remplacez les pièces selon les recommandations du fabricant.
- 9.26. Veillez à réinstaller les pièces détachées en place. Ne mettez jamais le moteur en marche quand des pièces sont démontées.
- 9.27. N'essayez jamais d'apporter une modification non autorisée à la tondeuse car cela pourrait être très dangereux. Les pièces endommagées ou usées doivent être remplacées par de nouvelles pièces d'origine ISEKI. L'utilisation de pièces non d'origine peut entraîner une panne de la tondeuse, un accident et l'annulation de la garantie ISEKI.
- 9.28. Contrôlez le serrage de tous les boulons et écrous, en particulier ceux des lames.
- 9.29. Contrôlez que tous les dispositifs de sécurité sont en place et fonctionnent convenablement.

**FIG. 1-12****FIG. 1-13****10. MAINTENANCE DU SYSTÈME ÉLECTRIQUE****10.1 ENTRETIEN DU CÂBLAGE ÉLECTRIQUE**

- (1) Pour faire l'entretien du câblage électrique, n'oubliez pas d'arrêter le moteur. Faute de quoi, vos mains ou vos vêtements pourraient être happés par les pièces en mouvement.
- (2) Avant de manipuler des pièces électriques, veillez à débrancher le câble de masse de la batterie (-) pour prévenir une décharge électrique ou des brûlures dues aux étincelles.
- (3) Les bornes et connecteurs électriques mal attachés réduisent non seulement les performances électriques mais ils peuvent aussi provoquer un court-circuit ou une fuite de courant entraînant un incendie. Réparez ou remplacez sans délai tout câblage endommagé.
- (4) Éliminez l'herbe sèche et la poussière de la batterie, du câblage, et des environs de l'échappement et du moteur. Dans le cas contraire, vous risqueriez de provoquer un incendie.

10.2. MANUTENTION DE LA BATTERIE

- (1) Évitez de fumer quand vous travaillez près de la batterie. Pendant sa recharge, la batterie dégage de l'hydrogène et de l'oxygène, des gaz explosifs. Éloignez la batterie des étincelles et des flammes.
- (2) Contrôlez la batterie avant de démarrer le moteur. Si l'électrolyte de la batterie entre en contact avec la peau ou les vêtements, rincez immédiatement à l'eau et consultez un médecin.
- (3) Pour remplacer ou contrôler la batterie, arrêtez le moteur et coupez le contact pour éviter d'endommager des composants électriques ou de provoquer un accident.
- (4) Quand vous débranchez les câbles, débranchez d'abord le câble négatif (-). Quand vous branchez les câbles de la batterie, branchez d'abord le câble positif (+). Un débranchement ou un branchement dans le mauvais ordre peut provoquer un court-circuit ou des étincelles.

**FIG. 1-14****FIG. 1-15****10.3. UTILISATION DE CÂBLES DE DÉMARRAGE**

Quand vous utilisez des câbles de démarrage, faites attention aux points de sécurité suivants:

- (1) Avant de brancher les câbles, enlevez les bouchons de ventilation. La pression sera moins forte en cas d'explosion.
- (2) Avant de raccorder les câbles, veillez à arrêter le moteur. Dans le cas contraire, cela pourrait provoquer des accidents.
- (3) Utilisez des câbles de démarrage de capacité suffisante. Un câble de capacité insuffisante peut surchauffer et provoquer un incendie.

11. PNEUS ET ROUES

- 11.1. Veillez à garder les pneus gonflés à la pression spécifiée dans ce manuel. Des pneus trop gonflés peuvent exploser et provoquer des lésions corporelles.
- 11.2. Si le pneu est entaillé et que l'entaille atteint le cordage, ne l'utilisez plus. Un pneu entaillé ainsi risque d'exploser.
- 11.3. Avant de remplacer ou de réparer les pneus, les chambres à air ou les jantes, consultez préalablement votre agent Iseki. Il vaut mieux confier cette opération à des mécaniciens expérimentés.

12. AVANT DE REMISER LA TONDEUSE

- 12.1. Après utilisation, veillez à fermer le robinet d'alimentation pour prévenir une fuite de carburant. Le carburant renversé pourrait prendre feu.
- 12.2. Ne laissez jamais l'herbe ou les feuilles s'accumuler autour des pièces chaudes comme le moteur ou l'échappement, ce qui risquerait de déclencher un incendie.
- 12.3. Veillez à enlever la clé de contact pour prévenir un accident dû au démarrage du moteur par des personnes inexpérimentées ou des enfants.
- 12.4. Pour remiser la tondeuse avec le plateau tondeur monté, veillez à abaisser sur le sol le plateau tondeur. Sinon, la manipulation du levier de levage par une personne non qualifiée ou un enfant pourrait provoquer un accident.
- 12.5. Remisez la tondeuse dans un endroit suffisamment éclairé. Le contrôle et le déplacement de la tondeuse dans un endroit mal éclairé peut entraîner des accidents inattendus.
- 12.6. Quand vous roulez avec la tondeuse dans un lieu clos pour la remiser comme un garage ou une grande, assurez une ventilation suffisante pour les gaz d'échappement qui peuvent être mortels.
- 12.7. Pour prévenir un incendie, débarrassez le moteur, le silencieux, la batterie et la zone de stockage de carburant des herbes, des feuilles ou d'un excès de graisse.
- 12.8. Après utilisation de la machine, attendez qu'elle soit refroidie avant de la recouvrir d'une bâche pour éviter de provoquer un incendie.

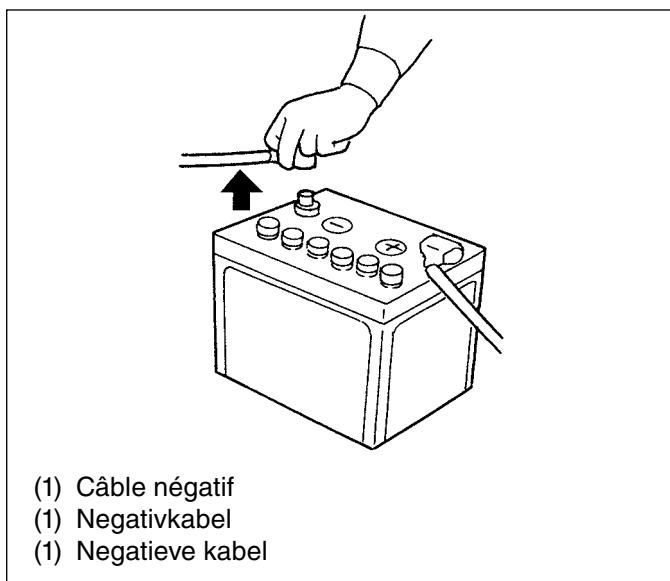
13. REMISAGE PROLONGÉ

13.1. Ne remisez jamais la tondeuse avec du carburant dans le réservoir à l'intérieur où les vapeurs de carburant peuvent être en contact avec une étincelle ou une flamme nue.

13.2. Abaissez le plateau tondeur quand vous remisez la tondeuse ou verrouillez-le en position.

13.3. Laissez refroidir le moteur avant de remiser la tondeuse à l'intérieur.

13.4. Quand vous remisez la tondeuse pour une longue période, débranchez les câbles de la batterie pour éviter qu'ils provoquent un court-circuit s'ils sont rongés par des rats, ce qui pourrait provoquer un incendie. Quand vous débranchez la batterie, débranchez d'abord le câble négatif (-) ; pour la reconnecter, branchez d'abord le câble positif (+). Un débranchement ou un branchement dans le mauvais ordre peut provoquer des étincelles, ce qui est dangereux.

**FIG. 1-16**

14.EMPLACEMENT DES AUTOCOLLANTS D'AVERTISSEMENT

Autocollants de sécurité sur la machine, le plateau tondeur et le bac de ramassage

Les étiquettes suivantes sont collées sur la machine et le plateau tondeur. Il convient bien sûr de lire les instructions dans ce manuel. Mais n'oubliez pas de lire également les autocollants d'avertissement sur la machine et sur le plateau tondeur. Les codes respectifs sont repris ci-dessous, vous pouvez les commander chez votre agent ISEKI s'ils sont endommagés ou illisibles.

Sur la machine
Auf dem Mäher
Op de machine

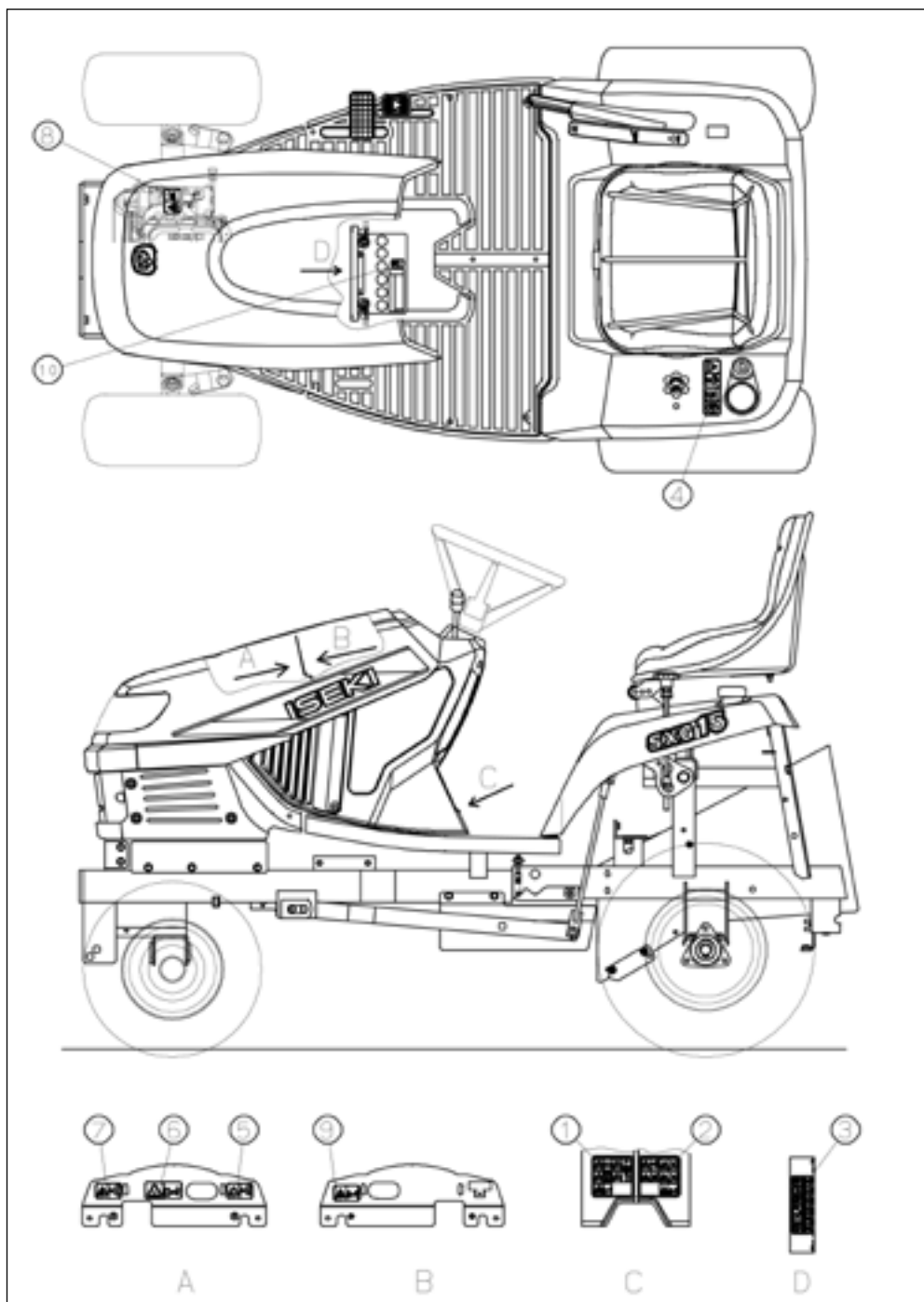


FIG. 1-17

SXG15

- (1) Autocollant d'avertissement A
(Code No.1728-903-004-0)
- (1) Warnaufkleber A
(Bestellnr. 1728-903-004-0)
- (1) Waarschuwingssticker A
(Code nr. 1728-903-004-0)



- (2) Autocollant d'avertissement B
(Code No.1728-903-005-0)
- (2) Warnaufkleber B
(Bestellnr. 1728-903-004-0)
- (2) Waarschuwingssticker B
(Code nr. 1728-903-005-0)



- a. Lisez attentivement le manuel.
- b. Coupez le moteur et retirez la clé de contact avant d'effectuer l'entretien ou une réparation de la machine.
- c. Il faut débrancher d'abord la borne négative de la batterie avant d'effectuer l'entretien ou une réparation de la machine.
- d. Quand vous quittez la machine, serrez le frein de stationnement, coupez le moteur et retirez la clé de contact.
- e. Risque de blessure
Tous les carénages, protections et couvercles doivent rester en place et fonctionner correctement.
- f. Risque de blessure
Retirez tous les objets autour de la machine qui pourraient être projetés par les lames et faites s'éloigner les personnes de la machine avant de démarrer le moteur.
- g. Risque de renverser une personne
Regardez derrière avant de faire marche arrière avec la machine et faites s'éloigner les personnes avant de mettre la machine en mouvement.
- h. Risque de renverser une personne
Ne laissez personne d'autre s'asseoir sur un garde-boue ou à tout autre endroit que sur le siège du conducteur de la machine.
- i. Risque de retournement ou d'écrasement
Évitez d'utiliser la machine sur une pente de plus de 12°.
- j. Risque de renverser une personne
Regardez derrière avant de faire marche arrière avec la machine et faites s'éloigner les personnes avant de mettre la machine en mouvement.

SXG15



(3) Autocollant de batterie

(Code No. 1705-904-002-1)

- Évitez les étincelles et les flammes.
- Portez des lunettes de sécurité.
- Gardez la batterie hors d'atteinte des enfants.
- Attention à l'acide sulfurique.
- Risque d'explosion.
- Lisez attentivement le manuel.

Manipulez la batterie avec précaution:

- Une utilisation inappropriée de la batterie peut provoquer une explosion. Ne court-circuitez jamais les bornes. Éloignez-la des étincelles et des flammes. Lors de la charge ou de l'utilisation, veillez à une ventilation suffisante. Faites attention quand vous utilisez des câbles de démarrage.
- L'électrolyte de la batterie (acide sulfurique) peut entraîner des lésions oculaires ou des brûlures. Évitez tout contact de l'électrolyte avec les yeux, la peau ou les vêtements. En cas de contact accidentel, rincez immédiatement à l'eau claire. En cas de contact de l'acide avec les yeux, rincez abondamment à l'eau claire et consultez un médecin.
- N'utilisez jamais la batterie avec le niveau d'électrolyte sous la limite «LOWER», car elle risque d'exploser.
- Ne remplissez jamais au-delà de la limite «UPPER» pour éviter un débordement de l'électrolyte.



(4) Autocollant de carburant

(Code No. 1739-904-004-0)

- Coupez le moteur et retirez la clé de contact avant de faire le plein de carburant.
- Utilisez du gazole uniquement.
Pas de flamme nue.

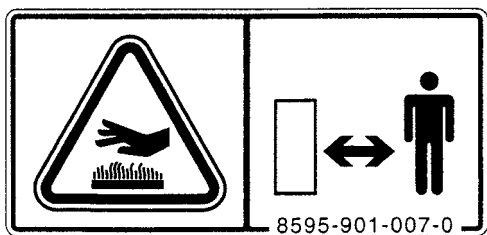


(5) Avertissement de courroie

(Code No. 1674-904-008-0)

Éloignez-vous de la courroie quand le moteur tourne.

SXG15



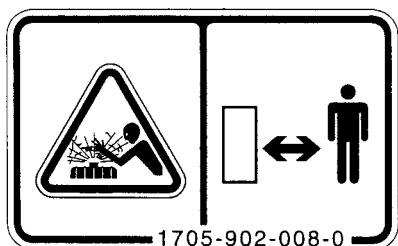
- (6) Avertissement pièces chaudes
(Code No. 8595-901-007-0)
Éloignez-vous des pièces chaudes.



- (7) Avertissement de ventilateur
(Code No. 1705-902-006-0)
Éloignez-vous du ventilateur quand il tourne.



- (8) Avertissement de démarreur
(Code No. 1705-902-007-0)
Démarrez le moteur uniquement avec la clé de contact en étant assis.



- (9) Avertissement de radiateur
(Code No. 1705-902-008-0)
Liquide brûlant sous pression. N'ouvrez pas le bouchon tant que le radiateur est chaud.



- (10) Autocollant de mise au rebut de la batterie
(Code No. 1728-903-003-0)

*Note: Mise au rebut de la batterie
Ne mettez pas la batterie aux ordures ménagères. Respectez les directives locales en matière de recyclage.*

Sur le plateau tondeur

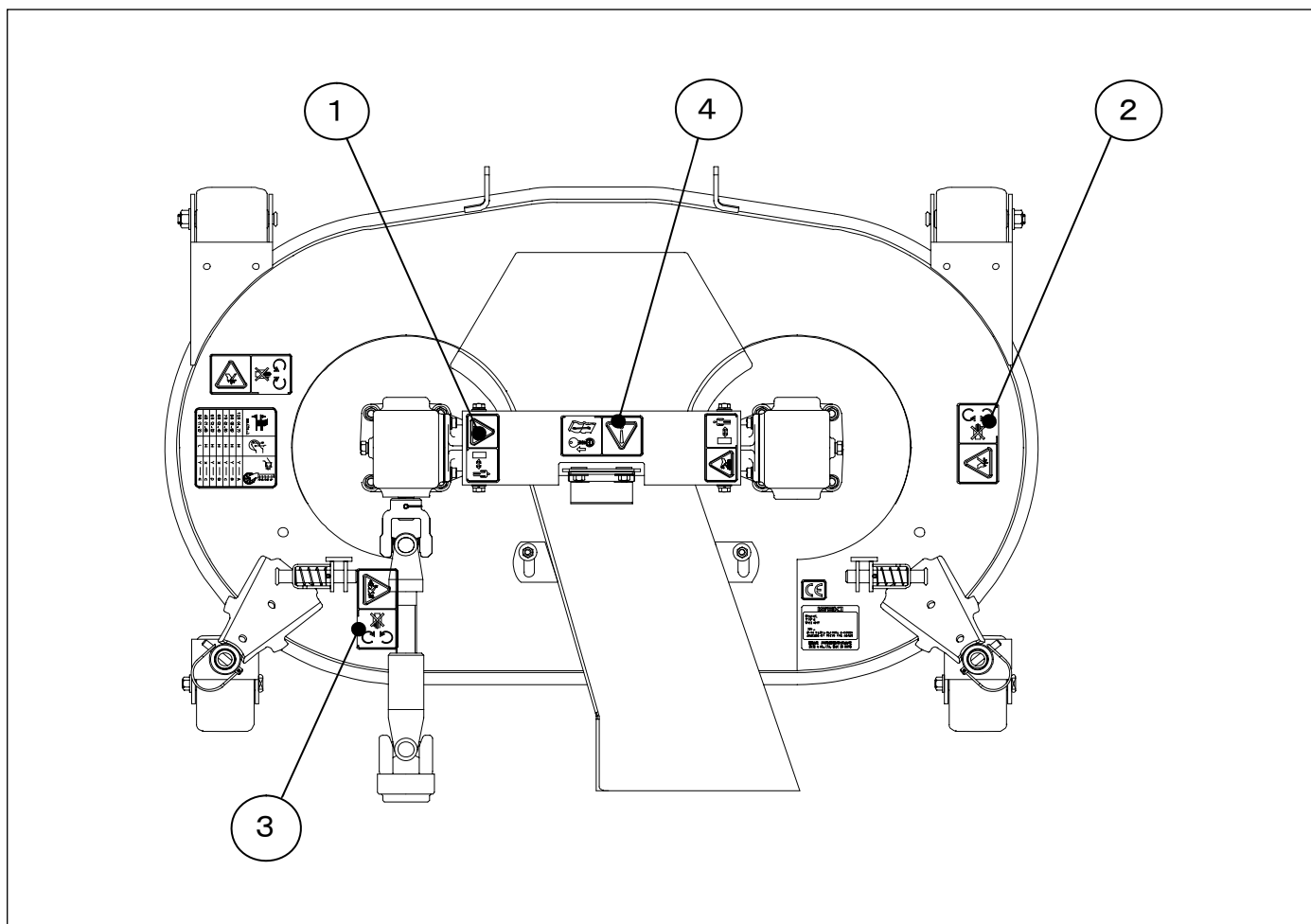
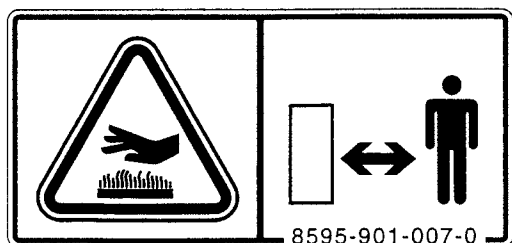
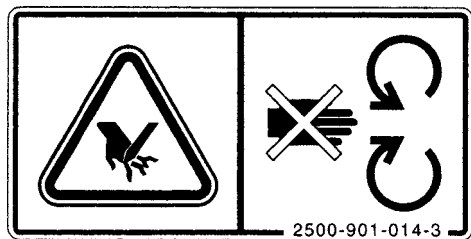


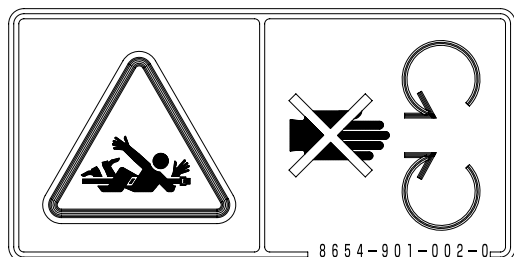
FIG. 1-18



- (1) Avertissement pièces chaudes
(Code No. 8595-901-007-0)
Éloignez-vous des pièces chaudes.

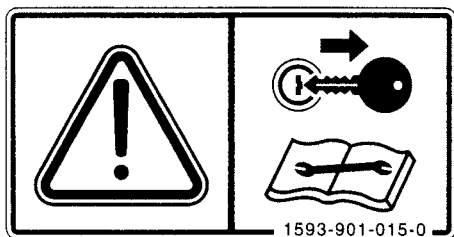


- (2) Autocollant d'avertissement
(Code No. 2500-901-014-3D)
Éloignez-vous des lames quand le moteur tourne.



- (3) Autocollant de prise de force
(Code No. 8654-901-002-0)
Éloignez-vous de la prise de force (PDF) quand le moteur tourne.

SXG15



(4) Autocollant de maintenance

(Code No. 1593-901-015-0)

Coupez le moteur et retirez la clé de contact avant d'effectuer l'entretien ou une réparation de la machine.

Entretien des autocollants d'avertissement

- Les autocollants doivent toujours rester bien visibles, évitez de les recouvrir.
- S'ils sont sales, nettoyez-les à l'eau savonneuse et séchez-les avec un chiffon doux.
- Commandez un nouvel autocollant chez votre agent ISEKI s'il manque ou est illisible.
- Placez le nouvel autocollant à l'emplacement de l'ancien.
- Pour coller un nouvel autocollant, nettoyez d'abord l'endroit pour qu'il colle bien et éliminez les bulles d'air éventuelles.
- Quand vous remplacez une pièce portant un autocollant, commandez aussi un autocollant de rechange.

Sur le bac

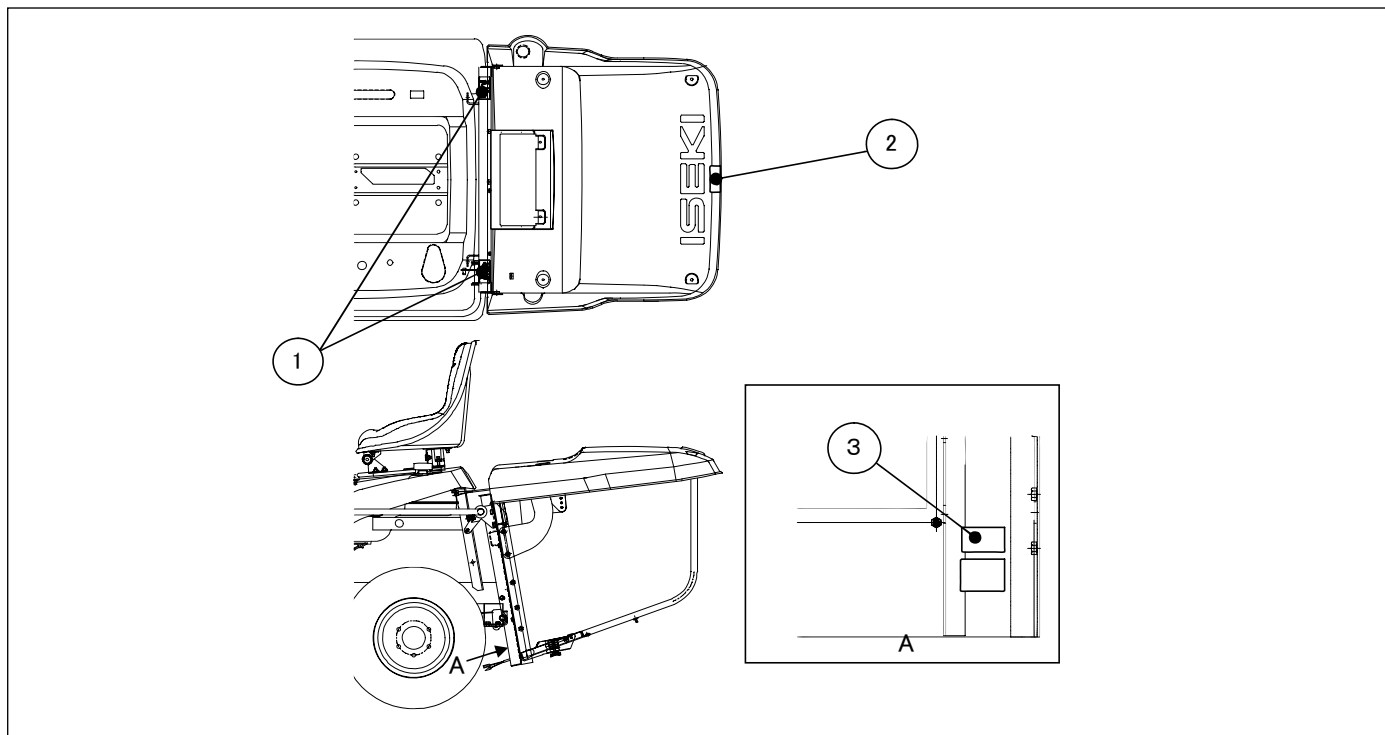
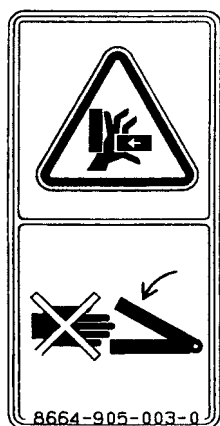


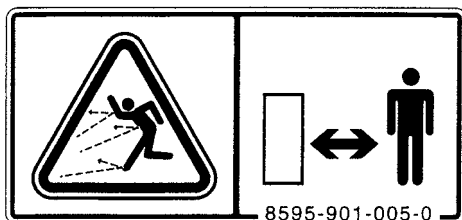
FIG. 1-19



- (1) Avertissement de tringle

(Code No. 8664-905-003-0)

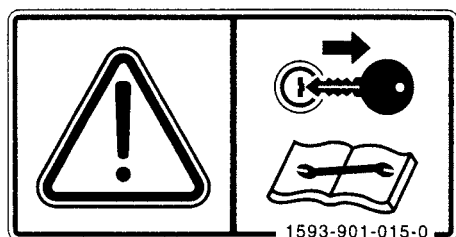
Éloignez-vous du châssis du bac pendant le déversement.



- (2) Étiquette d'éjection

(Code No. 8595-901-005-0)

Éloignez-vous de l'ouverture d'éjection du plateau tondeur car des pièces ou d'autres objets durs éjectés par les lames risquent de vous frapper.



- (3) Étiquette d'entretien

(Code No. 1593-901-015-0)

Coupez le moteur et retirez la clé de contact avant d'effectuer l'entretien ou une réparation de la machine.

CHAPITRE 2. GARANTIE ET SERVICE APRÈS-VENTE

GARANTIE

Pour plus de détails sur la garantie couvrant la tondeuse et le plateau tondeur, veuillez consulter votre agent ISEKI.

SERVICE APRÈS-VENTE

En cas de panne ou pour des informations sur la tondeuse et le plateau tondeur, veuillez consulter votre agent Iseki en indiquant le modèle et le numéro de série de votre tondeuse.

Tondeuse autoportée

- (1) Nom et numéro de série du modèle
- (2) Nom et numéro de série du moteur

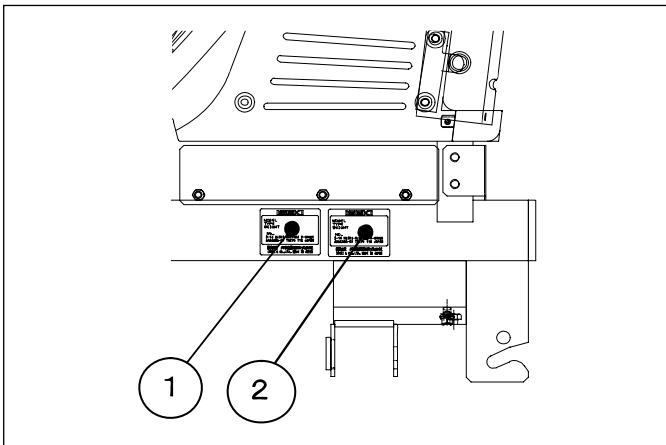


FIG. 2-1

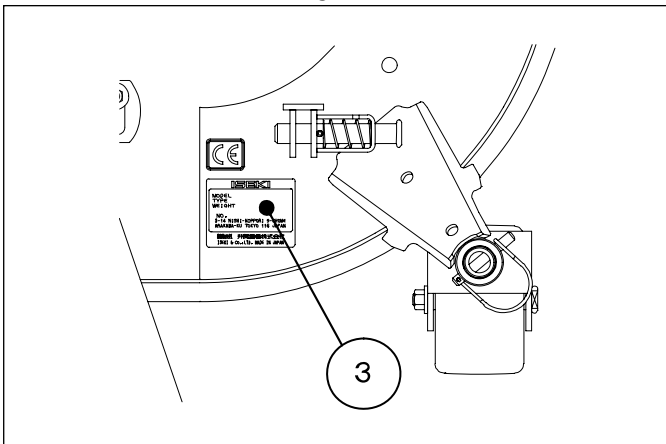


FIG. 2-2

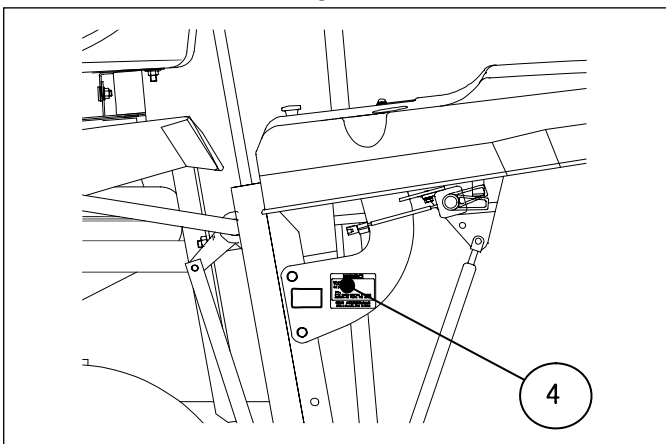


FIG. 2-3

Modèle	Type	avec siège	pour la France
SXG15H	E42C		
	SE42C	○	
	E42F2		○

Plateau tondeur

- (3) Nom et numéro de série du modèle

Bac de déversement (SBC400X)

- (4) Nom et numéro de série du modèle

Modèle	Type	Déversement manuel	Déversement hydraulique
SBC400X	LE4F	○	
	LAE4F		○

CHAPITRE 3. SPÉCIFICATIONS

TONDEUSE À GAZON

Modèle		SXG 15 H		Remarques
		E42C, E42F2	SE42C	
Dimensions	Longueur totale	2.500 mm		avec bac
	Largeur totale	1.066 mm		avec plateau tondeur
	Hauteur totale	1.219 mm		avec bac
Poids (1)		415 kg	420 kg	avec plateau tondeur et bac (LE)
Poids (2)		417 kg	422 kg	avec plateau tondeur & bac (LAE)
Moteur	Modèle	E269		
	Type	Diesel à 4 temps, vertical, refroidissement par eau		
	Chambre de combustion	Type à turbulence		
	Nbre de cylindres	2		
	Cylindrée totale	688 cm ³		
	Puissance (nette)	10,0 kw (13,5 ch.) 2800 (tr/min.)		
Carburant		Gazole		
Capacité du réservoir de carburant		18,0 litres		
Transmission	Transmission principale		HST (transmission hydrostatique)	
	Vitesse de déplacement	Marche avant	0-11 km/h	0-6.9 mph
		Marche AR	0-6 km/h	0-3,8 mph
Empattement		1.220 mm		
Voie	Avant	767 mm		
	Arrière	790 mm		
Roues motrices		2 roues motrices		
Direction		manuelle		
Système de freinage		disque scellé humide		
Nbre de freins		1 (avant dif.)		
Dimension des pneus	Avant	16 x 6.50-8		
	Arrière	20 x 8.00-10		
PDF	centrale	2367 tr/min		
Embrayage de prise de force		Embrayage de tension de courroie		
Garde au sol minimum	Tondeuse autoportée	131 mm		
	Relevage de plateau tondeur	140 mm		
Siège		option	std	

SPECIFICATIONS / TECHNISCHE DATEN / SPECIFICATIES

PLATEAU TONDEUR

Modèle		SCMA 40
Type		Tondeuse rotative
Largeur de coupe		1.016 mm
Méthode d'entraînement		Cardan
Nbre de lames		2
Chevauchement des lames		60 mm
Dimensions	Longueur totale	965 mm
	Largeur totale	1.110 mm
	Hauteur totale	295 mm
Poids	Plateau tondeur	52 kg
	Tringle	3 kg
Réglage de hauteur de coupe1		Réglable en 7 positions par ajustement de broche
Réglage de hauteur de coupe2		Molette
Hauteurs de coupe		30- 120 mm

Bacs

Modèle		SBC 400 X		Remarques
		LE	LAE	
Type		Soufflante de bac à déversement bas		
Dimensions	Longueur totale	840 mm		Tondeuse attachée
	Largeur totale	965 mm		Tondeuse attachée
	Hauteur totale	1.257 mm	912 mm	Tondeuse attachée
Poids		35 kg	37 kg	
Capacité du conteneur		320 litres		
Hauteur de déversement		540 mm		
Méthode de déversement		Manuelle	Vérin hydraulique	
Nbre de vérins		0	1	
Piston & vérin Alésage x course		20 x 50 x 150 mm		
Système à capteur		contacteur de fin de course		
Nbre de contacteurs de sécurité		2		

CHAPITRE 4. DÉSIGNATION DES PRINCIPAUX COMPOSANTS

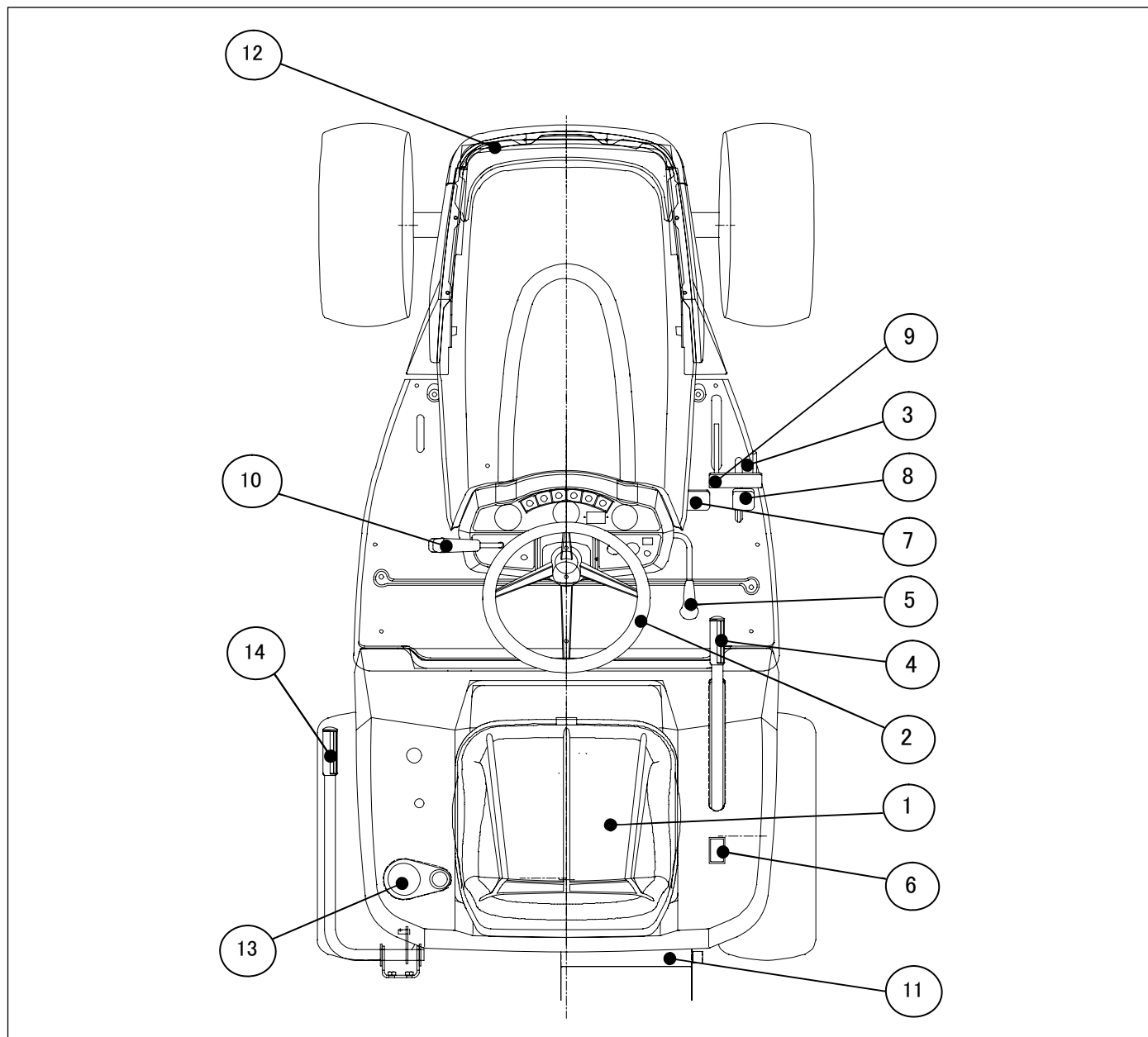


FIG. 4-1

- | | |
|--|--|
| (1) Siège | (8) Pédale de marche arrière HST
(Commande de marche arrière) |
| (2) Volant | (9) Pédale de frein principal |
| (3) Levier de blocage de frein | (10) Levier d'accélérateur |
| (4) Levier de relevage de la tondeuse | (11) Déverseur |
| (5) Levier de prise de force (PDF) | (12) Phares |
| (6) Contacteur de déversement (type LAE) | (13) Bouchon de réservoir de carburant |
| (7) Pédale de marche avant HST
(Commande de marche avant) | (14) Levier de nettoyage |

CHAPITRE 5. COMMANDES ET INSTRUMENTS

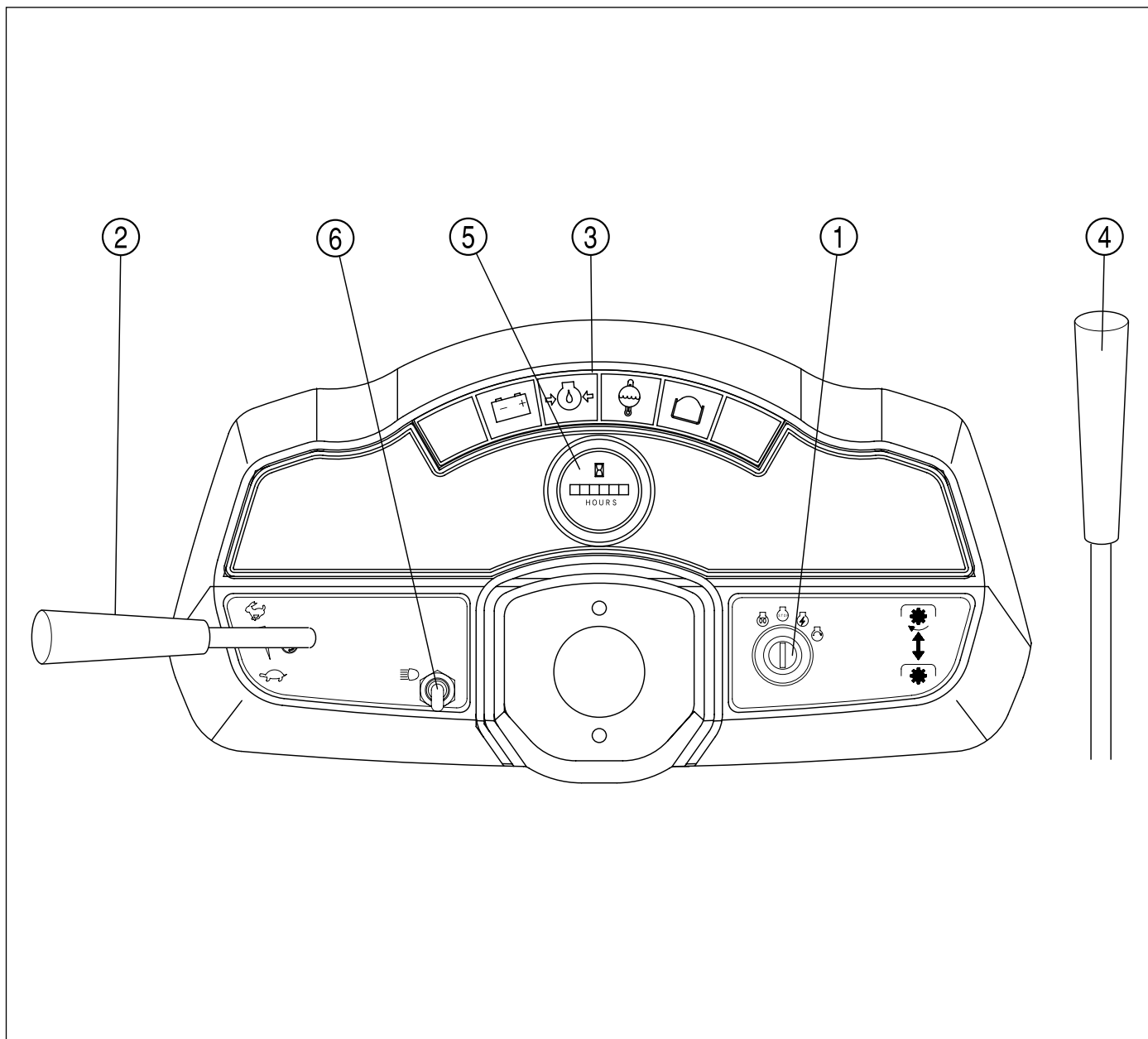






FIG. 5-1

1. TABLEAU DE BORD

- (1) Contact du démarreur
- (2) Levier d'accélérateur
- (3) Réglette de lampes témoins
- (4) Levier de prise de force (PDF)
- (5) Compteur horaire
- (6) Interrupteur des phares



1.1. CONTACTEUR À CLÉ

-  : Préchauffage : Les bougies de préchauffage sont allumées à cette position.
-  : Arrêt (OFF) : Le moteur s'arrête et tous les circuits électriques sont coupés.
-  : Marche (ON) : Le contacteur revient à cette position après le démarrage du moteur et y reste pendant l'utilisation.
-  : Démarrage (Start) : Le démarreur est activé à cette position.

- (1) Contact du démarreur
- (2) Position de préchauffage
- (3) Position Arrêt:
- (4) Position marche
- (5) Position DÉMARRAGE




1.2. LEVIER D'ACCÉLÉRATEUR

Ce levier commande le régime du moteur.




-  : Déplacez le levier vers le symbole « tortue » pour réduire le régime du moteur.
-  : Déplacez le levier vers le symbole « lièvre » pour augmenter le régime du moteur.

1.3. RÉGLETTE DE LAMPES TÉMOINS


• Témoin de charge :

-  : Ce témoin s'allume quand l'alternateur ne charge pas. Il s'allume également quand la clé de contact est en position Marche () ou Démarrage () lorsque le moteur est arrêté, mais s'éteint dès le démarrage du moteur.

• Témoin de pression d'huile:

-  : Ce témoin s'allume lorsque la pression d'huile est insuffisante. Il s'allume également quand la clé de contact est en position Marche () ou Démarrage () lorsque le moteur est arrêté, mais s'éteint dès le démarrage du moteur.

• Témoin de température de liquide de refroidissement:

-  : Ce témoin s'allume en cas de surchauffe du moteur.

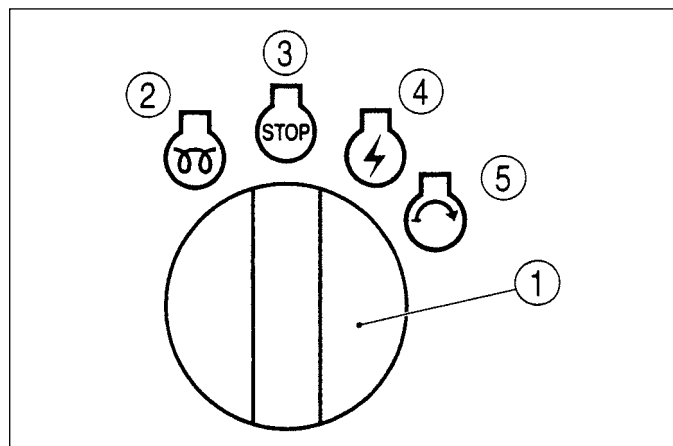


FIG. 5-2

Important:

Quand le liquide de refroidissement du moteur est trop chaud, le témoin s'allume et un bruit retentit si le levier de prise de force (PDF) est en position embrayé (ON) (☛). Le bruit s'arrête quand le levier de prise de force (PDF) est débrayé (OFF) (☞).

Quand le témoin est allumé, débrayez la prise de force (PDF) (☞), ramenez le régime moteur au ralenti et attendez jusqu'à ce que le témoin s'éteigne.

Quand le témoin s'éteint, coupez le moteur et recherchez la cause de la surchauffe (herbe obstruant l'aération du radiateur ou poussière autour du moteur, etc.). Remettez ensuite le moteur en marche.



Attention: Lorsque vous inspectez le radiateur, veillez à laisser refroidir suffisamment le moteur. N'ouvrez jamais le bouchon d'un radiateur chaud sous peine d'être éclaboussé par le liquide de refroidissement brûlant.

• Témoin de remplissage du bac:

: Le témoin fonctionne uniquement quand la machine est équipée d'un bac à herbe. Il s'allume quand le bac est rempli d'herbe. Le bruit retentit aussi si le levier de prise de force (PDF) est en position embrayé (ON). Il s'arrête quand le levier est ramené en position débrayé (OFF). Quand le bac est vidé, le témoin s'éteint.

1.4. LEVIER DE PRISE DE FORCE

»Ce levier sert à embrayer ou débrayer la prise de force (PDF).



: Si vous déplacez le levier à cette position indiquée par ce symbole, la prise de force (PDF) avant est embrayée.



: Si vous déplacez le levier à la position indiquée par ce symbole, la prise de force (PDF) avant est débrayée.

Important:

Avant d'embrayer la prise de force (PDF), veillez à réduire le régime moteur par mesure de sécurité.

1.5. COMPTEUR HORAIRE

Le compteur horaire indique le nombre d'heures de fonctionnement de la tondeuse.

Le dernier chiffre indique les dixièmes d'heure.

1.6. INTERRUPTEUR DES PHARES

Les phares avant sont allumés quand l'interrupteur des phares est à la position ON.

2. JAUGE ET COMMANDES SUR LE TABLIER (AILES)

- (1) Levier de relevage de la tondeuse
- (2) Jauge de carburant
- (3) Molette de réglage de hauteur de coupe
- (4) Indicateur de réglage de hauteur de coupe
- (5) Contacteur de déversement (type LAE)

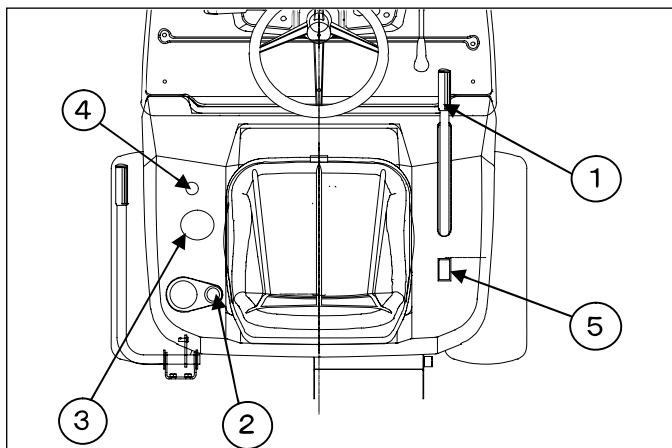


FIG. 5-3

2.1. LEVIER DE RELEVAGE DE LA TONDEUSE

Ce levier permet d'abaisser ou de relever le plateau:

- ↓ Dans cette position, la tringle de levage est abaissée
- ↑ Dans cette position, la tringle de levage est relevée.

Le levier de relevage du plateau tondeur se verrouille en position 2 en haut ou en bas. Enfoncez le bouton en haut du levier pour l'actionner.

⚠ Précaution : Lorsque vous effectuez l'entretien ou que vous quittez la tondeuse, veillez à abaisser le plateau.

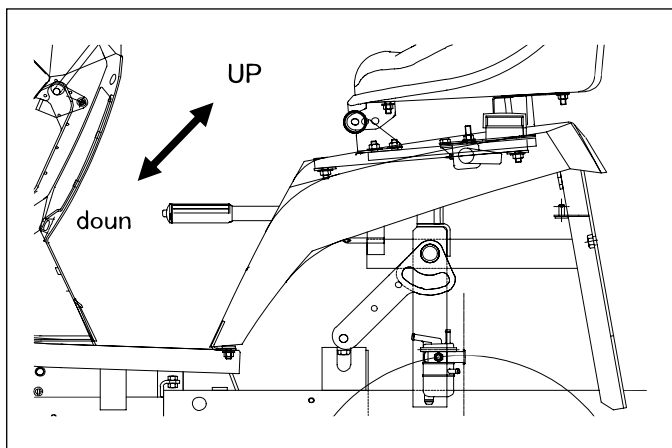


FIG. 5-4

2.2. JAUGE DE CARBURANT

La jauge de carburant indique le niveau de carburant.

3. PÉDALES DE COMMANDE

- (1) Pédale de frein principal
- (2) Levier de blocage de frein
- (3) Pédale de marche avant HST
- (4) Pédale de marche arrière HST

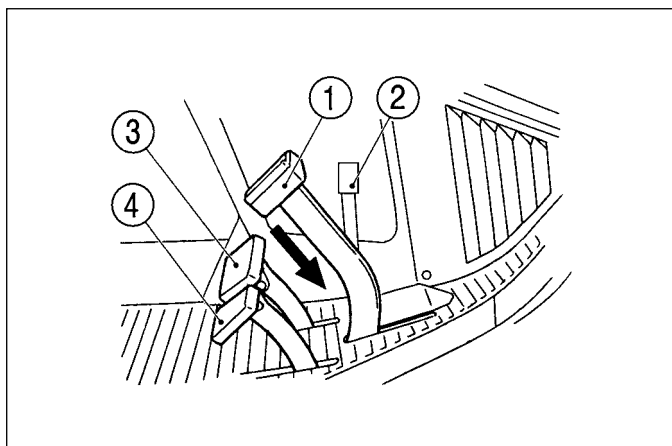


FIG. 5-5

3.1. PÉDALE DE FREIN PRINCIPAL

La tondeuse arrête d'avancer en enfonçant cette pédale

3.2. PÉDALE DE MARCHÉ AVANT HST

En appuyant sur cette pédale, vous faites avancer la tondeuse. La vitesse de marche avant se commande par l'enfoncement de la pédale : La vitesse de marche avant est proportionnelle à l'enfoncement de la pédale.

3.3. PÉDALE DE MARCHÉ ARRIÈRE HST

En appuyant sur cette pédale, vous faites reculer la tondeuse. La vitesse de marche arrière se commande par l'enfoncement de la pédale : La vitesse de marche arrière est proportionnelle à l'enfoncement de la pédale.



Précaution : Lorsque vous effectuez l'entretien ou que vous quittez la tondeuse, veuillez à abaisser le plateau.

4. AUTRES COMMANDES

4.1. INTERRUPTEURS DE SÉCURITÉ

Le siège du conducteur, la pédale de frein principal et le levier de prise de force (PDF) ainsi que le capot moteur (type F2 uniquement) sont tous trois équipés d'un contacteur de sécurité. Avant de démarrer la tondeuse, fermez le capot moteur, le conducteur doit être assis sur son siège, appuyer à fond sur la pédale de frein et mettre le levier de prise de force (PDF) en position débrayée (OFF (☒)).



Précaution : Si le moteur ne démarre pas suite au mauvais fonctionnement d'un contacteur de sécurité ou ne s'arrête pas quand le conducteur quitte son siège, consultez votre agent ISEKI pour effectuer les réparations éventuelles.

4.2. MOLETTE DE RÉGLAGE DE LA HAUTEUR DE COUPE

- (1) Molette de réglage de hauteur de coupe
- (2) Indicateur de réglage de hauteur de coupe

La molette de réglage de hauteur de coupe permet de régler la hauteur de la position la plus basse du plateau tondeur.

Tournez la molette dans le sens horaire (→), le plateau tondeur est à la position la plus basse.

Tournez la molette dans le sens antihoraire (←), la position basse du plateau tondeur est relevée.

Important: Si vous utilisez uniquement la molette de réglage de hauteur de coupe, la hauteur de coupe sera inégale sur terrain accidenté. Veuillez utiliser la molette de réglage avec la roue de jauge.

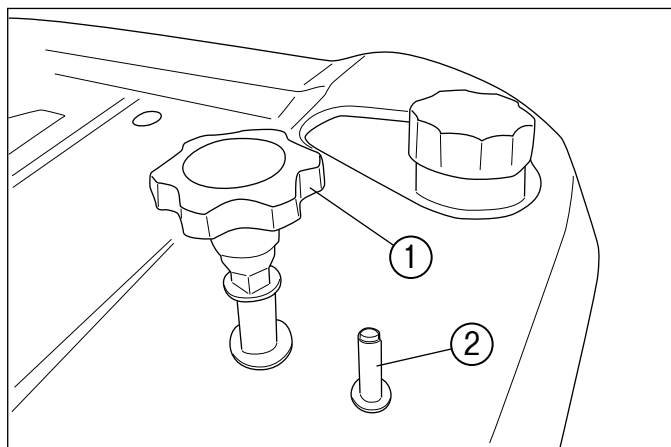


FIG. 5-6

CHAPITRE 6. CONTRÔLES AVANT DÉMARRAGE

Pour éviter des pannes ou des accidents pendant l'utilisation, il est essentiel de conserver votre tondeuse en bon état. Les contrôles suivants doivent être effectués quotidiennement avant d'utiliser la machine.



Attention:

- **Avant les contrôles, veillez à garer la tondeuse sur un terrain horizontal et dur, à arrêter le moteur, abaisser au maximum le plateau tondeur, retirer la clé de contact, serrer le frein de stationnement, débrayer la prise de force (PDF) et assurez-vous que les lames de la tondeuse sont arrêtées.**
- **L'équilibrage de la machine est un facteur de sécurité très important. Quand la tondeuse est équipée d'un équipement supplémentaire, tel qu'une cabine, etc., demandez à votre agent ISEKI en quoi il peut modifier son équilibre. Suivez toujours ses conseils.**

1. POINTS À CONTRÔLER

- (1) Ce qui semblait anormal lors de l'utilisation précédente.
- (2) Faites le tour de la tondeuse :
 - Pression des pneus
 - Pièces extérieures (capots brisés ou déformés, etc.)
 - Fuites (huile moteur, huile de transmission, carburant, etc.)
 - Contrôle et nettoyage de la prise d'air
 - Contrôle du niveau d'huile moteur
 - Contrôle du niveau de liquide de refroidissement
 - Contrôle de la courroie du ventilateur
 - Contrôle du niveau de liquide de carburant
 - Contrôle du filtre de carburant
 - Contrôle du niveau d'huile de transmission
 - Contrôle du serrage des boulons et écrous de roue avant et arrière
 - Nettoyage du radiateur et de la grille de radiateur
 - Contrôle des organes électriques
 - Contrôle des lames de la tondeuse
 - Contrôle des pièces extérieures du plateau tondeur (capots déformé ou cassé)
 - Fuite d'huile du carter de la tondeuse
 - Contrôle et nettoyage des roues de réglage de hauteur de coupe
 - Contrôle des boulons et écrous (desserrés, cassés, perdus)
 - Contrôle des goupilles et clips (desserrés, cassés, perdus)

SXG15

- (3) Sur le siège du conducteur :
 - Contrôle des freins
 - Réglage du siège
- (4) Après démarrage du moteur:
 - Contrôle du bon fonctionnement des contacteurs de sécurité
 - Contrôle du bon fonctionnement du volant

2. CONTRÔLE ET ENTRETIEN

Consultez la section « ENTRETIEN ».

CHAPITRE 7. UTILISATION

1. AVANT DE DÉMARRER LE MOTEUR



Précaution :

- Avant de démarrer le moteur, veillez à effectuer le contrôle pré-démarrage conformément au « Tableau de contrôle périodique » en page 46.
- Suivez les instructions reprises à la section « I. CONSIGNES DE SÉCURITÉ. »
- Respectez les instructions reprises sur les autocollants de sécurité collés à divers endroits sur la tondeuse.

2. DÉMARRAGE DU MOTEUR



Attention :

- Ne démarrez jamais le moteur dans un local clos ou mal ventilé. Veillez à assurer une ventilation suffisante car les gaz d'échappement peuvent être mortels.

Important:

Avant de démarrer le moteur, asseyez-vous correctement sur le siège du conducteur, enfoncez la pédale de frein et mettez le levier de prise de force (PDF) en position débrayé (☛), sinon le moteur ne pourra pas démarrer.

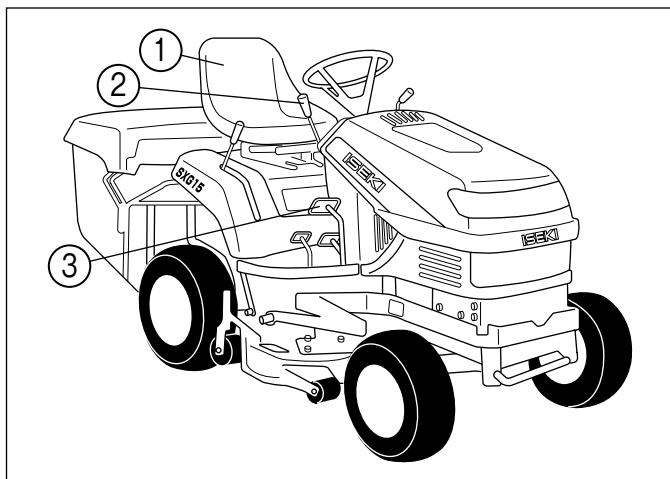


FIG. 7-1

- (1) Siège du conducteur
 - (2) Levier de prise de force (PDF)
 - (3) Pédale de frein
- a. Fermez convenablement le capot moteur et asseyez-vous correctement sur le siège du conducteur.
 - b. Placez le levier de prise de force (PDF) au point neutre (OFF) (☛).
 - c. Appuyez à fond sur la pédale de frein.
 - d. Introduisez la clé dans le contacteur et tournez la clé à la position Marche (☛). Assurez-vous que les témoins de charge et de pression d'huile sont tous deux allumés.

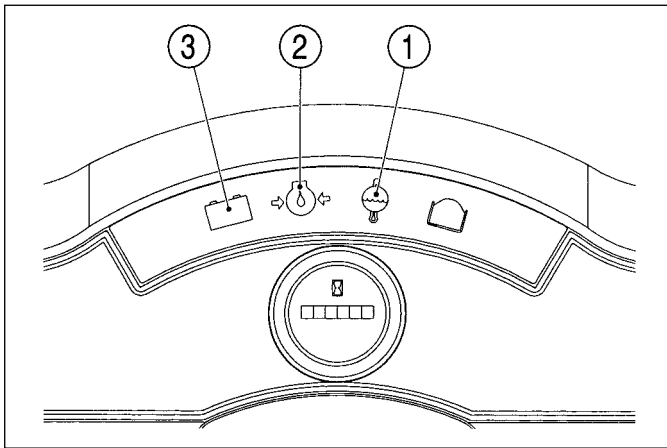


FIG. 7-2

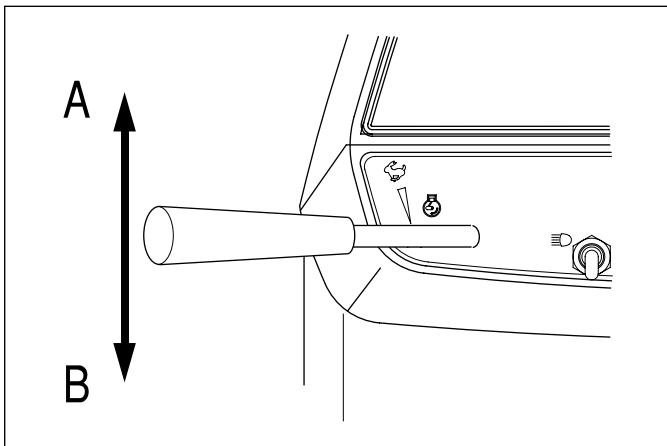


FIG. 7-3

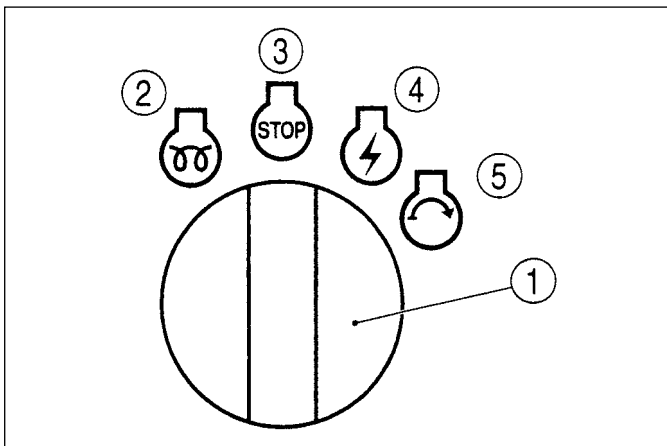


FIG. 7-4

Réglette des lampes témoins

- (1) Témoin de température de liquide de refroidissement
- (2) Témoin de pression d'huile
- (3) Témoin de charge :

f. Amenez le levier d'accélérateur en position grande vitesse. (↕).

- (1) Levier d'accélérateur
- (A) Grande vitesse
- (B) Petite vitesse

g. Tournez la clé à la position préchauffage (2) et maintenez-la à cette position pendant 5 à 10 secondes.

Important:

Ne préchauffez jamais plus de 10 secondes sous peine de brûler les bougies de préchauffage.

Si le moteur refuse de démarrer, attendez au moins 20 secondes avant de répéter l'opération.

- (1) Contact du démarreur
- (2) Position préchauffage
- (3) Position Arrêt
- (4) Position marche
- (5) Position DÉMARRAGE

h. Tournez la clé de contact à la position Démarrage (↻) pour actionner le démarreur et lancer le moteur.

Important:

Ne maintenez pas la clé en position Démarrage (↻) pendant plus de 10 secondes. Si le moteur refuse de démarrer, ramenez la clé en position Arrêt (STOP) et attendez au moins 20 secondes avant de répéter l'opération. Dans le cas contraire, la batterie va se décharger très rapidement.

i. Dès que le moteur démarre, relâchez la clé de contact. Elle reviendra automatiquement à la position Marche (↻).

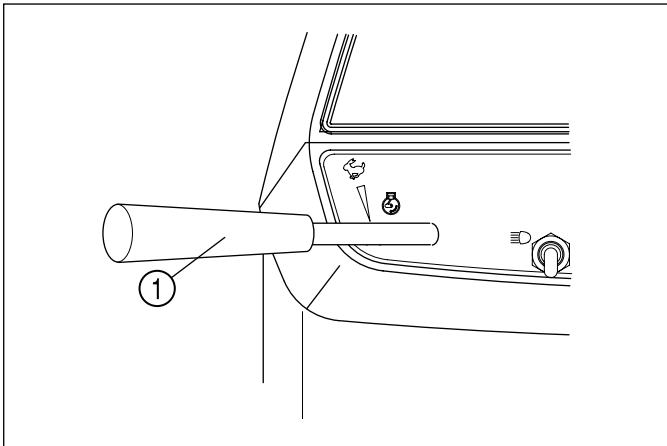


FIG. 7-5

- j. Assurez-vous que les témoins de charge et de pression d'huile sont tous deux éteints.

Important:

Si le témoin de pression d'huile reste allumé, arrêtez aussitôt le moteur et vérifiez le niveau d'huile du moteur. (Référez-vous à page 32)

- (1) Levier d'accélération

- k. Dès que le moteur tourne, ramenez le levier d'accélérateur en position intermédiaire, entre la position lente (↶) et position maxi (↷). Laissez le moteur tourner au ralenti pendant au moins 5 minutes.

Important:

- Ne tournez jamais la clé en position Démarrage (Ⓜ) quand le moteur tourne, sous peine d'endommager le démarreur.
- Une durée insuffisante de montée en température entraîne une mauvaise lubrification du moteur, la viscosité de l'huile étant trop élevée, ce qui risque de réduire la longévité du moteur.



Précaution : Pendant la montée en température du moteur, veillez à appliquer les freins pour éviter tout mouvement intempestif de la tondeuse.

Note :

Les critères et les temps de montée en température sont les suivants :

Température extérieure	Montée en température
Plus de 0°C	5 à 10 minutes
0 à -10°C	10 à 20 minutes
-10 à -20°C	20 à 30 minutes
Moins de -20°C	Plus de 30 minutes

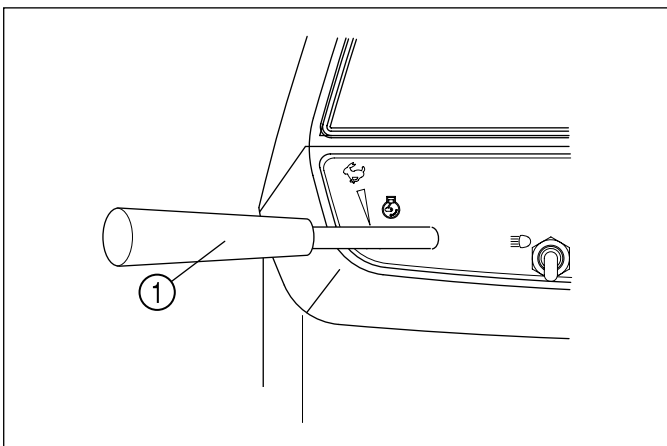


FIG. 7-6

3. ARRÊT DU MOTEUR

- a. Amenez le levier d'accélérateur en position ralenti (↶).

- (1) Levier d'accélérateur
- (2) Levier de blocage de frein

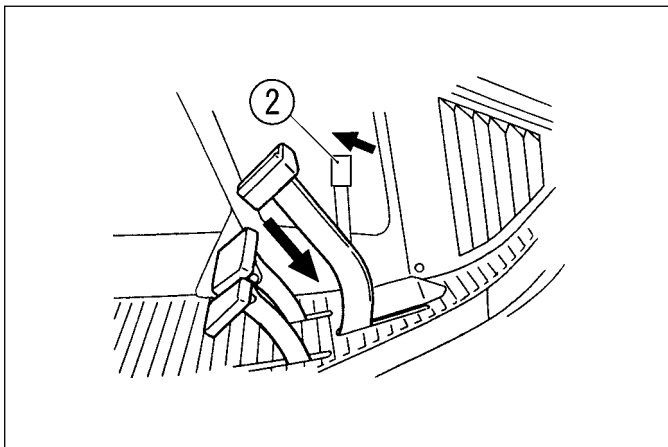


FIG. 7-7



Précaution : Garez la tondeuse sur un terrain plat et dur et veillez à ce que le frein de stationnement soit serré.

- c. Tournez la clé de contact à la position Arrêt (⏻) pour arrêter le moteur.

Important:

- *N'arrêtez jamais brusquement le moteur quand il tourne à régime élevé.*
- *Après une utilisation prolongée, laissez tourner le moteur au ralenti pendant 5 minutes, ensuite, arrêtez-le. Un arrêt brusque du moteur peut provoquer une surchauffe et un serrage.*

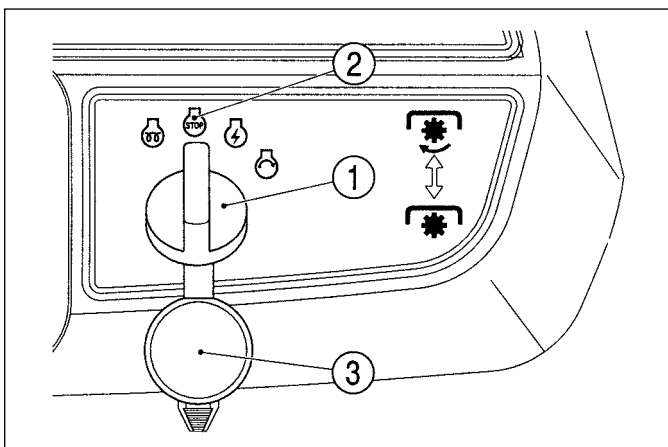


FIG. 7-8

- d. Veillez à retirer la clé de contact et à remettre le capuchon.

- (1) Contact du démarreur
- (2) Position Arrêt
- (3) Capuchon



Précaution : Quand vous quittez la tondeuse, veillez à arrêter le moteur et à retirer la clé de contact pour prévenir un démarrage inopiné ou l'utilisation de la machine par un enfant ou une personne non autorisée.

Important:

Veillez à bien remettre le capuchon après avoir retiré la clé de contact. Sinon, l'eau ou la poussière risque de rentrer dans l'orifice et de provoquer des dégâts.

4. DÉPLACEMENT DE LA TONDEUSE



Précaution :

- **Pour vous familiariser à l'utilisation de la tondeuse, commencez par l'utiliser sur un terrain plat et dégagé pour essayer chacune des commandes.**
- **Inspectez la surface à tondre pour identifier les bosses, les fossés, les talus, les dénivelés, les pentes, les zones meubles ou détrempées, etc. afin d'éviter les accidents tels qu'un basculement, une chute, glissade, de la tondeuse.**

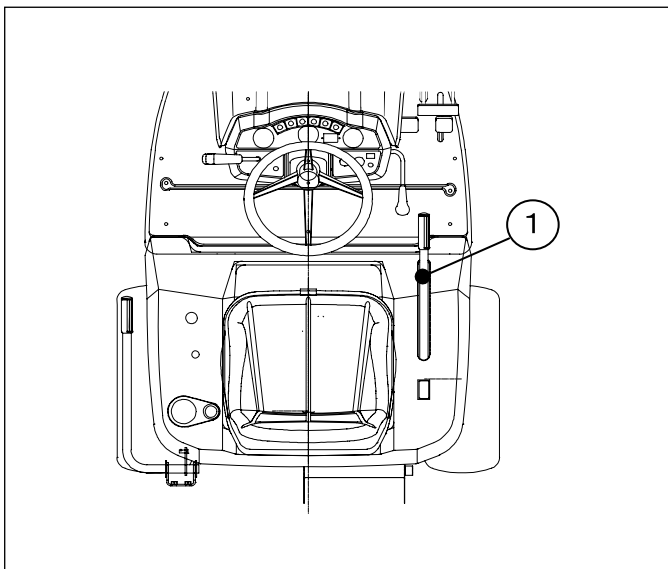


FIG. 7-9

- a. Démarrez le moteur. (Voyez « 2. DÉMARRAGE DU MOTEUR » page 30.)
- b. Amenez la commande de relevage (☐) en position haute (↑) afin de relever le plateau tondeur.

- (1) Levier de relevage



Précaution : Si vous effectuez un déplacement à grande vitesse sans relever le plateau tondeur, les lames risquent de heurter des pierres ou des branches, ce qui peut endommager la tondeuse voire provoquer des accidents.

- c. Appuyez à fond sur la pédale de frein pour déverrouiller le frein de stationnement.
- d. Amenez le levier d'accélérateur en position grande vitesse (↶) pour augmenter le régime moteur.

Important:

Avant de mettre la tondeuse en mouvement, assurez-vous qu'il n'y a aucun obstacle devant la tondeuse et aux alentours.

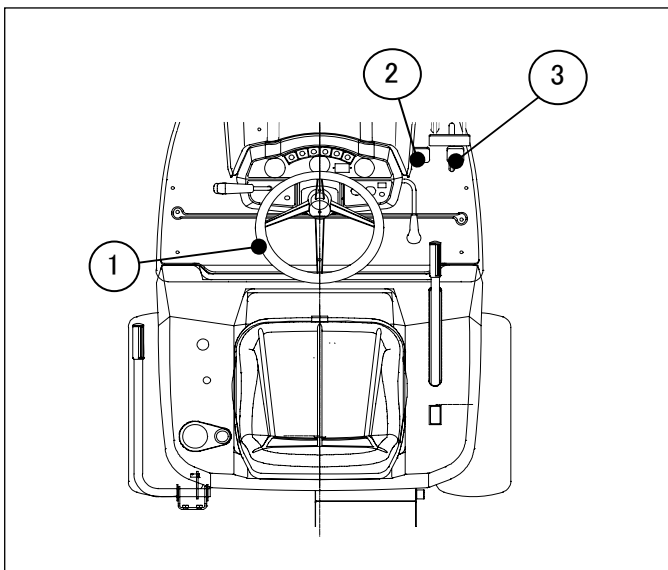


FIG. 7-10



Attention :

- Évitez de virer brusquement à vive allure pour prévenir les accidents.
- N'effectuez jamais de virage serré sur terrain en pente ; il convient de ralentir suffisamment et de tourner le volant lentement pour éviter une embardée ou un basculement de la tondeuse.

- (1) Volant
 (2) Pédale de marche avant HST
 (3) Pédale de marche arrière HST

- f. Appuyez doucement sur la pédale de marche avant et la tondeuse se met à avancer lentement.
- g. Pour faire marche arrière, appuyez doucement sur la pédale de marche arrière et la tondeuse se met à reculer lentement.



Précaution :

- **N'enfoncez pas brutalement les pédales de marche avant ou arrière afin d'éviter les mouvements trop brusques de la tondeuse, ce qui peut provoquer des accidents.**
- **Avant de changer de sens de marche, veillez à ce que la tondeuse soit à l'arrêt.**
- **Quand vous effectuez une marche arrière, assurez-vous que la voie est dégagée.**
- **Une conduite brusque et des démarrages ou arrêts brutaux peuvent réduire la longévité du système HST.**

5. ARRÊT

- a. Relâchez la pédale de marche avant.
- b. Amenez le levier d'accélérateur en position petite vitesse (↶) pour ralentir la tondeuse.
- c. Appuyez sur la pédale de frein principal et serrez le frein de stationnement.



Précaution : Garez la tondeuse sur un terrain plat et dur et veillez à ce que le frein de stationnement soit serré.

- d. Abaissez le levier de relevage (↓) pour abaisser le plateau tondeur au maximum.



Précaution : Lorsque vous arrêtez la tondeuse, veillez à abaisser le plateau tondeur au maximum pour prévenir les accidents.

CHAPITRE 8. ENTRETIEN

Nous avons repris ci-dessous les opérations d'entretien que vous pouvez effectuer vous-même. En cas de problème ou d'anomalie qui ne serait pas reprise dans le présent manuel, nous vous conseillons vivement de consulter votre agent ISEKI.



Attention : Pour effectuer l'entretien de votre tondeuse:

- Placez-la sur un sol dur et horizontal.
- Arrêtez le moteur et retirez la clé de contact.
- Serrez convenablement le frein de stationnement.
- Abaissez le levier de relevage (↓) pour abaisser le plateau tondeur au maximum.
- Placez le levier de prise de force (PDF) au point neutre (OFF) (↔).
- Attendez que le moteur soit suffisamment refroidi avant d'effectuer l'entretien. Veillez à effectuer l'entretien de la machine en temps utile et respectez les consignes de sécurité.

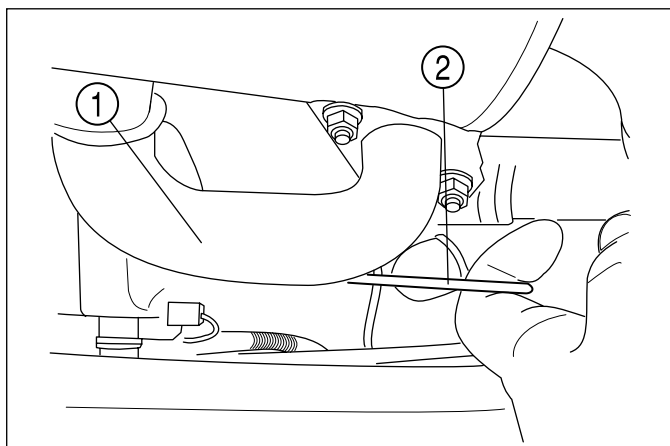


FIG. 8-1

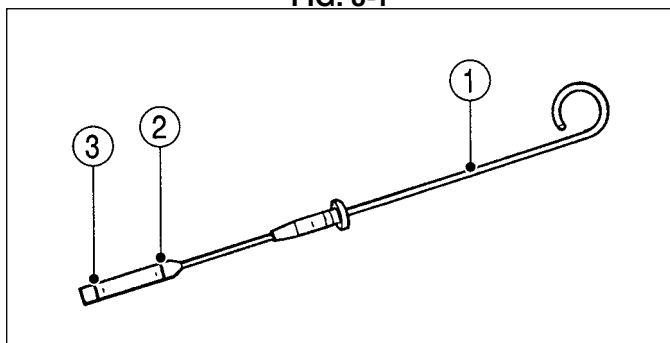


FIG. 8-2

1. NIVEAU D'HUILE MOTEUR

- a. Sortez la jauge d'huile qui se trouve sur le côté droit du moteur.
- b. Essuyez la jauge avec un chiffon propre et sec.
- c. Puis remettez-la en place.
- d. Ressortez-la. Vérifiez que le niveau d'huile se situe entre les repères inférieur et supérieur.

- (1) Moteur
(2) Jauge d'huile

- (1) Jauge d'huile
(2) Limite supérieure
(3) Limite inférieure

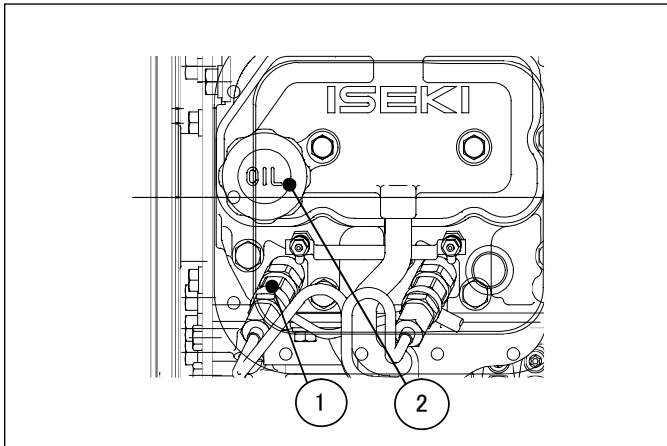


FIG. 8-3

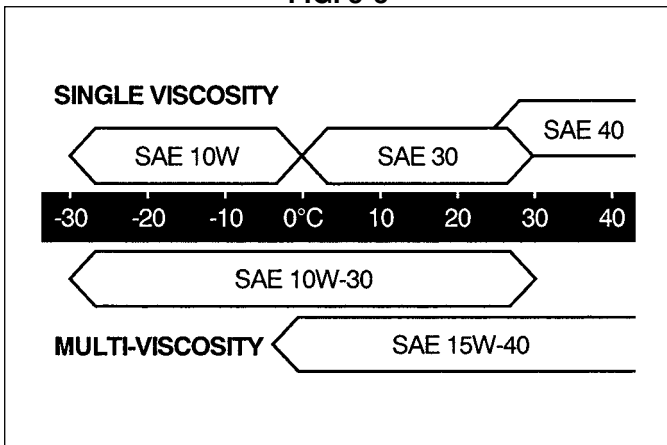


FIG. 8-4

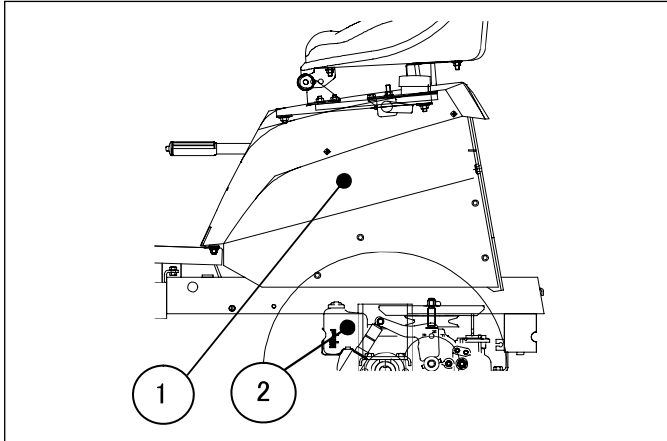


FIG. 8-5

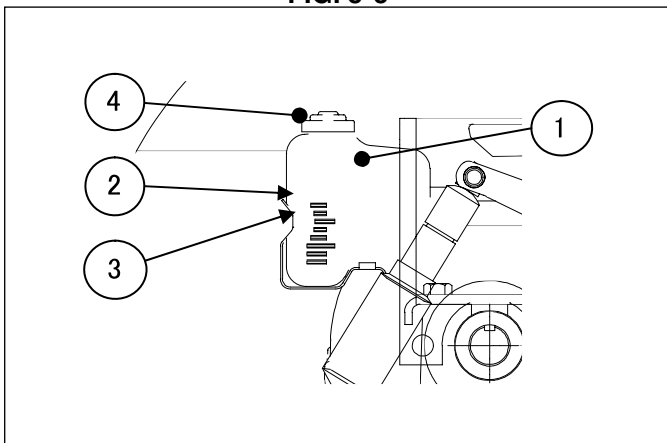


FIG. 8-6

- (1) Moteur
 - (2) Remplissage d'huile
- e. Si le niveau d'huile est plus bas que la limite inférieure, complétez-le par l'orifice de remplissage d'huile avec la même huile que celle contenue dans le carter.



Précaution : Attendez au moins 5 minutes après avoir arrêté le moteur avant de vérifier le niveau d'huile. L'huile peut être très chaude, méfiez-vous des brûlures ; de plus, l'huile met un certain temps pour redescendre dans le carter d'huile.

Important:

- Ne mélangez pas plusieurs types d'huile. L'ajout d'un autre type d'huile risque de détériorer la qualité de l'huile initiale.
- Le niveau d'huile ne doit pas dépasser la limite supérieure. Un excès d'huile risque de provoquer des problèmes mécaniques.
- Utilisez l'huile recommandée par ISEKI ou de l'huile 10W-30 CC de classe API ou de meilleure qualité.
- Choisissez une huile de viscosité adéquate, en fonction de la température extérieure.

2. NIVEAU D'HUILE DE TRANSMISSION

2.1. CONTRÔLE DU NIVEAU D'HUILE

- a. Ouvrez le capot de l'aile gauche.
- b. Contrôlez le niveau d'huile dans le réservoir d'huile HST situé à l'avant du HST.

- (1) Capot d'aile
- (2) Réservoir d'huile HST

c. Niveau d'huile

- (1) Réservoir d'huile HST
- (2) Limite supérieure
- (3) Limite inférieure
- (4) Bouchon de réservoir d'huile

d. Versez l'huile de transmission jusqu'à ce que le niveau atteigne la limite supérieure sur la jauge si le niveau a baissé. HUILE: Huile hydraulique (ISO VG46)



Précaution : N'oubliez jamais de remettre le bouchon du réservoir d'huile et de le serrer convenablement.

2.2. VIDANGE DE L'HUILE DE TRANSMISSION

Consultez votre agent ISEKI si vous devez changer l'huile de transmission.

2.3. PURGE DE L'AIR

N'oubliez pas de purger l'air après vidange de l'huile de transmission.

- a. Contrôlez le niveau d'huile
- b. Placez des chandelles sous l'axe d'entraînement pour soulever les roues du sol.
- c. Démarrez le moteur et faites-le tourner à bas régime.
- d. Ouvrez et fermez successivement la vanne de dérivation (tow) tout en enfonçant les pédales de marche avant et marche arrière en alternance.
- e. Quand la tondeuse commence à avancer, accélérez.
- f. Répétez les démarrages rapides et les arrêts d'urgence jusqu'à ce que la transmission réagisse instantanément.
- g. Retirez les chandelles pour ramener les roues de la tondeuse au sol.
- h. Vérifiez à nouveau le niveau d'huile et complétez au besoin.



Important: L'huile de transmission est commune à la transmission hydrostatique (HST); veillez donc à ce que l'huile soit bien propre et ne contienne ni poussière, eau ou saletés.

3. NIVEAU DE LIQUIDE DE REFROIDISSEMENT



Attention : N'enlevez jamais le bouchon du radiateur pendant ou juste après utilisation de la machine. L'eau dans le radiateur est très chaude et sous pression ; vous risqueriez de vous brûler. Attendez que le moteur soit suffisamment refroidi avant de contrôler le niveau du liquide de refroidissement.

- a. Ouvrez le capot moteur.

Ouvrez le capot et retirez le bouchon du radiateur. Assurez-vous que le niveau d'eau atteint le bas du goulot de remplissage. Si le niveau est plus bas, remplissez d'eau jusqu'au niveau spécifié.

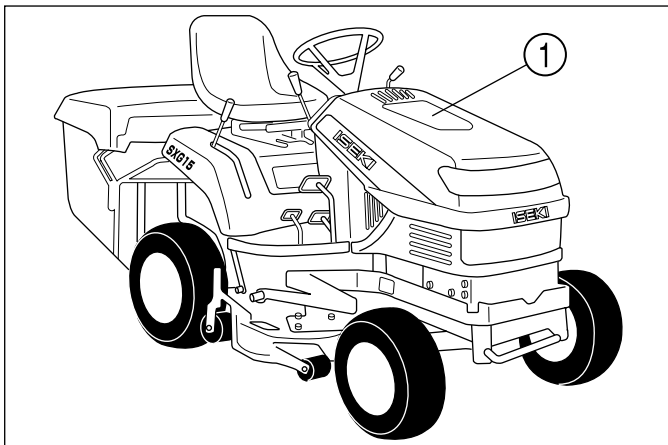


FIG. 8-7

(1) Capot moteur



Précaution : Serrez convenablement le bouchon du radiateur pour éviter une fuite d'eau chaude, d'où un risque de brûlure.

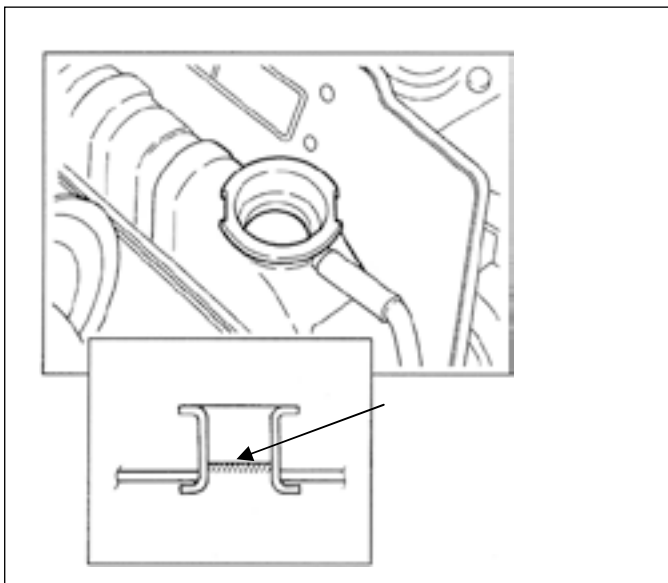


FIG. 8-8

Bas du goulot de remplissage

4. NIVEAU DE CARBURANT

La jauge de carburant située au centre de l'aile indique la quantité de carburant dans le réservoir.

La lettre «F» indique la limite supérieure.

La lettre «E» indique la limite inférieure.

Le plein de carburant doit se faire avant le début de l'utilisation.

Capacité du réservoir:	18,0 litres
------------------------	-------------



DANGER:

- Lorsque vous faites le plein de carburant, respectez scrupuleusement les instructions suivantes sous peine d'incendie.
- Avant tout ravitaillement en carburant, veillez à couper le moteur et attendez que les pièces chaudes soient suffisamment refroidies.
- Évitez à tout prix les étincelles ou flammes nues à proximité du réservoir de carburant.
- Ne fumez pas !
- Essayez aussitôt le carburant éventuellement renversé

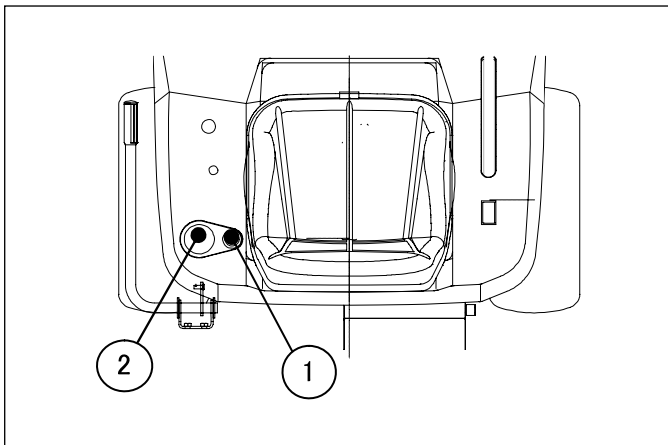


FIG. 8-9

(1) Jauge de carburant

(2) Remplissage de carburant

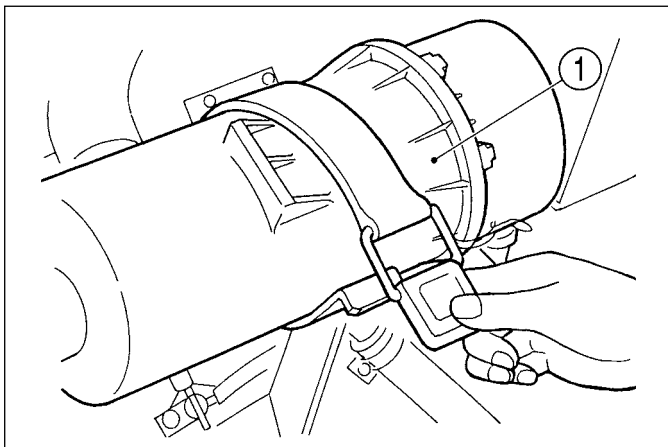


FIG. 8-10

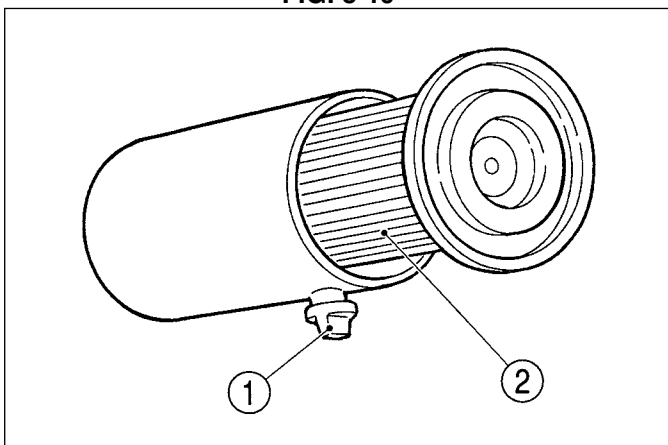


FIG. 8-11

5. FILTRE À AIR

a. Le filtre à air est maintenu sur le moteur à l'aide d'une sangle en caoutchouc. Décrochez cette sangle pour extraire le filtre.

(1) Filtre à Air

b. Pincez le clapet en caoutchouc pour éliminer les poussières accumulées à l'intérieur. S'il contient des poussières humides, essuyez-les avec un chiffon propre et sec.

(1) Clapet en caoutchouc

(2) Cartouche

c. Retirez l'écrou papillon. Sortez la cartouche du corps du filtre.

d. Tapez-la doucement dans la paume pour faire tomber les poussières tout en la maintenant de l'autre main.

e. Si cette opération ne suffit pas, utilisez une soufflette à l'air comprimé pour dépoussiérer la cartouche. Soufflez de l'intérieur vers l'extérieur de la cartouche.

f. En cas d'encrassement plus tenace, laissez tremper la cartouche dans de l'eau savonneuse pendant environ 30 minutes, puis rincez-la à l'eau claire. Ensuite, laissez-la sécher à l'air libre.

g. Après nettoyage, remontez la cartouche dans l'ordre inverse du démontage.

Important:

- *Ne frappez jamais la cartouche contre un mur ou un objet dur.*
- *Remplacez la cartouche après cinq lavages ou si elle est endommagée.*
- *Ne mettez jamais le moteur en marche si le filtre à air n'est pas en place. Vous risqueriez d'endommager le moteur.*

6. FILTRE À CARBURANT

(1) Capot d'aile

(2) Filtre à carburant

a. Le filtre est situé sous le côté gauche de l'aile. Ouvrez le capot latéral pour accéder au filtre.

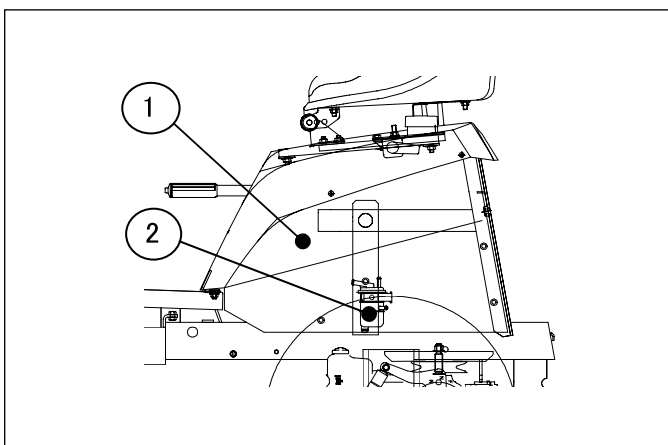


FIG. 8-12

- b. Vérifiez que le bol décanteur du filtre ne contient pas de dépôts de poussière ni d'eau.
- c. Si c'est le cas, fermez le robinet d'arrivée de carburant et videz l'essence du bol décanteur. Et nettoyez le bol. Ce filtre n'est pas lavable. Remplacez l'élément du filtre s'il est trop encrassé ou après 300 h.
- d. Quand vous remontez le filtre à carburant, veillez à ce qu'il n'y ait pas de fuites.
- e. Tournez le contacteur à clé à la position ON pour actionner la pompe d'alimentation et purger l'air. (Il n'est pas nécessaire de démarrer le moteur.)

7. CONTRÔLE DES TUYAUX DE CARBURANT

Vérifiez les tuyaux d'alimentation en carburant toutes les 100 heures d'utilisation pour localiser les craquelures ou des fuites éventuelles. Il faut impérativement remplacer un tuyau endommagé.

8. COURROIE DU VENTILATEUR

Attention :

- Avant de vérifier l'état de la courroie du ventilateur, coupez le moteur et retirez la clé de contact.
- Attendez que le moteur et les organes mécaniques soient suffisamment refroidis afin d'éviter les brûlures.

La courroie du ventilateur est située à l'arrière droit du compartiment moteur, sous le capot. Vérifiez sa tension et son état.

Appuyez sur la courroie avec un doigt avec une force de 10 kg, entre les poulies du moteur et d'alternateur et contrôlez son fléchissement. Si elle fléchit d'environ 13,8 mm, sa tension est correcte.

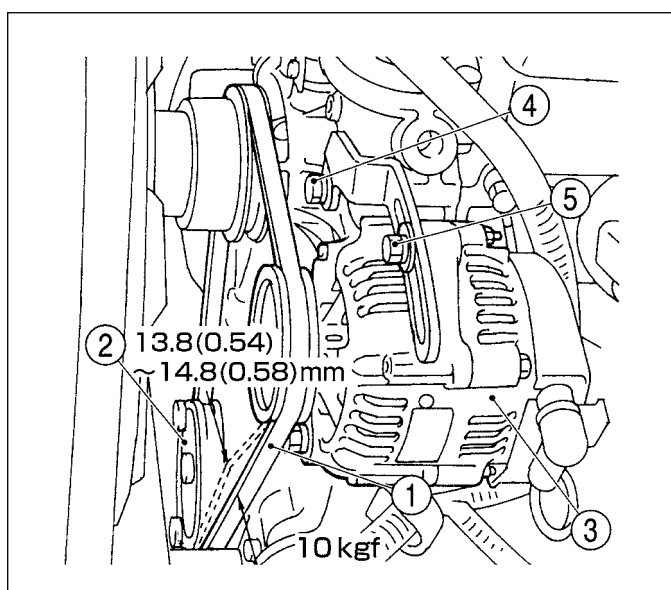


FIG. 8-13

- (1) Courroie du ventilateur
- (2) Poulie du vilebrequin
- (3) Alternateur
- (4) Vis de blocage
- (5) Vis de réglage

Lorsque le fléchissement de la courroie est incorrect, il faut le corriger de la manière suivante :

- a. Desserrez les vis de blocage et de réglage de l'alternateur.

- b. Déplacez l'alternateur vers l'extérieur afin de rendre la courroie. Resserrez temporairement les vis de blocage et de réglage tout en tirant légèrement sur l'alternateur.
- c. Vérifiez à nouveau la tension de la courroie. Si elle est correcte, resserrez les vis de blocage et de réglage.

Important:

Si la courroie est défectueuse, commandez-en une neuve auprès de votre agent ISEKI.

9. ENTRETIEN DE LA PRISE DE FORCE CENTRALE

Après une longue période d'utilisation, la courroie de la prise de force (PDF) centrale peut se détendre. Il est alors nécessaire d'ajuster la tension de la courroie. Veillez à contrôler la tension de la courroie avant utilisation et corriger la tension si nécessaire. Une courroie détendue réduit l'efficacité de la machine mais elle peut aussi se détériorer.

⚠ Attention : Le contrôle de la prise de force (PDF) centrale doit se faire moteur froid. Sinon, vous risquez de vous brûler.

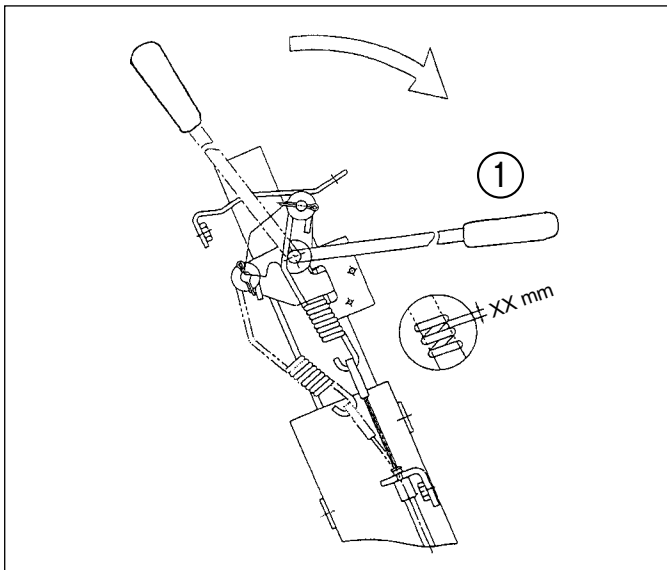


FIG. 8-14

- a. Ouvrez le capot moteur.
- b. Amenez le levier de prise de force (PDF) centrale en position embrayé (ON) et vérifiez si le ressort de l'embrayage est bien détendu. L'écartement correct entre les spires du ressort détendu est de 0,3 mm.

(1) Amenez le levier à la position «ON».

- c. Si le ressort n'est pas assez détendu, desserrez l'écrou de blocage et tournez la vis de réglage pour que le ressort soit correctement détendu. Veillez à resserrer correctement les écrous de blocage après réglage.

(1) Vis de réglage

(2) Écrou de blocage

Important:

- Si la courroie est très détendue ou endommagée, remplacez-la par une neuve.
- Veillez à utiliser la courroie d'origine ISEKI suivante : 3805-705-002-00 Courroie (VA031) 2 pcs.

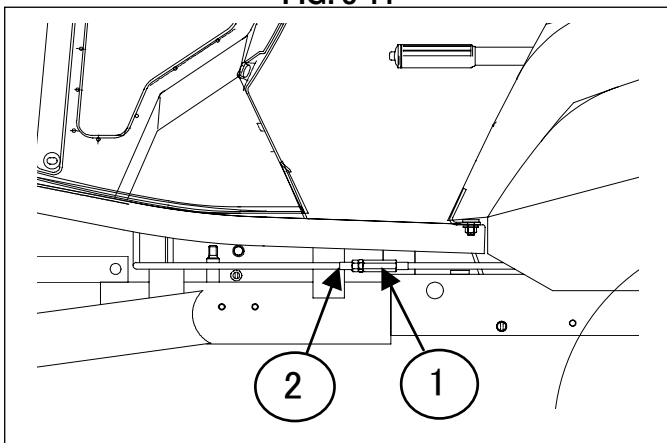


FIG. 8-15

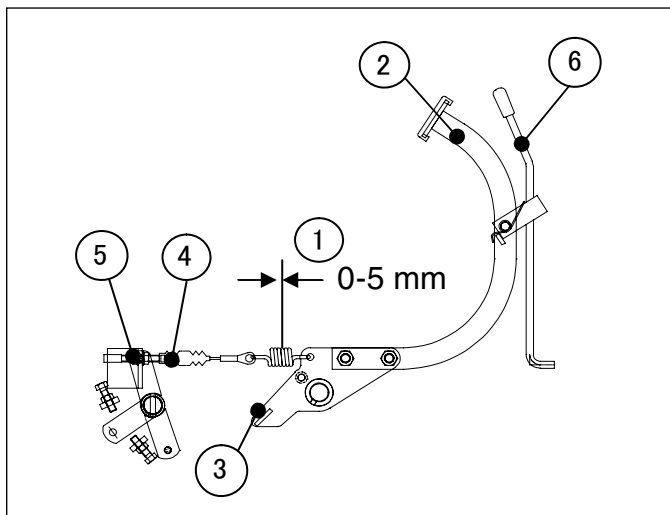


FIG. 8-16

10. RÉGLAGE DES FREINS

- (1) écartement des spires du ressort
- (2) Pédale de frein
- (3) Butée
- (4) câble de frein
- (5) Écrou de blocage
- (6) Levier de blocage de frein

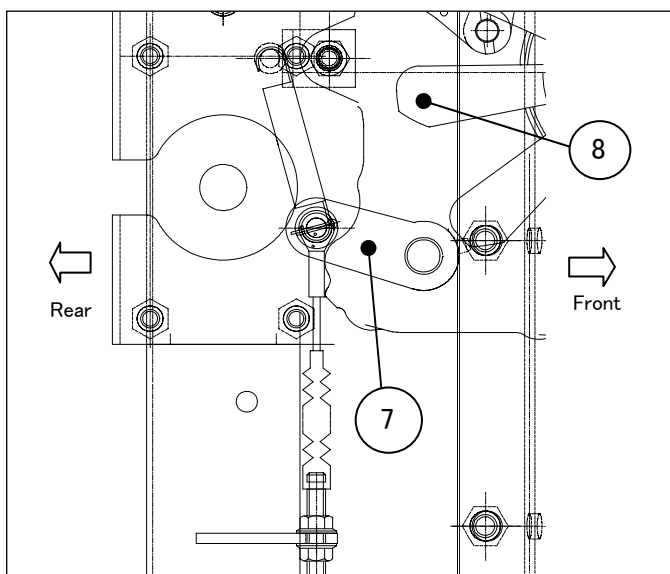


FIG. 8-17

- (7) tringle de frein
- (8) Transmission HST

- a. Enfoncez la pédale de frein (2) jusqu'en butée (3) et réglez la tige de frein (4) pour que l'écartement des spires du ressort (1) soit de 0,7 mm.
- b. Après réglage de la tige de frein (4), serrez convenablement l'écrou de blocage (5).

11. POINT MORT DU MODULE HYDROSTATIQUE



Attention : Le point mort du système de transmission peut se dérégler à la longue, ce qui peut rendre l'arrêt et les changements de sens de marche de la machine hasardeux et dangereux.

Important:

- Quand le module HST est défectueux, adressez-vous à un agent ISEKI.
- Le réglage du point mort de la transmission hydrostatique doit être effectué par un agent ISEKI.

Si l'utilisateur n'a d'autre solution que de procéder au réglage, il doit suivre les instructions suivantes : La biellette de point mort du module HST est située au centre sous le plancher. Cette biellette permet de régler le point mort.

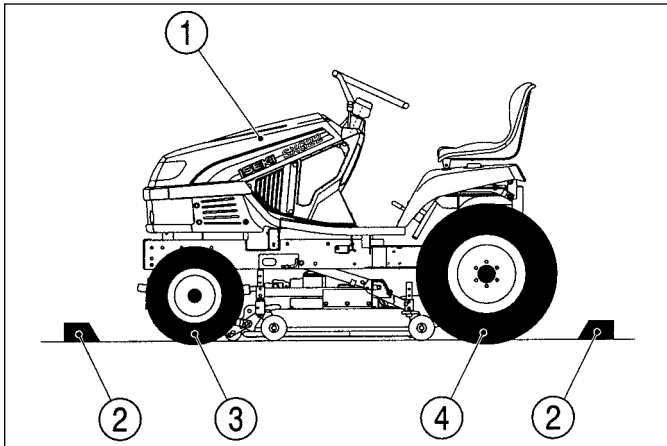


FIG. 8-18

- (1) Tondeuse autoportée
- (2) Cales
- (3) Roue avant
- (4) Roue arrière

- a. Amenez la tondeuse sur un sol plat et stable. Placez des cales légèrement en retrait des roues avant et arrière, comme illustré sur le dessin.
- b. Placez le levier de prise de force (PDF) au point neutre (OFF) (☒).
- c. Arrêtez le moteur et retirez la clé de contact.
- d. Serrez convenablement le frein de stationnement.

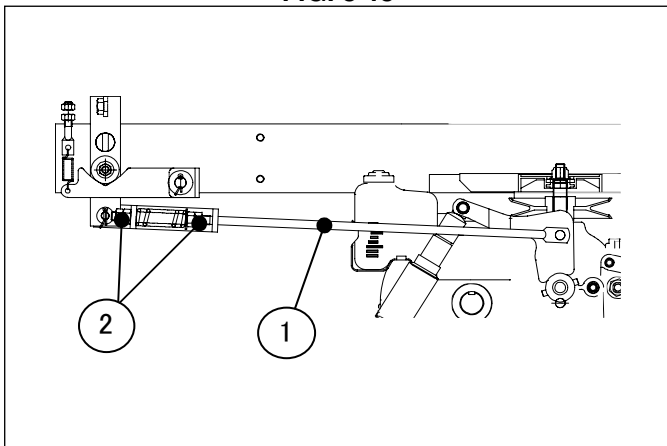


FIG. 8-19

- (1) Tige HST.
- (2) Écrou de réglage.

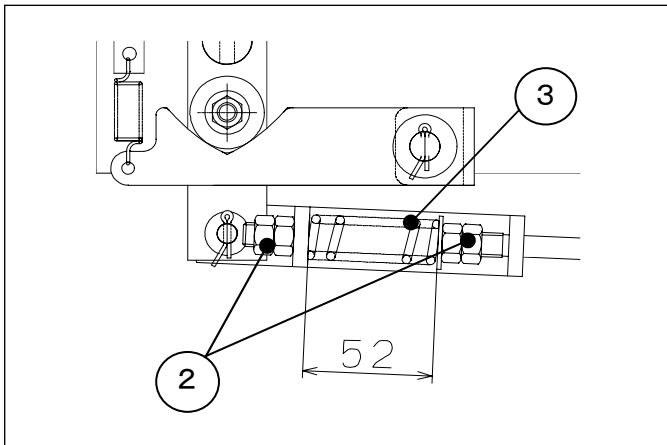




FIG. 8-20

- (2) Écrou de réglage.
- (3) Ressort

- e. Si la tondeuse a tendance à avancer doucement, desserrez les écrous de réglage (4 pcs) et raccourcissez la tige HST. Assurez-vous que la longueur du ressort comprimé soit de 52 mm après réglage.
- f. Si la tondeuse a tendance à reculer doucement, desserrez les écrous de réglage (4 pcs) et allongez la tige HST.
- g. Démarrez le moteur et amenez le levier d'accélérateur en position intermédiaire entre les positions vitesse basse  et élevée .
- h. Relâchez le frein de stationnement.
- i. Si la tondeuse ne bouge pas, cela signifie que le point mort est correctement réglé.

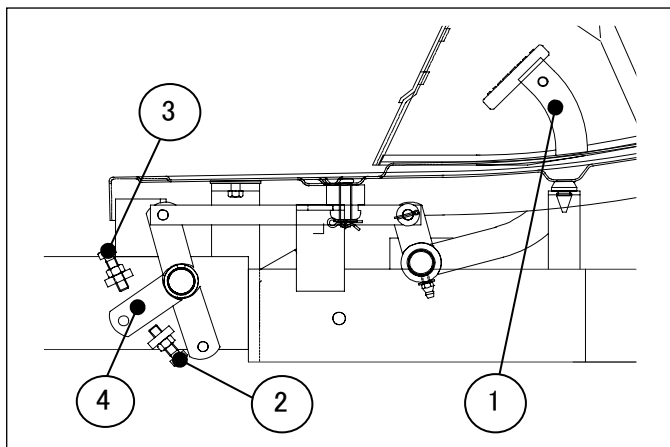


FIG. 8-21

12. RÉGLAGE DE LA VITESSE

- (1) Pédales HST
 - (2) Vis de réglage de marche arr.
 - (3) Vis de réglage de marche avant
 - (4) Tôle de butée
- a. Quand la pédale HST de marche av. est complètement enfoncée, il ne doit pas y avoir de jeu entre la tête de la vis de réglage et la plaque de butée.
 - b. Enfoncez la pédale HST de marche arr. jusqu'à ce qu'elle soit en butée avec une légère force, il ne doit pas y avoir de jeu entre la tête de la vis de réglage et la plaque de butée.
 - c. Veillez à resserrer correctement les écrous de blocage.

Vitesse maxi

Marche av. : 11 km/h

Marche arrière : 6 km/h



Précaution : Réglez la vitesse maxi en marche arrière à moins de 6 km/h pour assurer la sécurité.

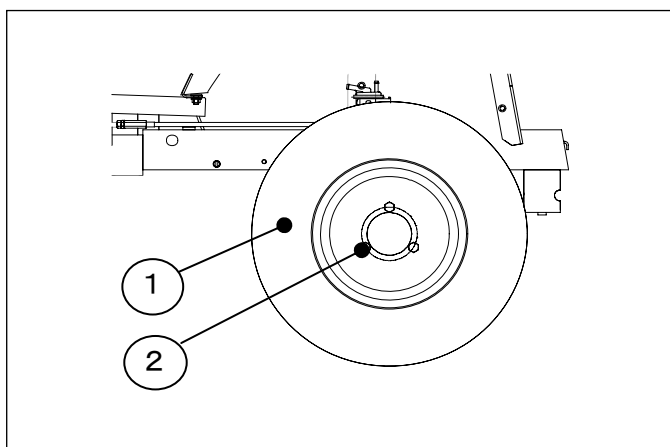


FIG. 8-22

13. CONTRÔLE DES ÉCROUS DE SERRAGE DES ROUES

Contrôlez le serrage des écrous de roue. Resserrez tout écrou desserré au couple spécifié.

- (1) Roue arrière
- (2) Boulon (M12x20)

Couple de serrage préconisé:

Roue arrière : 79,4~93,1 N/m

8,10-9,50 kgf/cm

14. BATTERIE



DANGER:

- La batterie dégage des gaz explosifs, évitez dès lors de fumer ou d'approcher des étincelles ou une flamme nue de la batterie. La charge de la batterie doit se faire dans un local bien ventilé pour dissiper les gaz explosifs le plus rapidement possible.
- L'électrolyte de la batterie est extrêmement corrosive et peut provoquer des brûlures ; en cas d'éclaboussure sur la peau ou les vêtements, rincez immédiatement à l'eau. Si l'acide entre en contact avec les yeux, rincez-les immédiatement à l'eau claire et consultez un médecin.
- Lorsque vous utilisez des câbles de démarrage, respecte les consignes de sécurité (voyez en page 10).

■ CONTRÔLE DU NIVEAU D'ÉLECTROLYTE

La batterie est installée derrière le radiateur de la tondeuse. Contrôlez pour voir si le niveau d'électrolyte se trouve entre les limites inférieure et supérieure. Si le niveau est proche de la limite inférieure ou au-dessous, complétez le niveau en ajoutant de l'eau distillée jusqu'à la limite supérieure.



Attention : N'essayez jamais d'utiliser ou de charger la batterie dont le niveau d'électrolyte se trouve sous la limite inférieure, car la batterie risque d'exploser et sa longévité sera raccourcie suite aux dommages internes.

- (1) Batterie
- (2) Limite supérieure
- (3) Limite inférieure
- (4) Bouchon de remplissage

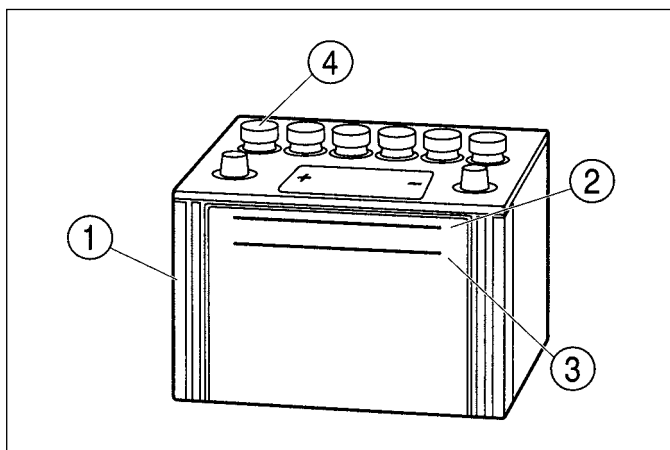


FIG. 8-23

Important:

Il faut toujours regarder le niveau d'électrolyte entre les limites inférieures et supérieures. Un niveau trop élevé peut entraîner un débordement de l'électrolyte qui va corroder les autres pièces.

■ MANUTENTION DE LA BATTERIE



Attention

- **Veillez à serrer correctement les bornes de la batterie.**
- **Les câbles de la batterie doivent être propres et les connecteurs bien serrés. Des câbles sales ou détachés peuvent provoquer un incendie.**
- **Quand vous débranchez la batterie, débranchez d'abord le câble négatif et inversement pour la rebrancher.**
- **Quand vous remplacez la batterie, utilisez une batterie ayant la même capacité que le modèle d'origine (44B 19 R).**

- a. Quand la température ambiante est basse, les performances de la batterie diminuent. Par conséquent, il faut prendre un soin plus particulier de la batterie en hiver.
- b. Comme la batterie se décharge même quand elle n'est pas utilisée, il faut la recharger chaque mois ou tous les deux mois.
- c. Quand la tondeuse reste inutilisée pendant une longue période, retirez la batterie de la tondeuse et rangez-la dans un endroit sec et tempéré, à l'abri du soleil.

Important:

Évitez les recharges rapides, car elles réduisent la longévité de la batterie.

15. PRESSION DES PNEUS (GONFLAGE)

Des pneus mal gonflés s'usent anormalement et affectent les performances de la tondeuse. Une pression de gonflage excessive entraîne des rebonds de la tondeuse et une pression trop basse augmente la résistance au roulement, d'où une perte de puissance.

Contrôlez journallement la pression des pneus.

SXG 15	Dimension des pneus	Pression
Avant	16 x 6.50 - 8	1,0 kgf / cm ² (100 KPA)
Arrière	20 x 8.00 - 10	1,6 kgf / cm ² (160 KPA)

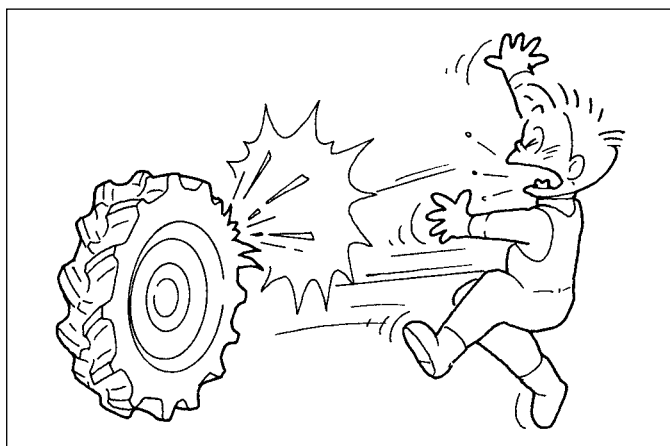
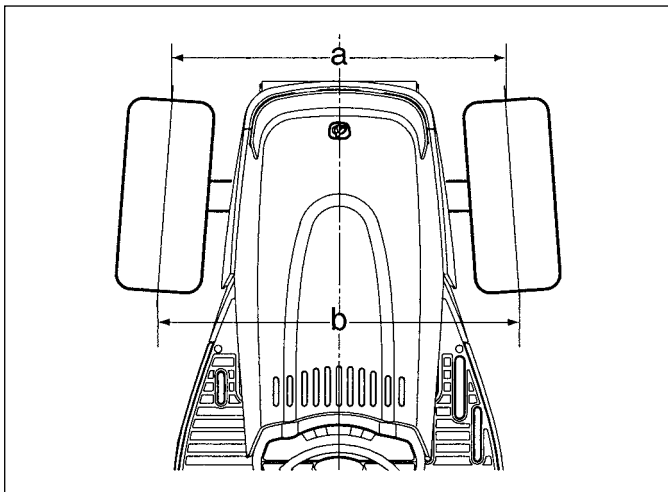


FIG. 8-24

**FIG. 8-25****Attention :**

- Gonflez les pneus à la pression préconisée dans ce manuel. Une trop forte pression peut provoquer l'explosion de certains pneus et des accidents graves.
- N'utilisez jamais de pneus avec des entailles ou des fissures atteignant le cordage, car ils risquent d'exploser.
- Quand vous devez remplacer un pneu, une chambre à air ou une jante, consultez préalablement votre agent Iseki. Il vaut mieux confier cette opération à des mécaniciens expérimentés.

16. CONTRÔLE DU VOLANT

Démarrez le moteur et tournez doucement le volant dans les deux sens pour contrôler que les roues pivotent aisément.

Assurez-vous que le pincement des roues est bien réglé. Un mauvais pincement rend la direction de la tondeuse instable: La tondeuse a tendance à tirer dans une direction ou dans l'autre ou le volant à tourner inopinément.

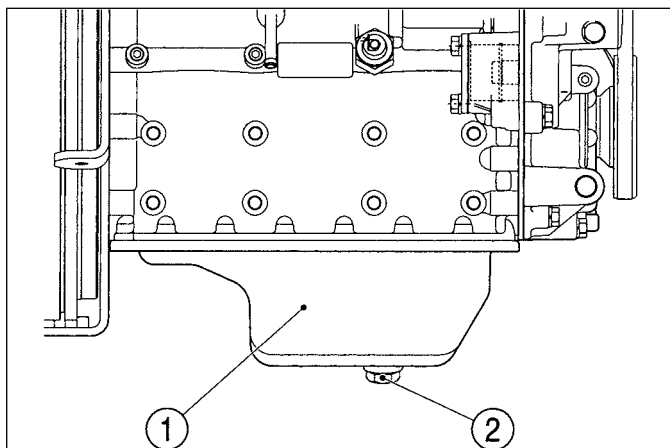
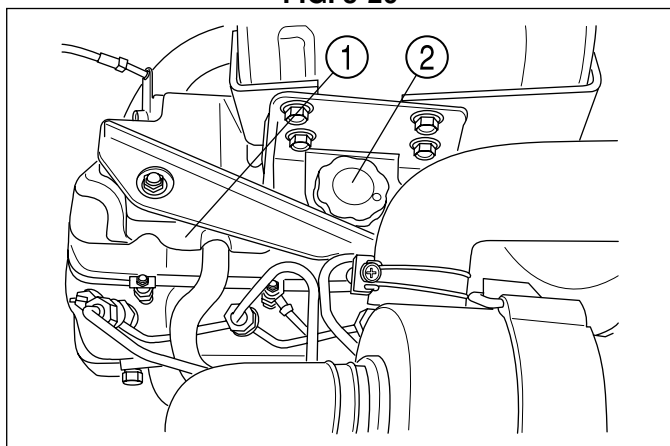
Le pincement (b-a) doit être de 1 à 5 mm.



Précaution : Si vous constatez une anomalie à la direction ou à la géométrie des roues, consultez votre agent ISEKI, car le réglage demande une formation et l'appareillage spécifique.

17. VIDANGE DE L'HUILE MOTEUR**Important:**

- *L'huile moteur doit être remplacée par l'huile neuve en respectant la périodicité de vidange préconisée. Faute de quoi, l'huile usée provoquera des pannes mécaniques.*
 - *La première vidange doit intervenir après les 50 premières heures d'utilisation et ensuite toutes les 100 heures d'utilisation. Lors de la vidange, stationnez la tondeuse sur un sol dur et horizontal. Le bouchon de vidange d'huile se situe en bas du carter d'huile, accessible sur le côté gauche de la tondeuse.*
- a. Placez un récipient sous le bouchon de vidange pour récolter l'huile usagée.
 - b. Laissez tourner le moteur pendant 10 minutes au ralenti pour réchauffer l'huile et abaisser sa viscosité pour une meilleure vidange.

**FIG. 8-26****FIG. 8-27**

- (1) Carter d'huile
 - (2) Bouchon de vidange
- c. Retirez le bouchon de vidange et laissez l'huile s'écouler complètement.
 - d. Lorsque toute l'huile s'est écoulée, revissez convenablement le bouchon de vidange.
 - e. Retirez le bouchon de remplissage d'huile situé en haut de la culasse et versez de l'huile neuve. Utilisez toujours l'huile préconisée par ISEKI. Veuillez vous référer à la section « Contrôle du niveau d'huile moteur » en page 32.

- (1) Cache culasse
- (2) Bouchon de remplissage

Capacité d'huile: 2,2 litres

- f. Après vidange de l'huile de transmission, démarrez le moteur et laissez-le tourner au ralenti quelques minutes.
- g. Ensuite, arrêtez-le, attendez 2 minutes pour laisser redescendre l'huile. Vérifiez si le niveau d'huile atteint la limite supérieure. Si le niveau est bas, complétez-le jusqu'à la limite supérieure.

Important:

Ne remplissez jamais au-dessus de la limite supérieure, vous risquez d'endommager des pièces mécaniques.

- h. Vérifiez qu'il n'y a aucune fuite d'huile par le bouchon de vidange ou le filtre à huile.

18. REMPLACEMENT DU FILTRE À HUILE**Important:**

- Le filtre à huile doit être remplacé après les 50 premières heures d'utilisation, puis toutes les 100 heures.
- Il est conseillé de consulter votre agent ISEKI pour remplacer le filtre à huile car cette opération demande un outil spécial. Si vous n'avez pas le choix, veillez à respecter les instructions suivantes pour remplacer le filtre vous-même.

- a. Vidangez toute l'huile moteur conformément aux instructions du point « 16. Vidange de l'huile moteur ».

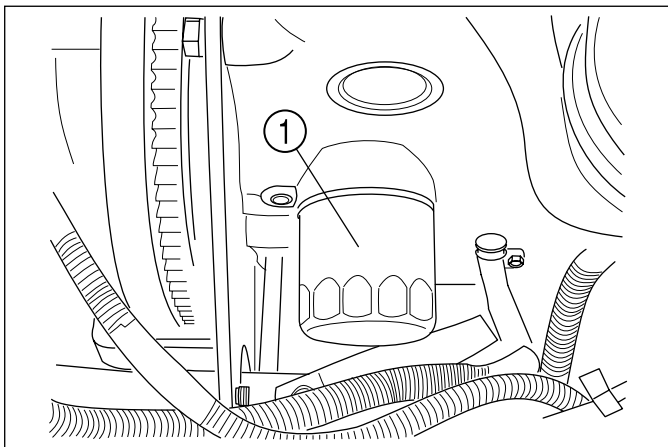


FIG. 8-28

- b. Placez un chiffon sous le filtre à huile pour récolter l'huile qui s'écoulera lors de son démontage. Le filtre à huile est situé du côté gauche du bloc-cylindres.

(1) Filtre à huile

- c. Desserrez le filtre à l'aide d'une clé spéciale et retirez-le.

- d. Montez un nouveau filtre en veillant à lubrifier la portée du joint avec de l'huile neuve. Revissez le filtre jusqu'à ce que le joint en caoutchouc soit en contact avec le support du filtre puis serrez-le de 2/3 de tour avec la clé spéciale.

- e. Reversez l'huile conformément au point « 16 Vidange de l'huile moteur ».

19. VIDANGE DE L'HUILE DE TRANSMISSION

Important:

- *L'huile de transmission doit être changée après les 50 premières heures d'utilisation, puis toutes les 100 heures.*
- *Consultez votre agent ISEKI si vous devez changer l'huile HST et de transmission.*
- *Le réservoir d'huile du module HST et de transmission unifié est connecté par un orifice.*

Notez que l'huile met 20 à 30 minutes pour s'écouler complètement du réservoir HST après avoir retiré le bouchon de vidange.

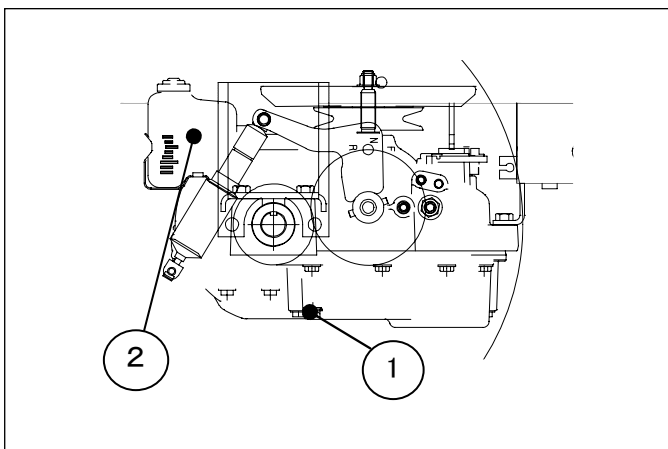


FIG. 8-29

(1) Bouchon de vidange

(2) Réservoir d'huile HST

- a. Placez un récipient sous le bouchon de vidange.
- b. Retirez le bouchon d'huile de transmission puis le bouchon de vidange et laissez s'écouler l'huile de transmission.
- c. Après écoulement complet de l'huile du réservoir HST, remontez le bouchon d'huile dans l'ordre inverse.

(1) Bouchon d'huile de transmission

(2) Bouchon du réservoir d'huile HST

- d. Versez de l'huile de transmission neuve par le bouchon de remplissage en haut du carter de transmission jusqu'à ce que le niveau atteigne la limite supérieure de la jauge d'huile.

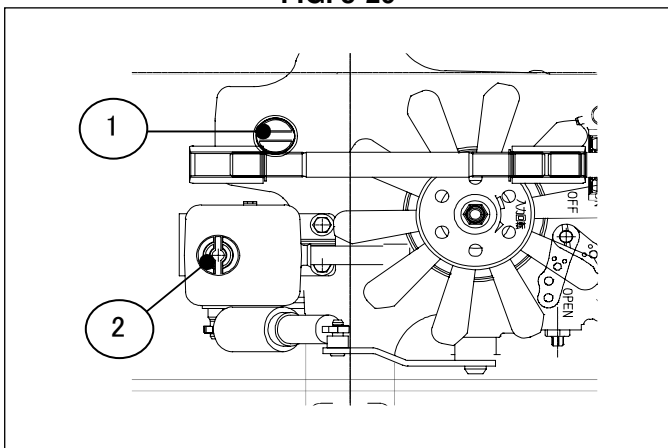


FIG. 8-30

- e. Ensuite, retirez le bouchon d'huile HST et versez de l'huile de transmission neuve par le remplissage d'huile jusqu'à ce le niveau atteigne la limite supérieure de la jauge d'huile (env. 0.5 litre).

Notez que cela prend 20 à 30 minutes pour verser l'huile dans le réservoir HST. En effet, le réservoir d'huile HST est connecté par un orifice.

HUILE: Huile hydraulique (ISO VG46)

Capacité :

Transmission : 2.0 litres

Réservoir d'huile HST: 0,5 litre



Précaution : N'oubliez pas de purger l'air après vidange de l'huile de transmission.

- a. Contrôlez le niveau d'huile
- b. Placez des chandelles sous l'axe d'entraînement pour soulever les roues du sol.
- c. Démarrez le moteur et faites-le tourner à bas régime.
- d. Ouvrez et fermez successivement la vanne de dérivation (tow) tout en enfonçant les pédales de marche avant et marche arrière en alternance.
- e. Quand la tondeuse commence à avancer, accélérez.
- f. Répétez les démarrages rapides et les arrêts d'urgence jusqu'à ce que la transmission réagisse instantanément.
- g. Retirez les chandelles pour ramener les roues de la tondeuse au sol.
- h. Vérifiez à nouveau le niveau d'huile et complétez au besoin.

20. CONTRÔLE ET NETTOYAGE DES PRISES D'AIR

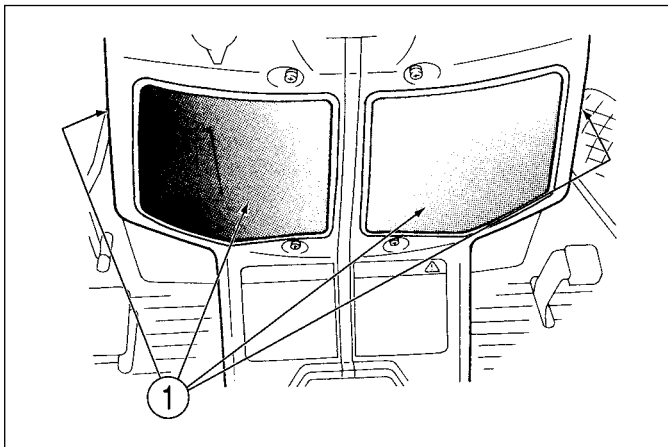
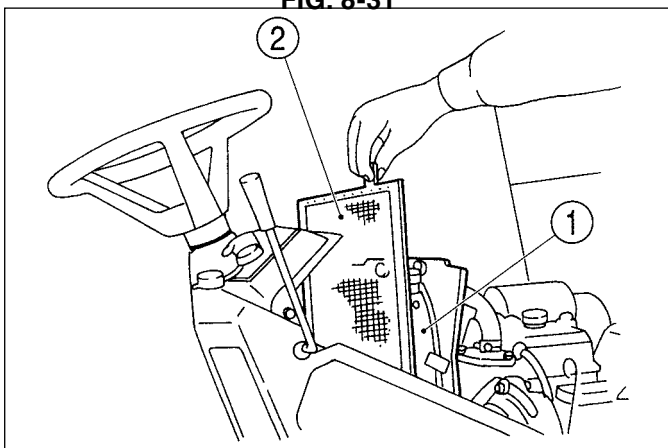
Important:

- *Des prises d'air bouchées par la poussière ou de l'herbe peuvent entraîner une surchauffe du moteur due au mauvais refroidissement du radiateur. Le radiateur et la grille de protection doivent être contrôlés avant chaque utilisation.*

- *Lorsque vous tondez de l'herbe très sèche ou des dans conditions très poussiéreuses, contrôlez régulièrement les prises d'air pour prévenir leur obstruction.*

- a. Les grilles des prises d'air sont situées sous le volant.

Dépoussiérez-les à l'aide d'un chiffon propre ou d'une brosse.

**FIG. 8-31****FIG. 8-32**

(1) Grilles de prise d'air

b. Grille supérieure du capot moteur.

Ouvrez le capot moteur et retirez la grille supérieure en dévissant les écrous papillons. Dépoussiérez-la à l'aide d'un chiffon propre ou d'une brosse.

21. NETTOYAGE DU RADIATEUR

(1) Radiateur

(2) Grille de radiateur

Important:

- *Un radiateur ou une grille de radiateur bouchés par la poussière ou de l'herbe peuvent entraîner une surchauffe du moteur due au mauvais refroidissement du radiateur. Le radiateur et la grille de protection doivent être contrôlés avant chaque utilisation.*

- *Lorsque vous tondez de l'herbe très sèche ou dans des conditions très poussiéreuses, contrôlez régulièrement le radiateur et la grille de radiateur pour prévenir leur obstruction.*

Le radiateur (1) se situe derrière le moteur et la grille du radiateur (2) derrière le radiateur.

a. Retirez la grille du radiateur par le haut.

b. Nettoyez la grille avec une brosse douce.

c. Si le radiateur est très encrassé, nettoyez-le à l'air comprimé ou à l'eau en alternant les côtés de nettoyage.

d. Remontez la grille du radiateur.

Important:

- *Veillez à ne pas utiliser de l'air ou de l'eau sous trop forte pression pour ne pas endommager les ailettes de refroidissement.*

- *Évitez de mouiller le faisceau électrique et les organes électriques.*

- *Après avoir nettoyé le radiateur, laissez-le sécher à l'air libre.*

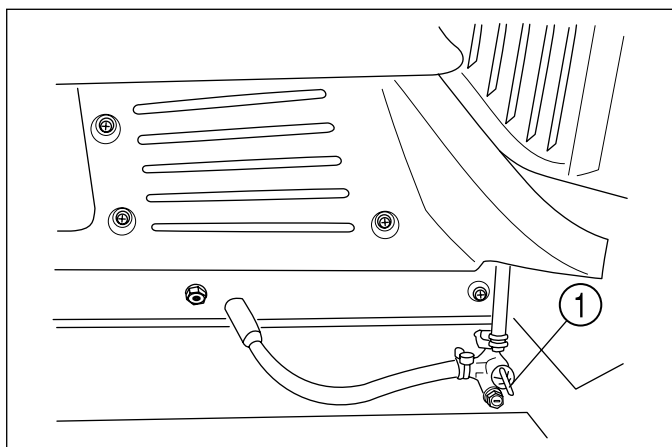


FIG. 8-33

22. VIDANGE DU CIRCUIT DE REFROIDISSEMENT

Attention :

N'ouvrez jamais le bouchon d'un radiateur chaud sous peine d'être éclaboussé par le liquide de refroidissement brûlant sous pression. Attendez que le moteur soit suffisamment refroidi.

- (1) Bouchon de vidange

Le bouchon de vidange du circuit de refroidissement est situé en bas du côté gauche du moteur.

- a. Placez un récipient sous le bouchon de vidange.
- b. Retirez le bouchon du radiateur et le bouchon de vidange pour laisser s'écouler tout le liquide de refroidissement du radiateur et du bloc-moteur.
- c. Quand tout le liquide s'est écoulé, rincez l'intérieur du radiateur et resserrez convenablement le bouchon de vidange.
- d. Versez le liquide de refroidissement ayant la concentration d'antigel spécifiée jusqu'à atteindre le col de remplissage du radiateur. »Serrez convenablement le bouchon du radiateur.

Capacité du liquide de refroidissement

Radiateur	3,0 litres
-----------	------------



Attention : Veillez à revisser correctement le bouchon du radiateur sous peine de laisser s'échapper du liquide de refroidissement brûlant pendant l'utilisation.

Important:

- Si le liquide de refroidissement gèle, le moteur sera endommagé
- La proportion d'antigel dans le liquide de refroidissement varie selon le fabricant et doit être adaptée à la température extérieure.
- L'eau et l'antigel doivent être mélangés à l'avance.

- e. Après remplissage du radiateur, démarrez le moteur et laissez-le tourner au ralenti pendant quelques minutes. Vérifiez ensuite le niveau de liquide de refroidissement. Si le niveau est bas, complétez-le dans le vase d'expansion. (Voyez à la page 35)

Important:

- Ne mettez jamais le moteur en marche sans liquide de refroidissement, une surchauffe du moteur peut l'endommager gravement.

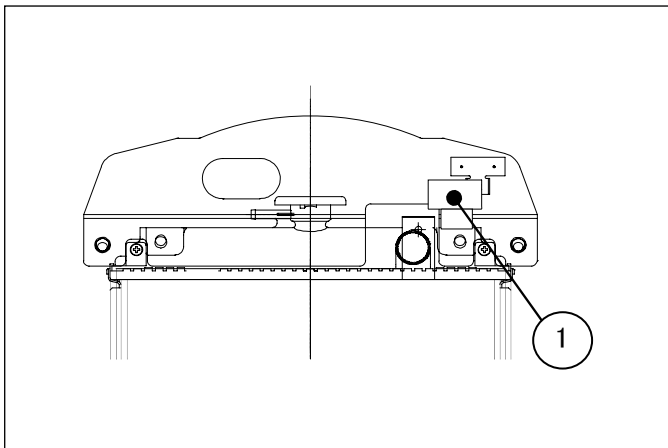


FIG. 8-34

23. CONTRÔLE DU CIRCUIT ÉLECTRIQUE ET DES FUSIBLES

La boîte à fusibles se trouve du côté droit du compartiment moteur.

Capacité des fusibles	Utilisation
3 A	Pompe d'alimentation
10 A	Solénoïdes
10 A	Lampes et relais
20 A	Phares
20 A	Option



Précaution :

- **Le fusible de 20A n'est pas un fusible de rechange. Il sert à protéger l'alimentation électrique d'un accessoire complémentaire. Ne l'utilisez pas pour remplacer un autre fusible.**
- **Ne remplacez jamais un fusible grillé ou à action retardée par du fil de fer.**

Important:

- *Quand un fusible normal ou à action retardée est grillé, veillez à détecter la cause et à la corriger. Si vous n'êtes pas certain de la cause, consultez votre agent ISEKI.*
- *Veillez à utiliser les fusibles préconisés. Un fusible de capacité supérieure risque d'endommager le circuit ou l'organe électrique à protéger.*
- *Quand un fusible à action retardée est grillé, veillez à le remplacer par un fusible à action retardée ISEKI (1650-650-202-00).*

L'alternateur et le démarreur sont tous deux protégés par leur propre fusible à action retardée.



Attention :

- **Il est impératif de protéger les fils dénudés à l'aide de bande isolante sur le champ.**



Précaution :

- **Il convient de faire vérifier chaque année le câblage électrique de votre tondeuse par votre agent ISEKI pour prévenir les dégâts électriques.**
- **Il faut éliminer l'herbe séchée et la poussière de la batterie, du câblage, et des environs de l'échappement et du moteur. Faute de quoi, vous risquez de provoquer un incendie.**

Important:

- *Quand un câble s'est détaché de sa fiche, il faut le refixer immédiatement.*

24. ENTRETIEN DU CIRCUIT HYDRAULIQUE

Quand des organes hydrauliques tels que la transmission hydrostatique et le vérin hydraulique doivent être réparés ou réglés, consultez votre agent ISEKI. Nous vous déconseillons fortement de régler ou de réparer vous-même des organes hydrauliques.

25. CONTRÔLE DES CONTACTEURS DE SÉCURITÉ

Les contacteurs de sécurité contribuent à la sécurité de l'utilisateur. Veillez à ce que chacun d'eux fonctionne correctement avant d'utiliser la tondeuse en effectuant la procédure suivante.



Précaution :

Lorsque le moteur refuse de démarrer à cause d'un contacteur défectueux ou de s'arrêter lorsque le conducteur quitte son siège, demandez à votre agent ISEKI d'effectuer la réparation qui s'impose.

CONTRÔLE 1

- a. Asseyez-vous sur le siège du conducteur.
 - b. Placez le levier de prise de force (PDF) au point neutre (OFF) (☒).
 - c. N'enfoncez pas la pédale de frein.
 - d. Tournez la clé de contact à la position Démarrage (START) (☑).
- Le démarreur ne doit pas tourner.

CONTRÔLE 2

- a. Asseyez-vous sur le siège du conducteur.
 - b. Placez le levier de prise de force (PDF) au point neutre (ON) (☒).
 - c. Enfoncez la pédale de frein.
 - d. Tournez la clé de contact à la position Démarrage (START) (☑).
- Le démarreur ne doit pas tourner.

CONTRÔLE 3

- a. Asseyez-vous sur le siège du conducteur.
 - b. Placez le levier de prise de force (PDF) au point neutre (OFF) (☒).
 - c. Enfoncez la pédale de frein.
 - d. Tournez la clé de contact à la position Démarrage (START) (☑). Le démarreur doit tourner et lancer le moteur.
 - e. Quittez le siège du conducteur.
- Le moteur doit s'arrêter.

CONTRÔLE 4 (uniquement pour type F2)

- a. Ouvrez le capot moteur.
- b. Asseyez-vous sur le siège du conducteur.
- c. Placez le levier de prise de force (PDF) au point neutre (OFF) (☛).
- d. Enfoncez la pédale de frein.
- e. Tournez la clé de contact à la position Démarrage (START (☺)).

Le démarreur ne doit pas tourner.

26. SCHÉMA DE GRAISSAGE

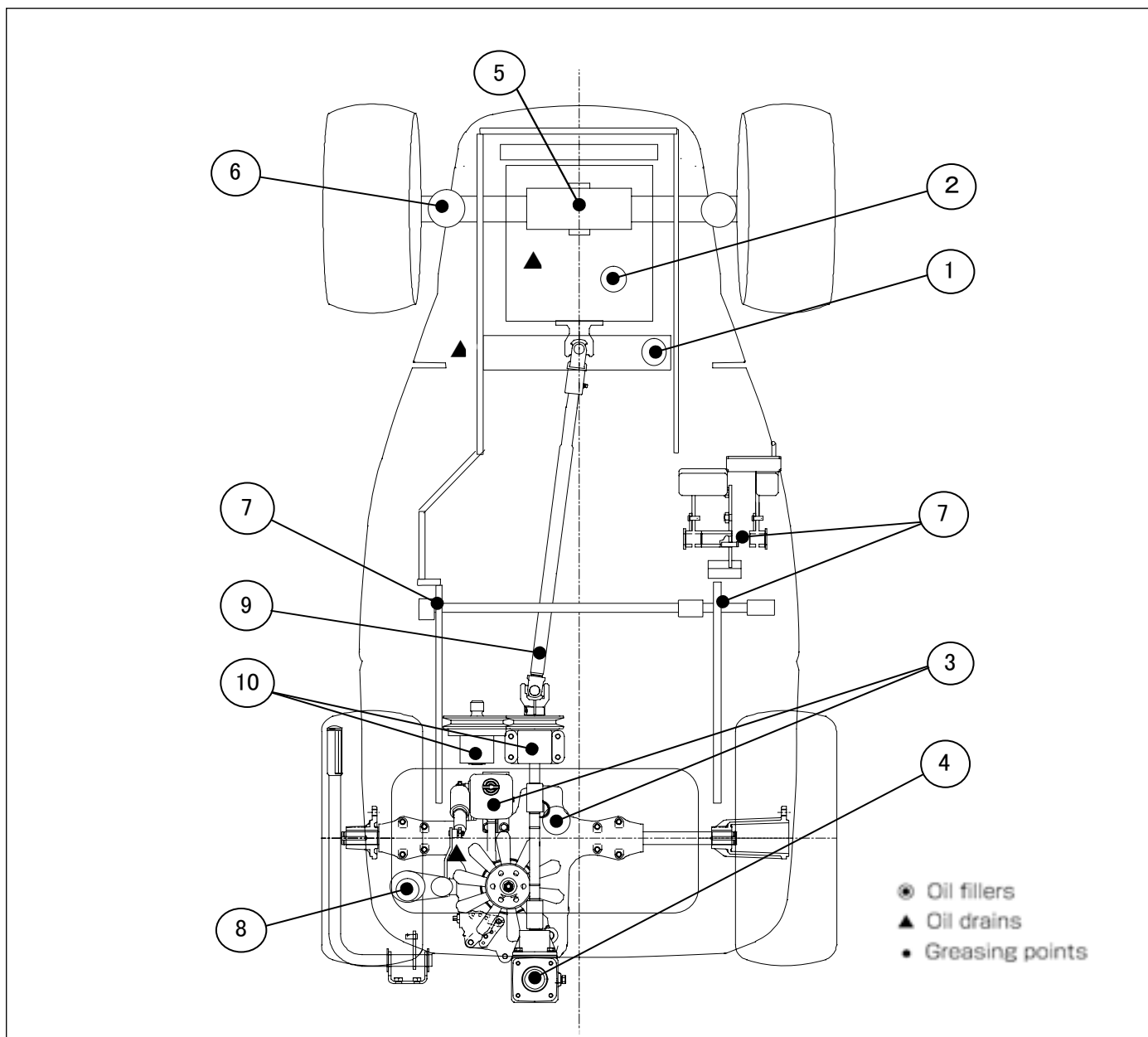


FIG. 8-35

No. de réf.	Points de graissage	Lubrifiants	Quantité litres
1	Radiateur	L.L.C (Long life coolant) 50% eau propre 50%	3.0 (0.66)
2	Moteur	Huile moteur	2.2 (0.48)
3	Carter de transmission réservoir d'huile HST	Huile hydraulique (ISO VG46)	2.5 (0.55)
4	Boîtier de transmission	Huile de transmission SAE80	0.25 (0.06)
5	Pivot central	Graisse	Selon besoin
6	Bras articulés	Graisse	Selon besoin
7	Axe de frein / moyeu HST	Graisse	Selon besoin
8	Carburant	Gazole	18.0 (3.96)
9	Arbre d'entraînement	Graisse	Selon besoin
10	Carter R.B.B	Graisse	Selon besoin

• Utilisez de l'huile de qualité supérieure à CC.

• Utilisez l'huile préconisée par ISEKI.

27. TABLEAU DE CONTRÔLE PÉRIODIQUE

○ : Contrôle, plein et réglage
● : Remplacement

▲ : Nettoyage
★ : Consultez votre agent ISEKI.

Check points	Avant utilisation	Intervalles de contrôle et d'entretien (heures d'utilisation)								Échéances suivantes	Critères
		50	100	150	200	250	300	350	400		
Huile moteur	○	★		●		●		★		Remplacer après les 50 premières heures, puis toutes les 100 h.	Maintenir le niveau correct.
Filtre à Air		▲	▲	▲	▲	▲	▲	▲	▲	Nettoyer après toutes les 50 h.	
Liquide de refroidissement	○									Remplacer tous les ans.	Maintenir le niveau correct.
Carburant	○										Garder le réservoir plein.
Filtre à carburant	○		▲		▲		●		▲	Nettoyer toutes les 100 h. Remplacer l'élément toutes les 300 h.	Maintenir le filtre propre.
Courroie du ventilateur	○										flèche de 13,8-14,8mm
Niveau d'électrolyte		○	○	○	○	○	○	○	○	Contrôler toutes les 50 h.	Maintenir le niveau correct.
Filtre à huile		★						★		Remplacer après les 50 premières heures. Remplacer toutes les 300 h.	
HST & Transmission	○	★				★				Remplacer après les 50 premières heures et puis toutes les 200 h.	Maintenir le niveau correct.
Jeu de la pédale de frein	○										20 à 30 mm
Volant	○						★			Contrôler toutes les 300 h.	Ne doit présenter aucune anomalie.
Joints à rotule de la direction							○			Contrôler toutes les 300 h.	Resserrer les rotules desserrées.
Pression des pneus	○										Avant : 1.0 x 105Pa Arrière : 1,6 x 105Pa
Pincement							★			Régler toutes les 300 h.	1 à 5mm
Écrous de roue	○										Doivent être serrés.
Graissage		○	○	○	○	○	○	○	○	Injecter de la graisse toutes les 50 h.	
Grille de radiateur	▲										Ne doit présenter aucune obstruction.
Radiateur	▲										Ne doit présenter aucune obstruction.
Organes électriques	○										Doivent fonctionner correctement.
Contacteurs de sécurité	○										Doivent fonctionner correctement.
Prises d'air	▲										Doivent fonctionner correctement.
Boulons et écrous	○										Doivent être serrés correctement.
Conduites d'alimentation			○		○		○		○	Contrôler toutes les 300 h.	

Important:

- Les intervalles préconisés doivent servir de référence. Si les conditions de travail sont plus dures, il faut effectuer les contrôles et réglages plus souvent.
- Lorsqu'une technologie ou des outils spéciaux sont nécessaires, consultez votre agent ISEKI.

CHAPITRE 9. REMISAGE

■ REMISAGE QUOTIDIEN ET À COURT TERME

- a. Nettoyez la tondeuse.

Important:

Quand vous nettoyez la tondeuse, évitez d'envoyer de l'eau sous pression directement sur les organes électriques, les bouchons de remplissage d'huile et de carburant. Retirez le clé de contact et refermez le couvercle du contacteur pour prévenir les courts-circuits.

- b. Abaissez le plateau tondeur au maximum.



Précaution : Un plateau tondeur relevé risque de s'abaisser accidentellement si le levier est manipulé par un enfant ou une personne non autorisée, ce qui risque de provoquer un accident.

- c. Il est préférable de remiser la tondeuse à l'intérieur. Si vous devez la remiser à l'extérieur, recouvrez-la d'une bâche.



Attention : Lorsque la tondeuse est remise à l'extérieur, ne la recouvrez d'une bâche qu'après refroidissement complet des pièces chaudes telles que le moteur, l'échappement, etc. Dans le cas contraire, vous risqueriez de provoquer un incendie.

- d. Lorsque la température ambiante est basse, retirez la batterie et remisez-la dans un endroit sec et tempéré, à l'abri du soleil. Vous pourrez ainsi redémarrer le moteur plus facilement lors de l'utilisation suivante.



Précaution : Lorsque vous remisez la tondeuse, n'oubliez pas de retirer la clé de contact.

■ REMISAGE PROLONGÉ

- a. Nettoyez la tondeuse et corrigez tous les problèmes éventuels (réparation, remplacement de pièces défectueuses, réglages, etc.).
- b. Faites le plein de carburant.
- c. Faites la vidange de l'huile moteur et laissez tourner le moteur au ralenti pendant quelques minutes afin de lubrifier correctement toutes les pièces mécaniques.
- d. Lubrifiez tous les points de lubrification.
- e. Graissez tous les points de graissage.
- f. Vérifiez le serrage des boulons et écrous et resserrez-les au besoin.
- g. Gonflez les pneus un peu plus fort que la pression préconisée.

- h. Démontez le plateau tondeur ou abaissez-le au maximum.



Précaution : Un plateau tondeur relevé risque de s'abaisser accidentellement si le levier est manipulé par un enfant ou une personne non autorisée, ce qui risque de provoquer un accident.

- i. Recouvrez la tondeuse d'une bâche afin de la protéger des éléments atmosphériques et de la poussière.



Attention : Lorsque vous recouvrez la tondeuse d'une bâche, veillez à ce que les pièces chaudes telles que le moteur, l'échappement, etc. soient complètement refroidies. Dans le cas contraire, vous risqueriez de provoquer un incendie.

- j. Déposez la batterie, chargez-la, contrôlez le niveau d'électrolyte et remisez-la dans un endroit sec et à l'abri des rayons du soleil, hors de portée des enfants.

- k. Chargez la batterie une fois par mois.



Précaution : Lorsque vous remisez la tondeuse, n'oubliez pas de retirer la clé de contact.

■ REMISE EN ROUTE APRÈS UN REMISAGE PROLONGÉ

- a. Effectuez le contrôle avant utilisation.
- b. Laissez le moteur tourner au ralenti pendant 30 minutes avant d'utiliser la tondeuse, afin de garantir des performances optimales et une longue durée de vie.



Attention : Lorsque vous remettez le moteur en marche, veillez à le faire dans un endroit suffisamment ventilé. En effet, les gaz d'échappement sont toxiques.

CHAPITRE 10. DEPANNAGE

1. MOTEUR

Problème	Causes supposées	Remèdes
<ul style="list-style-type: none"> • Le démarreur ne tourne pas. 	<ul style="list-style-type: none"> • La pédale de frein n'est pas enfoncée. • le levier PDF n'est pas à la position OFF (☒). • La batterie n'est pas suffisamment chargée. • Les cosses de la batterie sont mal serrées. • Connecteur mal raccordé • Le contacteur de siège est défectueux • Le contacteur du démarreur est défectueux • Le démarreur est défectueux 	<ul style="list-style-type: none"> • Enfoncez la pédale de frein. • Débrayez la prise de force (PDF) (position OFF) • Rechargez-la. • Nettoyez les cosses de la batterie et connectez-les correctement. • Recâblez le connecteur. • Consultez votre agent ISEKI. • Consultez votre agent ISEKI. • Consultez votre agent ISEKI.
<ul style="list-style-type: none"> • Le démarreur fonctionne mais le moteur ne démarre pas 	<ul style="list-style-type: none"> • Panne sèche • Présence d'eau dans le carburant • Présence d'air dans le carburant • Tuyaux d'alimentation obstrués • Filtre de carburant obstrué • Le démarreur tourne trop lentement • Le préchauffage est insuffisant • Le levier d'accélérateur est en position ralenti (←). • La viscosité de l'huile moteur est trop élevée • Filtre à air encrassé • La compression est insuffisante • L'avance de l'injection est dérégulée • Les injecteurs sont bouchés 	<ul style="list-style-type: none"> • Faites le plein de carburant. • Purgez l'eau du filtre à carburant. • Purgez l'air de la pompe d'injection. • Nettoyez l'intérieur des tuyaux. • Nettoyez ou remplacez le filtre. • Chargez la batterie. • Effectuez un préchauffage correct. • Mettez le levier en position grande vitesse. • Remplacez-la par une huile de viscosité plus faible. • Nettoyez l'élément. • Consultez votre agent ISEKI. • Consultez votre agent ISEKI. • Consultez votre agent ISEKI.
<ul style="list-style-type: none"> • Le moteur cale ou tourne de manière irrégulière. 	<ul style="list-style-type: none"> • Présence d'air dans le carburant • Masses défectueuses • Filtre de carburant obstrué • Fuites du système d'alimentation • Pompe d'injection défectueuse 	<ul style="list-style-type: none"> • Localisez la cause et purgez le circuit. • Nettoyez les mises à la masse et rebranchez correctement. • Nettoyez ou remplacez le filtre. • Resserrez les joints ou remplacez les tuyaux défectueux. • Consultez votre agent ISEKI.
<ul style="list-style-type: none"> • Le moteur cogne. 	<ul style="list-style-type: none"> • Niveau d'huile insuffisant • Le moteur chauffe trop. • Le liquide de refroidissement ne monte pas en température. • Pompe d'injection défectueuse • Les injecteurs sont défectueux • Le jeu des soupapes est incorrect 	<ul style="list-style-type: none"> • Complétez le niveau d'huile. • Consultez votre agent ISEKI. • Consultez votre agent ISEKI. • Consultez votre agent ISEKI. • Consultez votre agent ISEKI. • Consultez votre agent ISEKI.
<ul style="list-style-type: none"> • La puissance du moteur est insuffisante. 	<ul style="list-style-type: none"> • Panne sèche • Filtre à air encrassé • Le moteur est en surcharge. • Carburant inadapté • Le moteur chauffe trop. • Le levier d'accélérateur n'est pas en position grande vitesse (↘). • La compression est insuffisante • Le jeu des soupapes est incorrect • Pompe d'injection défectueuse • Les injecteurs sont défectueux • L'avance de l'injection est dérégulée 	<ul style="list-style-type: none"> • Refaites le plein de carburant. • Nettoyez l'élément. • Augmentez la hauteur de coupe ou ralentissez la tondeuse. • Vidangez et utilisez le carburant approprié. • Laissez refroidir le moteur. • Accélérez suffisamment. • Consultez votre agent ISEKI. • Consultez votre agent ISEKI. • Consultez votre agent ISEKI. • Consultez votre agent ISEKI. • Consultez votre agent ISEKI.

DEPANNAGE / FEHLERSUCHE / PROBLEMEN OPLOSSEN

Problème	Causes supposées	Remèdes
<ul style="list-style-type: none"> • Le moteur chauffe trop. 	<ul style="list-style-type: none"> • Manque de liquide de refroidissement • La courroie du ventilateur est détendue • Le radiateur et/ou la grille sont obstrués • Le niveau d'huile moteur est insuffisant • Les prises d'air sont obstruées • Le moteur est en surcharge. • Le filtre à huile moteur est obstrué • Le témoin de température du liquide de refroidissement est défectueux 	<ul style="list-style-type: none"> • Complétez le niveau • Retendez-la correctement. • Nettoyez-les. • Complétez le niveau d'huile. • Nettoyez les grilles de prise d'air • Augmentez la hauteur de coupe ou ralentissez la tondeuse. • Demandez à votre agent ISEKI de le remplacer par un filtre neuf. • Consultez votre agent ISEKI.
<ul style="list-style-type: none"> • Le témoin de pression d'huile clignote 	<ul style="list-style-type: none"> • Le niveau d'huile moteur est insuffisant • La viscosité d'huile moteur est insuffisante • Le filtre à huile moteur est obstrué • La pompe à huile est défectueuse • Le manocontact de pression d'huile est défectueux 	<ul style="list-style-type: none"> • Complétez le niveau d'huile. • Remplacez par de l'huile de viscosité adéquate. • Demandez à votre agent ISEKI de le remplacer par un filtre neuf. • Consultez votre agent ISEKI. • Consultez votre agent ISEKI.
<ul style="list-style-type: none"> • Les fumées d'échappement sont blanches. 	<ul style="list-style-type: none"> • Filtre à air encrassé • Le niveau d'huile moteur est trop élevé • L'injection est défectueuse 	<ul style="list-style-type: none"> • Nettoyez l'élément. • Complétez le niveau d'huile. • Consultez votre agent ISEKI.
<ul style="list-style-type: none"> • Les fumées d'échappement sont noires. 	<ul style="list-style-type: none"> • Le carburant est inadapté • Le conduit d'admission est bouché • Le système d'échappement est obstrué • Le volume de carburant injecté est excessif • Pression d'injection insuffisante • L'avance de l'injection est dérégulée 	<ul style="list-style-type: none"> • Utilisez du carburant adapté. • Nettoyez l'élément du filtre à Air • Vérifiez si l'échappement est obstrué et au besoin nettoyez-le. • Consultez votre agent ISEKI. • Consultez votre agent ISEKI. • Consultez votre agent ISEKI.
<ul style="list-style-type: none"> • Le moteur cale à bas régime. 	<ul style="list-style-type: none"> • Pompe d'injection défectueuse • Les injecteurs sont défectueux • Le jeu des soupapes est incorrect 	<ul style="list-style-type: none"> • Consultez votre agent ISEKI. • Consultez votre agent ISEKI. • Consultez votre agent ISEKI.
<ul style="list-style-type: none"> • Le moteur s'emballe. 	<ul style="list-style-type: none"> • Le régulateur est encrassé • L'huile remonte dans les cylindres. 	<ul style="list-style-type: none"> • Consultez votre agent ISEKI. • Consultez votre agent ISEKI.
<ul style="list-style-type: none"> • La consommation de carburant est excessive 	<ul style="list-style-type: none"> • Le carburant est inadapté • Les prises d'air sont obstruées • Le moteur est en surcharge. • Il y a une fuite de carburant • Le jeu des soupapes est incorrect 	<ul style="list-style-type: none"> • Utilisez du carburant adapté. • Nettoyez le filtre à air et l'intérieur du collecteur d'admission. • Augmentez la hauteur de coupe ou ralentissez la tondeuse. • Remplacez les pièces défectueuses par des pièces neuves et serrez correctement. • Consultez votre agent ISEKI.
<ul style="list-style-type: none"> • Le témoin de charge clignote. 	<ul style="list-style-type: none"> • Le câblage est défectueux • Le niveau électrolyte est trop bas • La courroie du ventilateur est détendue • L'alternateur est défectueux • Le régulateur est défectueux 	<ul style="list-style-type: none"> • Remettre en état les bornes desserrées, sales, en court-circuit, mal branchées. • Compléter le niveau avec de l'eau distillée. • Retendez-la correctement. • Consultez votre agent ISEKI. • Consultez votre agent ISEKI.

SXG15

2. SYSTÈME DE FREIN PRINCIPAL

Problème	Causes supposées	Remèdes
• Les freins semblent défectueux	<ul style="list-style-type: none">• Jeu de la pédale de frein principal excessif• Disque de frein à l'intérieur du HST usé	<ul style="list-style-type: none">• Réglez le jeu.• Consultez votre agent ISEKI.
• La pédale de frein principal ne revient pas franchement.	<ul style="list-style-type: none">• Ressort fatigué ou cassé• Tringles insuffisamment graissées	<ul style="list-style-type: none">• Remplacez-le.• Lubrifiez tous les points de lubrification.

3. SYSTÈME DE RELEVAGE

Problème	Causes supposées	Remèdes
• Le relevage ne monte pas.	<ul style="list-style-type: none">• Le verrou de blocage ne sort pas de la rainure• Tige de relevage défectueuse	<ul style="list-style-type: none">• Contrôlez le bouton poussoir• Contrôlez si la tige est déformée.• Réglez à la bonne longueur.
• Le relevage ne s'abaisse pas.	<ul style="list-style-type: none">• Le verrou de blocage ne sort pas de la rainure• La hauteur de coupe semble trop élevée• Réglage de hauteur de coupe défectueux	<ul style="list-style-type: none">• Contrôlez le bouton poussoir• Contrôlez si la tige est déformée.• Réglez à la bonne hauteur de coupe.• Réglez à la bonne longueur.

4. SYSTÈME DE DIRECTION

Problème	Causes supposées	Remèdes
• Le volant est difficile à tourner.	<ul style="list-style-type: none">• La pression des pneus est insuffisante• Pignon non lubrifié.• Saleté coincée dans les dents du pignon.• Axe à rotule.• Roulement du boîtier de direction.	<ul style="list-style-type: none">• Corrigez-le de la manière spécifiée.• Graissez• Nettoyez le pignon.• Graissez• Consultez votre agent ISEKI.
• Le volant tire d'un côté.	<ul style="list-style-type: none">• Le pression des pneus est inégale• Le pincement est incorrect• Les biellettes de direction sont usées	<ul style="list-style-type: none">• Corrigez la pression des pneus.• Consultez votre agent ISEKI.• Consultez votre agent ISEKI.
• Les biellettes de direction sont usées	<ul style="list-style-type: none">• La direction a trop de jeu• L'arbre de direction est trop usé	<ul style="list-style-type: none">• Consultez votre agent ISEKI.• Consultez votre agent ISEKI.

5. HST (TRANSMISSION HYDROSTATIQUE)

Problème	Causes supposées	Remèdes
• La tondeuse n'avance pas.	<ul style="list-style-type: none">• Le frein de stationnement est appliqué.• Le régime moteur est trop bas• Le niveau d'huile de transmission est insuffisant• Présence d'air dans les canalisations hydrauliques• La tringlerie des pédales HST est déréglée• Le module HST est défectueux	<ul style="list-style-type: none">• Desserrez le frein.• Accélérez suffisamment• Complétez le niveau d'huile de transmission.• Consultez votre agent ISEKI.• Consultez votre agent ISEKI.• Consultez votre agent ISEKI.
• Le levier de point mort est grippé	<ul style="list-style-type: none">• Le point mort du système HST est déréglé• Le bras de point mort est mal positionné• Le module HST est défectueux• La tondeuse avance doucement sans que les pédales soient actionnées	<ul style="list-style-type: none">• Lubrifiez.• Consultez votre agent ISEKI.• Consultez votre agent ISEKI.• Consultez votre agent ISEKI.

DEPANNAGE / FEHLERSUCHE / PROBLEMEN OPLOSSEN

6. ÉQUIPEMENT ÉLECTRIQUE

Problème	Causes supposées	Remèdes
<ul style="list-style-type: none">• La batterie ne se recharge pas.	<ul style="list-style-type: none">• Un fusible à action retardée est grillé• Le câblage est défectueux• La courroie du ventilateur est détendue• La batterie est défectueuse• L'alternateur est défectueux• Le régulateur est défectueux	<ul style="list-style-type: none">• Localisez la cause de la panne et installez un nouveau fusible à action différée.• Resserrez les cosses et éliminez les mises à la terre et les courts-circuits. Réparez les pièces défectueuses.• Retendez la courroie correctement.• Vérifiez les cosses, les pièces corrodées et le niveau d'électrolyte. Au besoin, installez une nouvelle batterie.• Consultez votre agent ISEKI.• Consultez votre agent ISEKI.
<ul style="list-style-type: none">• Les phares éclairent faiblement.	<ul style="list-style-type: none">• La batterie est déchargée• Contact défectueux de l'interrupteur ou du câblage	<ul style="list-style-type: none">• Chargez la batterie.• Nettoyez les points de contact, les masses et resserrez-les si nécessaire.
<ul style="list-style-type: none">• Les phares ne s'allument pas.	<ul style="list-style-type: none">• L'ampoule est grillée• Le fusible est grillé• Contact défectueux	<ul style="list-style-type: none">• Remplacez l'ampoule grillée.• Vérifiez le câblage et remplacez le fusible grillé.• Nettoyez les contacts et resserrez-les correctement.
<ul style="list-style-type: none">• Les témoins ne s'allument pas.	<ul style="list-style-type: none">• Contact défectueux	<ul style="list-style-type: none">• Rebranchez le connecteur.
<ul style="list-style-type: none">• Le vérin du bac de déversement inopérant.	<ul style="list-style-type: none">• La batterie est déchargée• Le régulateur est défectueux	<ul style="list-style-type: none">• Consultez votre agent ISEKI.
<ul style="list-style-type: none">• La pompe d'alimentation ne fonctionne pas.	<ul style="list-style-type: none">• Le fusible est grillé• La pompe d'alimentation est défectueuses	<ul style="list-style-type: none">• Vérifiez le câblage et remplacez le fusible grillé.• Consultez votre agent ISEKI.
<ul style="list-style-type: none">• Le solénoïde de coupure d'alimentation est défectueux.	<ul style="list-style-type: none">• Le fusible est grillé• Le solénoïde est défectueux	<ul style="list-style-type: none">• Vérifiez le câblage et remplacez le fusible grillé.• Consultez votre agent ISEKI.

CHAPITRE 11. SCHÉMA ÉLECTRIQUE

SCHÉMA DE CÂBLAGE

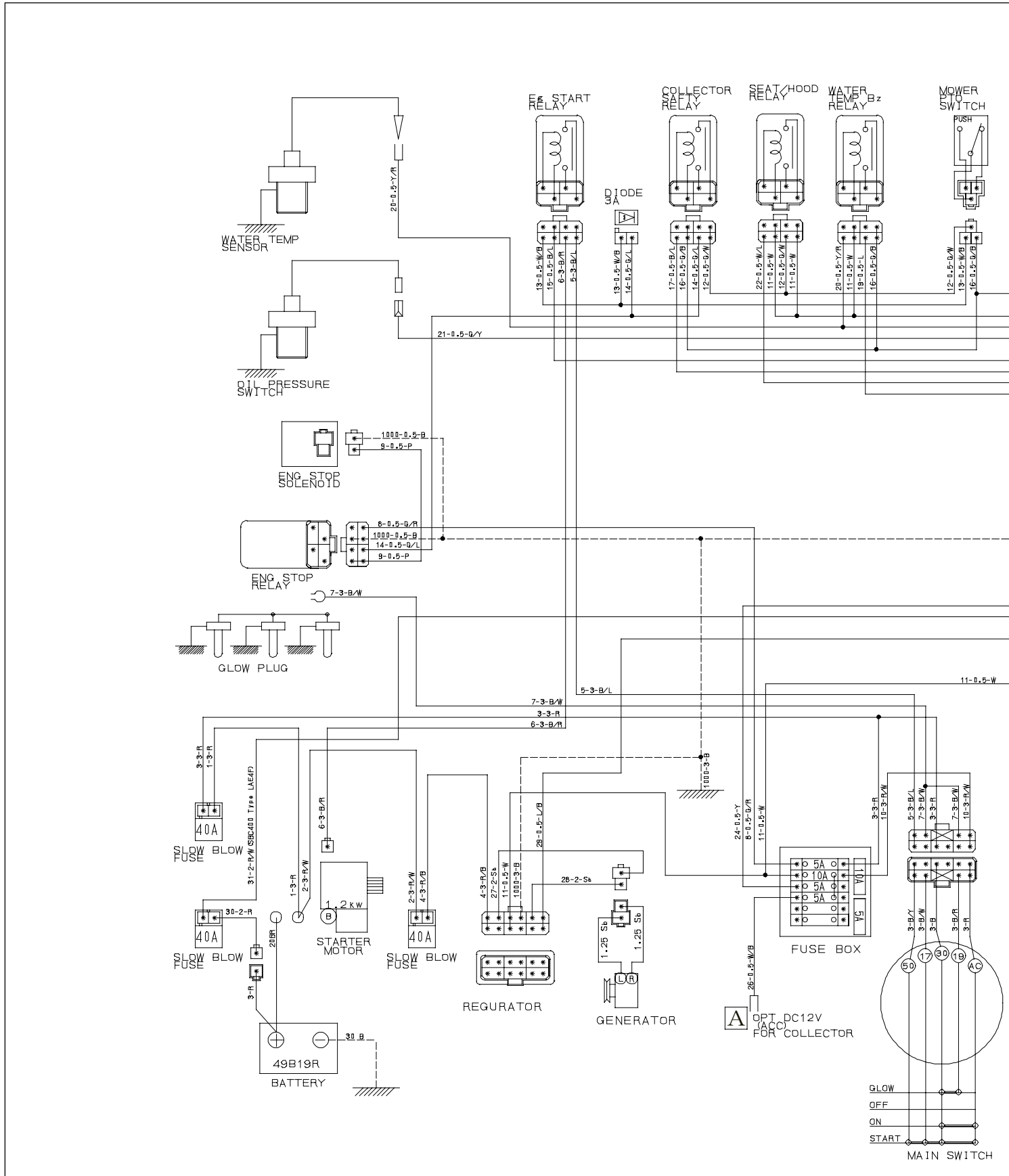


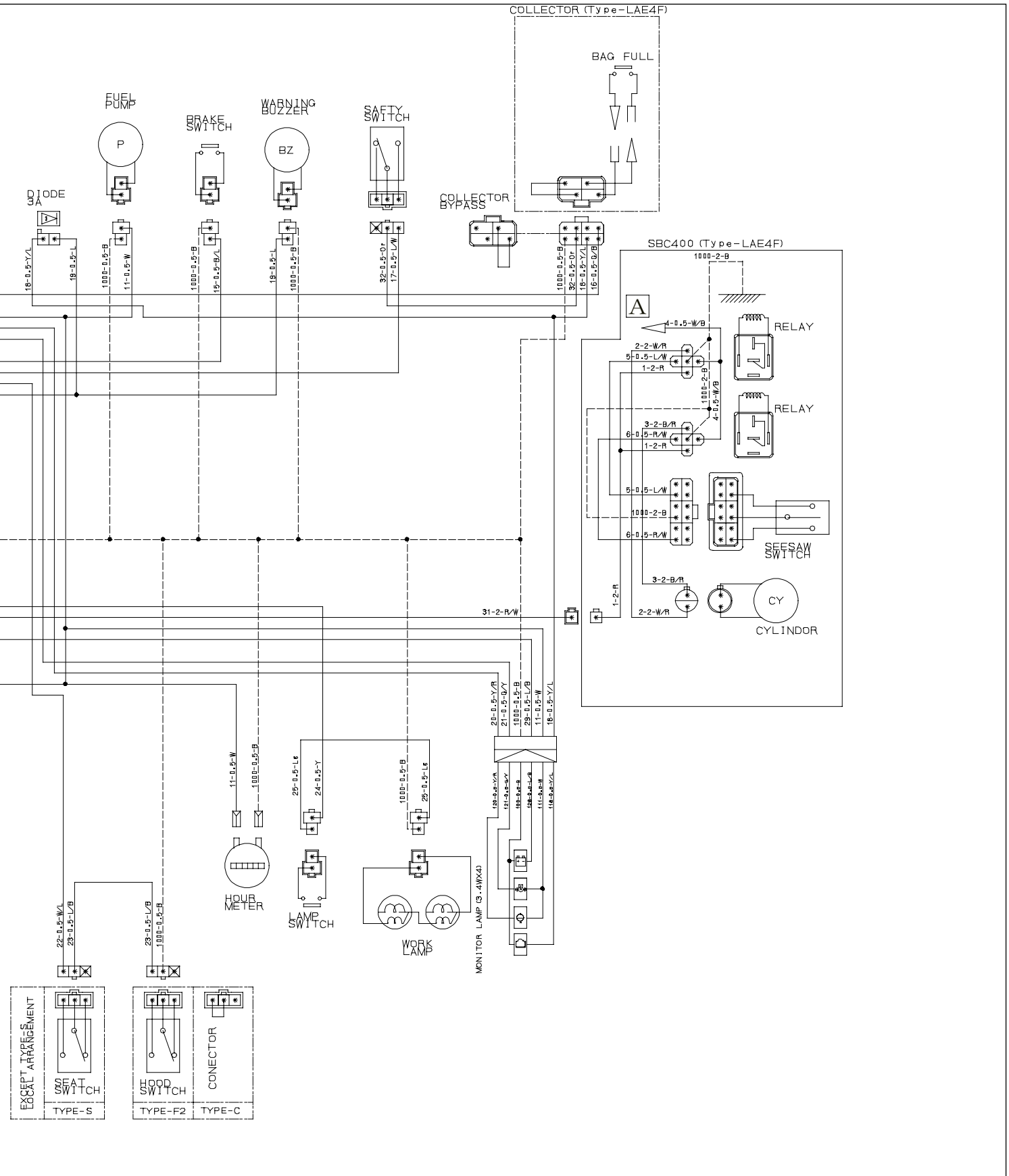
FIG. 11-1

**KAPITEL 11.
ELEKTRISCHE VERKABELUNG**

**HOOFDSTUK 11.
ELEKTRISCHE BEDRADING**

VERKABELUNGSDIAGRAMM

BEDRADINGSKABEL



CHAPITRE 1. DÉSIGNATION DES PRINCIPAUX ÉLÉMENTS

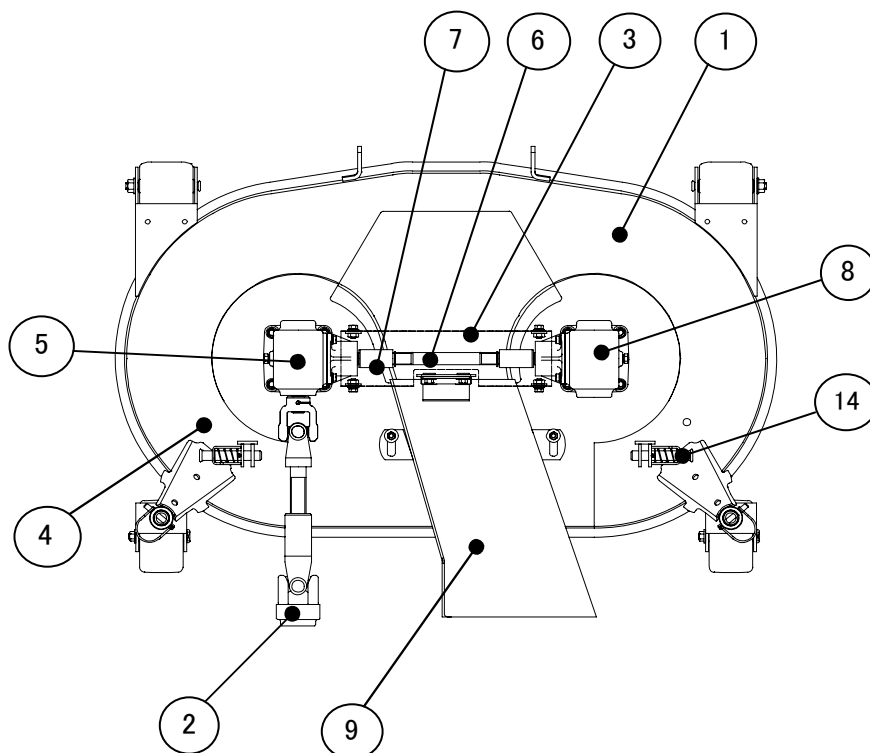


FIG. 1-1

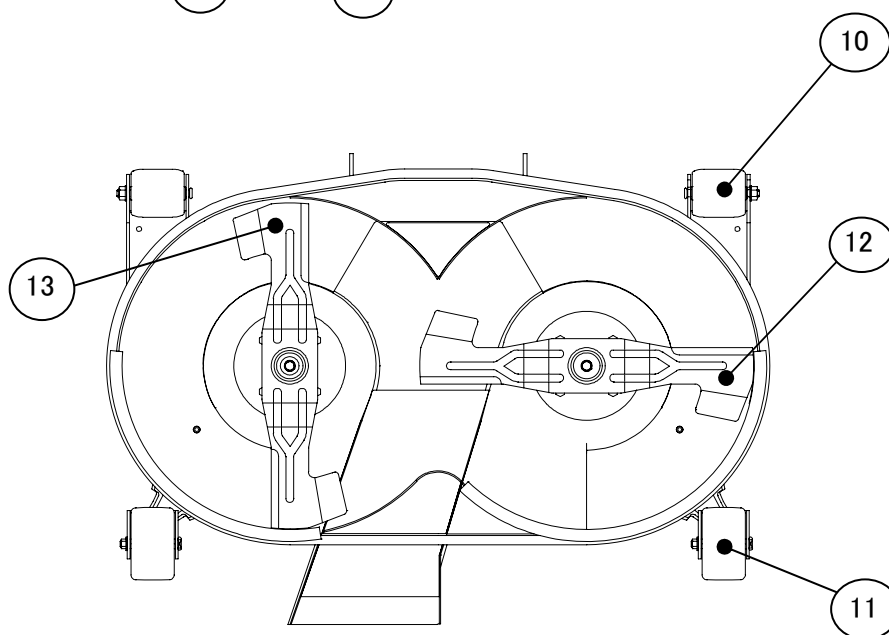


FIG. 1-2

- | | |
|-----------------------------|--|
| (1) Plateau tondeur | (8) Boîtier de transmission (D) |
| (2) Arbre d'entraînement | (9) Capot d'éjection |
| (3) Capot d'arbre | (10) Rouleau anti-scalpe avant |
| (4) Bouchon de tuyau d'eau | (11) Roue de réglage de hauteur de coupe |
| (5) Carter d'arbre d'entrée | (12) Lame (G) |
| (6) Arbre central | (13) Lame (D) |
| (7) Accouplement | (14) Broche/fixation de la tondeuse |

CHAPITRE 2. FIXATION ET SÉPARATION DU PLATEAU TONDEUR



Attention :

- Lorsque vous fixez ou séparez le plateau tondeur à la tondeuse :
- Amenez la tondeuse sur un sol plat et stable.
- Serrez convenablement le frein de stationnement.
- Placez le levier de prise de force (PDF) au point neutre (☐).
- Ne démarrez le moteur que pour actionner le relevage.

■ **INSTALLATION DU PLATEAU TONDEUR**

- a. Actionnez le levier de levage (1) pour relever au maximum le bras du plateau tondeur.
- b. Abaissez au maximum les roues de réglage de hauteur de coupe(3) du plateau tondeur (voyez la page 57).
- c. Avant d'installer le plateau tondeur, tourner sur le côté les roues de réglage de hauteur de coupe(3).

1. FIXATION DU PLATEAU TONDEUR

Attachez d'abord le plateau tondeur à la tondeuse puis connectez l'arbre d'entraînement.

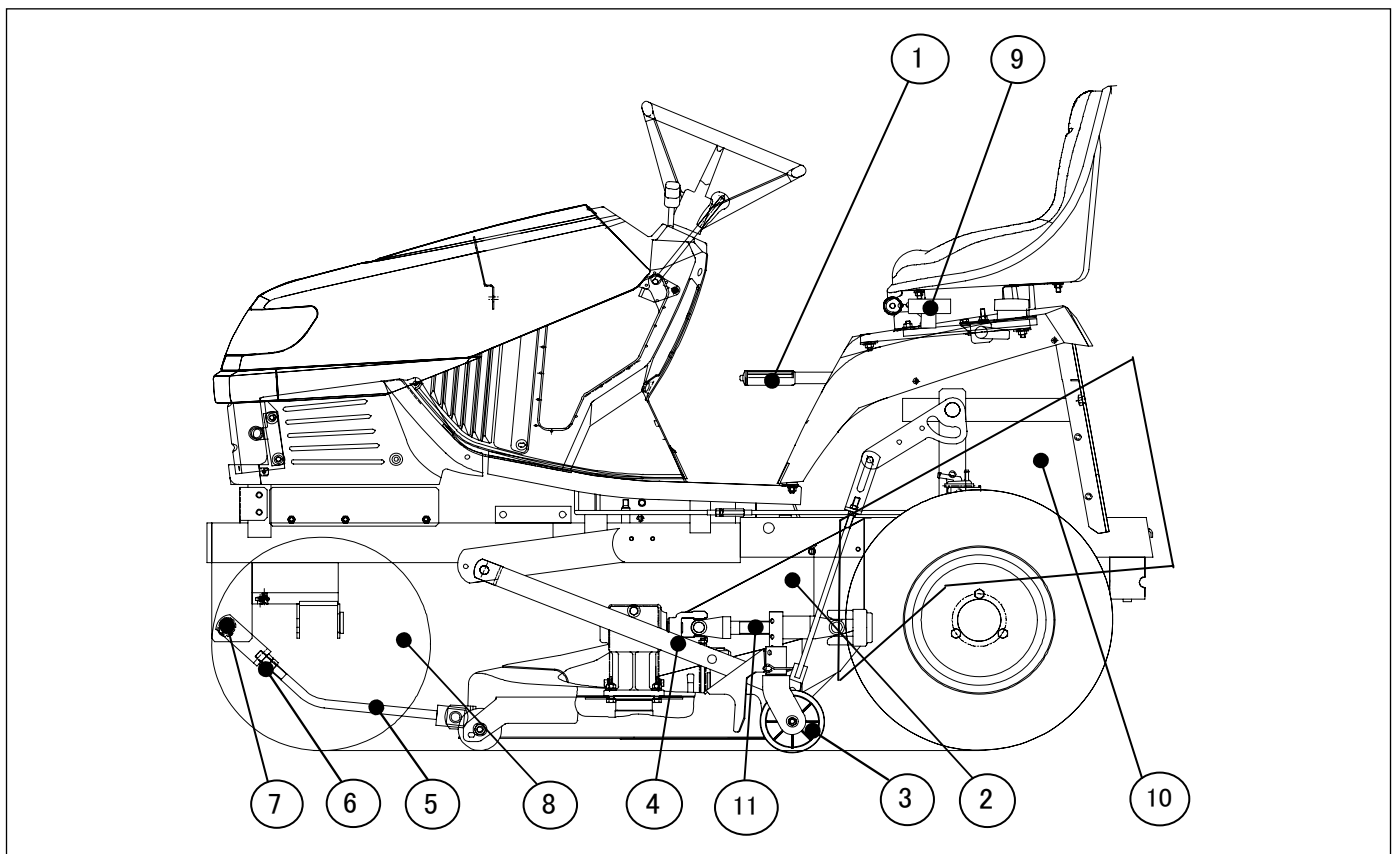


FIG. 2-1

- | | | | |
|---|----------------------|--|---------------------------|
| (1) Levier de relevage | (4) Bras arrière | (8) Roue avant | (10) Collecteur |
| (2) Capot d'éjection | (5) Bras avant | (9) Molette de réglage de hauteur de coupe | (11) Arbre d'entraînement |
| (3) Roue de réglage de hauteur de coupe | (6) Écrou de blocage | | |
| | (7) Circlip | | |

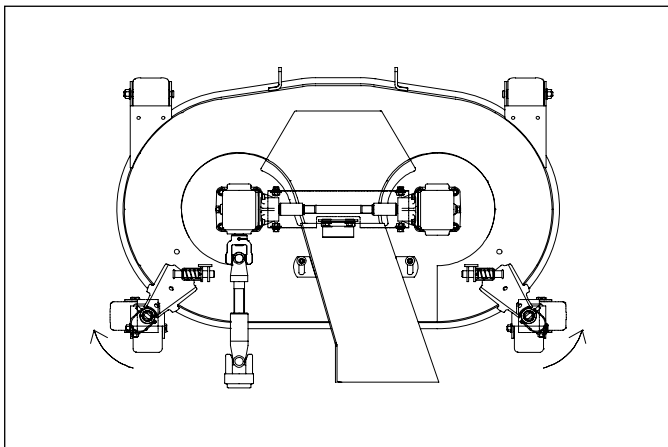


FIG. 2-2

II. FIXATION ET SÉPARATION DU PLATEAU TONDEUR

- d. Placez le plateau tondeur sous la tondeuse.
- e. Introduisez le capot d'éjection du plateau tondeur dans le bac de la tondeuse.
- f. Attachez le bras arrière(5) au plateau tondeur avec la goupille.
- g. Raccordez l'arbre d'entraînement(11) à la tondeuse.
- h. Attachez le bras avant (7) à la tondeuse et au plateau tondeur.
- i. Démarrez le moteur et déplacez le levier de relevage vers l'arrière pour lever le plateau tondeur.
- j. Remettez droites les roues de réglage de hauteur de coupe (3) du plateau tondeur.

Important:

- Pour fixer ou séparer le plateau tondeur, tournez dans le sens horaire (-) la molette de réglage de hauteur(9) pour abaisser le plateau tondeur.
- Après fixation du plateau tondeur, assurez-vous que la garde au sol du bas du plateau tondeur est de 140mm.
- Si le plateau tondeur est incliné vers l'avant ou vers l'arrière, réglez la longueur du bras avant (7).»

En cas d'inclinaison vers l'avant:

Raccourcissez le bras avant (7)

En cas d'inclinaison vers l'arrière:

Allongez le bras avant (7)

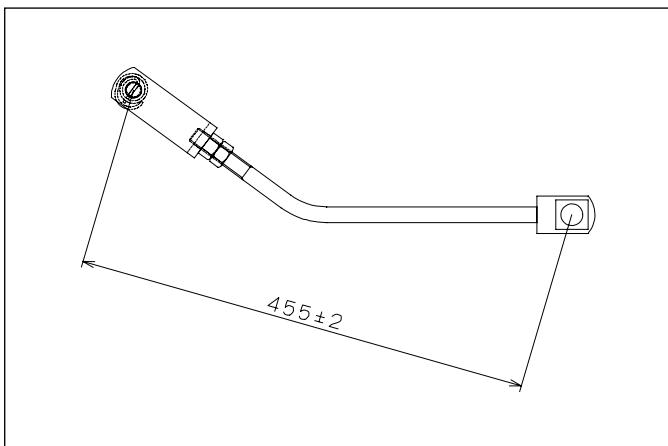


FIG. 2-3

2. SÉPARATION DU PLATEAU TONDEUR

Séparez le plateau tondeur dans l'ordre inverse du montage:

Commencez par déposer l'arbre d'entraînement et ensuite le plateau tondeur.



Précaution : Veillez à ne débrancher que le joint à cardan de la prise de force (PDF) de la tondeuse.

Important:

Veillez à ne pas perdre les pièces détachées.

CHAPITRE 3. UTILISATION DE LA TONDEUSE

1. AVANT UTILISATION



Précaution :

- Avant de commencer à utiliser la tondeuse, veillez à l'équiper du bac de ramassage standard Iseki. Ne tondez jamais l'herbe sans bac car la tondeuse projette l'herbe, des pierres et autres déchets à grande vitesse, ce qui est très dangereux.
- Familiarisez-vous avec l'utilisation de la tondeuse et veillez à bien comprendre les consignes de sécurité en lisant attentivement ce manuel.
- Veillez à ce que tous les capots et les protections soient bien en place.
- Assurez-vous que les boulons de lame soient bien serrés.
- Avant de déplacer la tondeuse vers la surface de travail, vérifiez bien qu'elle ne présente pas d'obstacles et éliminez les cailloux, branches, boîtes de conserve, bouteilles, fils de fer, etc. pour garantir une sécurité optimale.
- Veillez à ce que l'utilisation de la tondeuse ne risque pas de blesser des enfants, des animaux ou des passants ni d'endommager des arbres ou bâtiments avoisinants, etc.
- Inspectez la surface à tondre pour identifier les bosses, les fossés, les talus, les dénivelés, les pentes, les zones meubles ou détrempées, etc. afin d'éviter les accidents tels qu'un basculement, une chute, glissade, de la tondeuse.

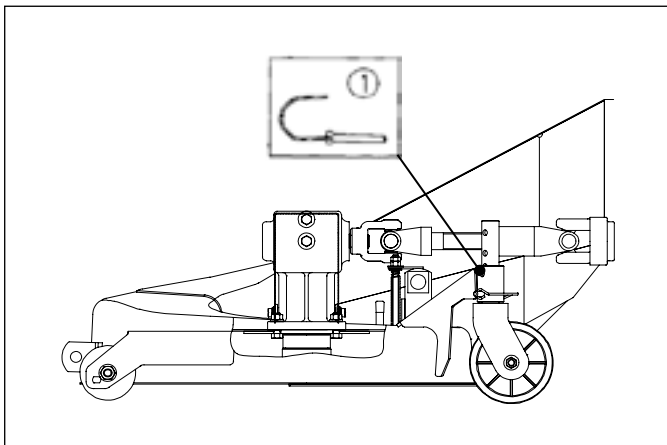


FIG. 3-1

2. RÉGLAGE DE LA HAUTEUR DE COUPE

- (1) Goupille
 - a. Levez le plateau tondeur avec le levier.
 - b. Choisissez un des trous de réglage pour obtenir la hauteur de coupe souhaitée, introduisez la broche et fixez-la avec la goupille. L'autocollant montrant la relation entre les trous de réglage et la hauteur de coupe est apposé sur le plateau tondeur
 - c. Réglez aussi la hauteur de coupe des roues de réglages de hauteur de coupe en choisissant un orifice de réglage.

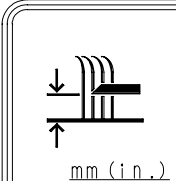
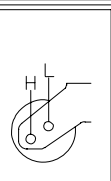
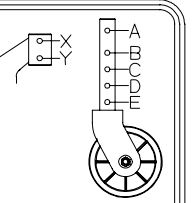
		
120 (4.7)	H	Y — A
90 (3.5)	H	Y — B
70 (2.8)	H	Y — C
60 (2.4)	H	X — B
50 (2.0)	H	Y — D
40 (1.6)	H	X — C
30 (1.2)	L	Y — E

FIG. 3-2

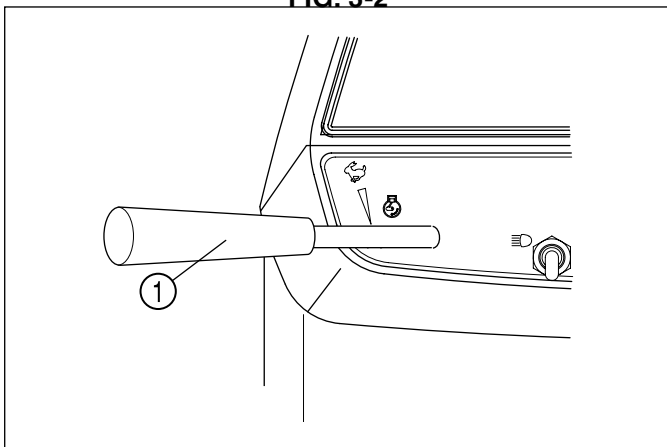


FIG. 3-3

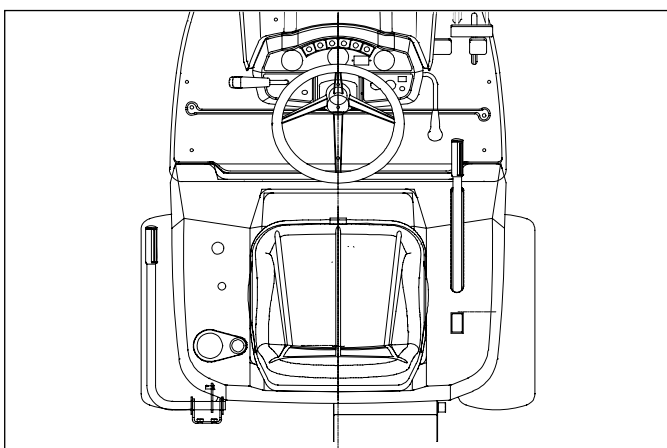


FIG. 3-4

- d. Les roues de hauteur de coupe gauche et droite doivent être réglées à la même hauteur.
- e. Abaissez le plateau tondeur avec le levier.



Précaution : Avant d'actionner le levier de relevage, asseyez-vous sur le siège du conducteur et veillez à respecter les consignes de sécurité quand vous abaissez le plateau tondeur.

3. DÉBUT DE LA TONTE

- a. Démarrez le moteur et amenez le levier d'accélérateur en position intermédiaire entre les positions vitesse basse (←) et élevée (→).

- (1) Levier d'accélération

- b. Tirez sur le levier pour relever le plateau tondeur.

- (1) Levier de relevage

- c. Relâchez le frein de stationnement.
- d. Appuyez graduellement sur la pédale d'avance HST pour déplacer la tondeuse vers la surface de travail.



Précaution : Avant de déplacer la tondeuse, prenez l'habitude de relever les roues arrière de hauteur de coupe arrière soit en position verticale, soit en oblique.

- e. Relâchez progressivement la pédale HST pour arrêter la tondeuse.
- f. Abaissez le plateau tondeur avec le levier.
- g. Placez le levier de prise de force (PDF) à la position (ON) (☞).

Important:

- Avant d'embrayer la prise de force (PDF), veillez à réduire le régime moteur par mesure de sécurité.



Précaution :

- Si vous rencontrez un problème avec la tondeuse, demandez à votre agent ISEKI d'effectuer immédiatement les réparations.



Attention :

- Dès que le levier de prise de force (PDF) est embrayé (position ON (☞)), les lames se mettent à tourner et rejettent de l'herbe coupée ou des cailloux par le déflecteur. Dès lors, avant d'actionner le levier de prise de force (PDF), veillez à ce qu'il n'y ait rien ni personne dans les environs directs de l'éjection pour prévenir les dommages.
- Ne faites tourner les lames que sur du gazon et avec le plateau tondeur est abaissé.

- h. Amenez le levier d'accélérateur en position grande vitesse (☛) pour augmenter le régime moteur.
- i. Appuyez progressivement sur la pédale de marche avant, la tondeuse commence à se déplacer.



Précaution : Commencez à tondre à basse vitesse, puis augmentez progressivement la vitesse.



Important: Les grilles des prises d'air sous le volant, la grille supérieure sous le capot moteur et la grille du radiateur doivent rester propres. Arrêtez de tondre quand les grilles sont obstruées sous peine de provoquer une surchauffe du moteur et de l'endommager gravement.

4. NETTOYAGE DU PLATEAU TONDEUR ET DU COLLECTEUR OBSTRUÉ PAR L'HERBE

Quand l'herbe n'est plus éjectée par le plateau tondeur ou obstrue le bac, arrêtez aussitôt de tondre et retirez l'herbe.

Quand l'ouverture d'éjection (3) du bac est obstruée:

- a. Amenez le levier de prise de force (PDF) en position débrayé (OFF (☞)) et poussez le levier de relevage vers l'arrière pour lever au maximum le plateau tondeur.
- b. Amenez le levier de relevage (6) vers l'arrière pour lever le bac.
- c. Arrêtez le moteur.
- d. Tirez le levier nettoyage(4) et éliminez l'herbe ac-

SXG15

cumulée(8) dans le bac(3).



Danger:

- Arrêtez le moteur avant de retirer l'herbe obstruant le bac et le plateau tondeur.

5. ARRÊT D'URGENCE

- Si vous rencontrez une des anomalies suivantes, arrêtez la tondeuse immédiatement.

- Bruit anormal
- Vibrations anormales
- Odeur anormale
- Choc d'une lame contre un obstacle
- La tondeuse bute contre un obstacle

- Localisez la cause du problème et corrigez-le immédiatement. Si vous n'y parvenez pas, consultez un agent ISEKI. N'essayez jamais de continuer à tondre avant d'avoir localisé et corrigé le problème.

- Lorsque le conducteur quitte son siège, le système de sécurité arrête automatiquement le moteur. Quand vous descendez de la tondeuse pour retirer un obstacle tel que des branches, des pierres, etc., vous devez débrayer la prise de force (PDF) (position OFF) et serrer le frein de stationnement.

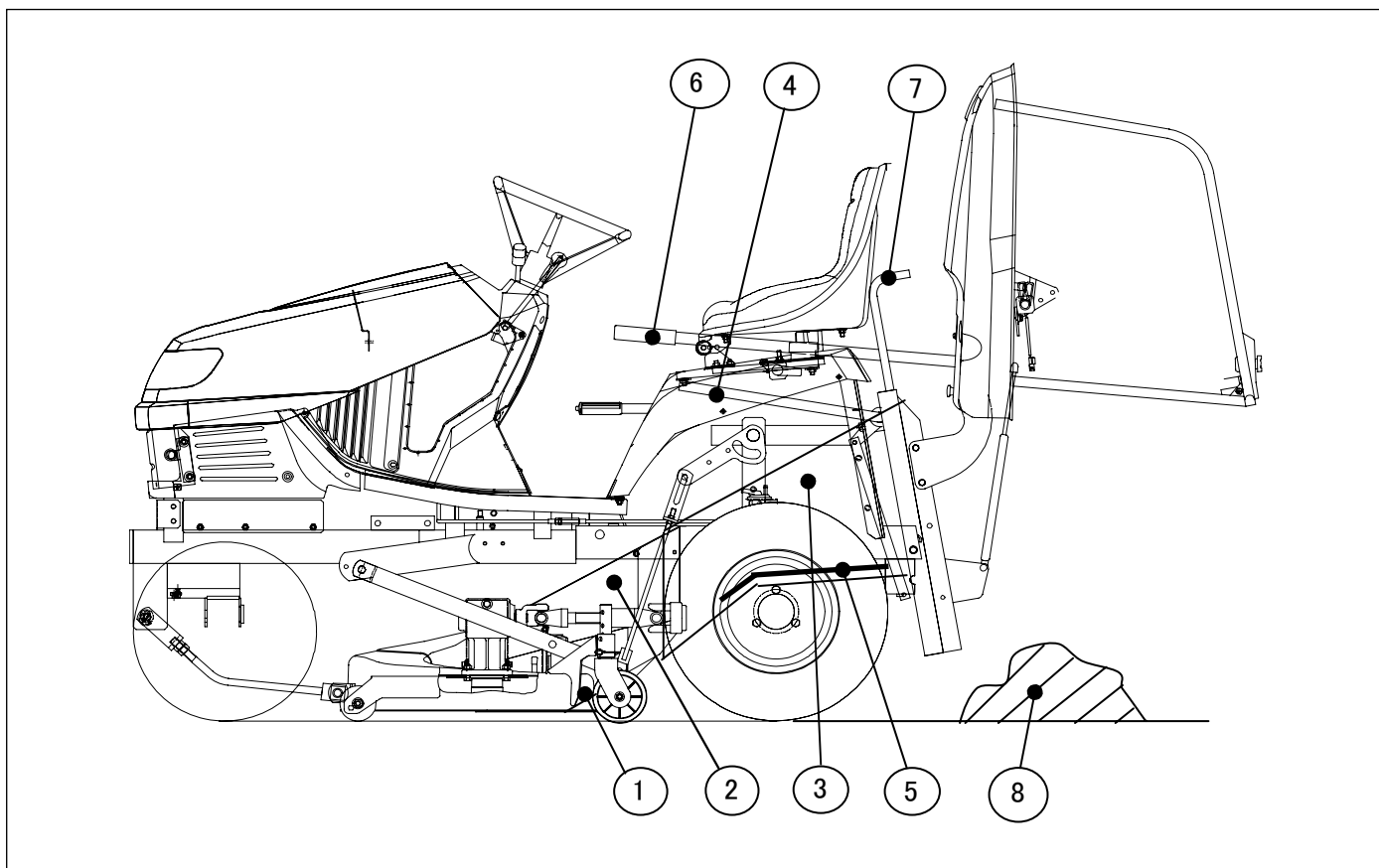


FIG. 3-5

- | | | |
|--|-------------------------|---------------------------|
| (1) Tôle inférieure du plateau tondeur | (3) Collecteur | (6) Levier de déversement |
| (2) Capot d'éjection | (4) Levier de nettoyage | (7) Bâton de nettoyage |
| | (5) Plaque de nettoyage | (8) Obstruction d'herbe |

6. ARRÊT DE LA TONTE

- a. Relâchez la pédale de marche avant.
- b. Amenez le levier d'accélérateur en position ralenti (←) (1) Levier d'accélération
- c. Bloquez la pédale de frein.



Précaution : Garez la tondeuse sur un terrain plat et dur et veillez à ce que le frein de stationnement soit serré.

- d. Placez le levier de prise de force (PDF) au point neutre (☞).
- e. Tournez la clé de contact à la position Arrêt (⏻) pour arrêter le moteur.

Important:

- *N'arrêtez jamais brusquement le moteur quand il tourne à régime élevé.*
- *Après une utilisation prolongée, laissez tourner le moteur au ralenti pendant 5 minutes, ensuite, arrêtez-le. Un arrêt brusque du moteur peut provoquer une surchauffe et un serrage.*

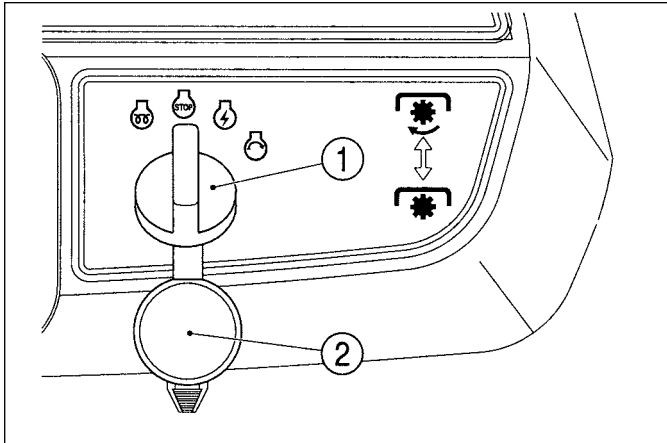


FIG. 3-6

- f. Veillez à retirer la clé de contact et à remettre le capuchon.

- (1) Contacteur à clé
- (2) Capuchon

7. EFFICACITÉ DE LA TONTE

Important:

- *Veillez à tondre avec le levier sur grande vitesse (→).*
- *Choisissez une vitesse de déplacement adaptée à la hauteur ou à l'état de l'herbe à couper.*
- *Quand les grilles de prise d'air et du radiateur sont encrassées, nettoyez-les sans tarder. Ne continuez pas de travailler avec des grilles obstruées.*
- *Il est préférable de tondre quand l'herbe est sèche: en cours d'après-midi ou en fin d'après-midi, afin d'éviter d'obstruer l'éjection.*
- *Veillez à garder le plateau tondeur propre.*
- *Vérifiez l'état des lames. (Voyez à la page 65)*

- *Il est recommandé de tondre régulièrement, pour éviter que l'herbe devienne trop haute.*
- *Ne coupez pas l'herbe trop court sous peine de l'abîmer. Pour un gazon sain, ne tondez pas plus d'un tiers de la hauteur de l'herbe à la fois.*
- *Une vitesse de tonte plus lente donne de meilleurs résultats. Évitez d'avancer à une vitesse qui risquerait de faire rebondir la tondeuse.*
- *Des virages courts à vive allure abîment le gazon. Ralentissez suffisamment pour prendre un virage.*
- *Un aiguisage fréquent des lames donne une belle coupe et réduit la charge de la tondeuse, ce qui rend l'utilisation plus économique.*

a. Tondre des herbes hautes.

- i. Tondez la surface en deux étapes.
Tondez d'abord à une hauteur suffisamment basse pour le deuxième passage de finition. Puis repassez à la hauteur désirée.
Le deuxième passage devrait être décalé d'environ 20 cm, ou bien perpendiculaire au premier passage ; vous obtiendrez une finition de meilleure qualité.
- ii. Si vous désirez tondre en une passe, choisissez une vitesse de déplacement assez lente. Vous devrez peut-être aussi réduire la largeur de coupe à la moitié ou au tiers de l'utilisation normale.

b. Tondre l'herbe très humide ou sur sol mouillé

- i. Si les pneus risquent d'endommager le gazon, attendez que l'herbe et le sol soient suffisamment secs.
- ii. L'herbe humide demande une hauteur de coupe plus importante que l'herbe sèche, car l'herbe est coupée plus court que prévu.
- iii. Sélectionnez une vitesse suffisamment lente et évitez les démarrages, arrêts et virages brusques. Sinon, vous risquez d'endommager le gazon.

c. Tondre l'herbe très sèche ou avec beaucoup d'herbe morte

- i. Tenez compte du vent et choisissez un sens de tonte de manière à ne pas être gêné par la poussière en suspension.
- ii. Lorsque les grilles de prise d'air sont obstruées, nettoyez-les immédiatement.

Important:

- *Lorsque vous utilisez la tondeuse dans des conditions poussiéreuses, vérifiez régulièrement le témoin de température du liquide de refroidissement.*
- *Ne continuez jamais à tondre avec les grilles obstruées, sous peine de provoquer une panne du moteur.*

CHAPITRE 4. CONTRÔLE ET ENTRETIEN DES PRINCIPALES PIÈCES



Précaution :

- Pour effectuer l'entretien de la tondeuse, amenez-la sur un sol dur et horizontal.
- Arrêtez le moteur et retirez la clé de contact.
- Serrez convenablement le frein de stationnement.
- Poussez vers l'avant le levier de levage (↓) pour abaisser le plateau tondeur au maximum.
- Placez le levier de prise de force (PDF) au point neutre (OFF) (☞).
- Attendez que le moteur soit suffisamment refroidi avant d'effectuer l'entretien.

Veillez à effectuer l'entretien de la machine en temps utile et respectez les consignes de sécurité.

1. CONTRÔLE ET VIDANGE D'HUILE DU BOÎTIER DE TRANSMISSION

- Contrôle du niveau d'huile du boîtier de transmission

Important:

Contrôlez le niveau d'huile toutes les 50 heures.

- a. Boîtier de transmission (G) et (Dr) : Retirez le bouchon de niveau situé à l'arrière du boîtier de transmission.

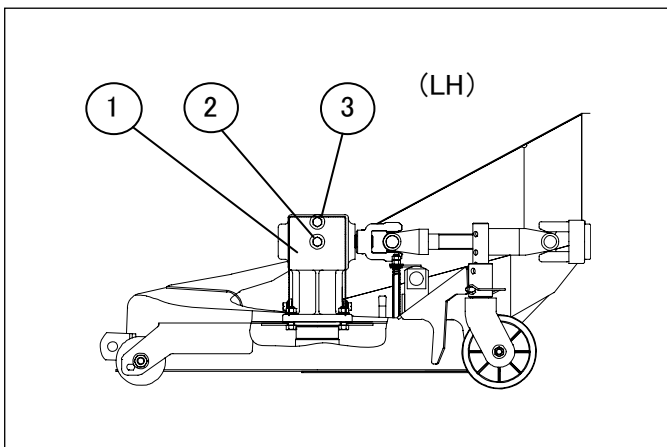


FIG. 4-1

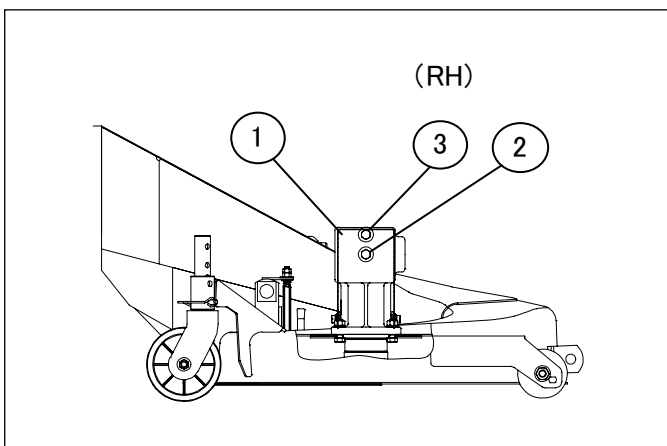


FIG. 4-2

- (1) Boîtier de transmission (G)
- (2) Bouchon de niveau
- (3) Bouchon de remplissage d'huile

- (1) Boîtier de transmission (D)
- (2) Bouchon de niveau
- (3) Bouchon de remplissage d'huile

- b. Vérifiez que le niveau d'huile affleure l'orifice du bouchon. Si c'est le cas, le niveau est suffisant. Sinon, complétez le niveau avec de l'huile de transmission SAE80 par l'orifice du bouchon avec une burette ou un ustensile similaire.

Huile:	Huile de transmission SAE 80
Capacité des 2 carters de transmission	0,3 litre

Important:

Avant de remettre le bouchon, veillez à recouvrir le filetage de bande d'étanchéité pour prévenir les fuites d'huile.

• Vidange d'huile

Important:

L'huile de transmission doit être changée après les 50 premières heures d'utilisation, puis toutes les 200 heures.

- a. Retirez le bouchon de niveau et le bouchon de remplissage. Puis faites s'écouler toute l'huile en inclinant le boîtier de transmission.
- b. Versez l'huile par le trou de remplissage.
- c. Recouvrez le filetage des bouchons de niveau avec de la bande d'étanchéité et revissez-le.

Important:

Essuyez convenablement l'huile renversée sur le carter de transmission avec un chiffon propre.

2. CONTRÔLE ET REMPLACEMENT DES LAMES

• Contrôle des lames et de leur position G & D.

- (1) Lame (G)
- (2) Lame (D)

- a. Assurez-vous que la lame gauche (1) et droite (2) présentent le bon angle l'une par rapport à l'autre.
- b. Si les lames ne présentent pas le bon angle l'une par rapport à l'autre, corrigez-le de la manière suivante :

- (1) Boulon (M10)
- (2) Rondelle
- (3) Plaque
- (4) Rondelles d'épaisseur (1,2)
- (5) Lame
- (6) Bague (lame)

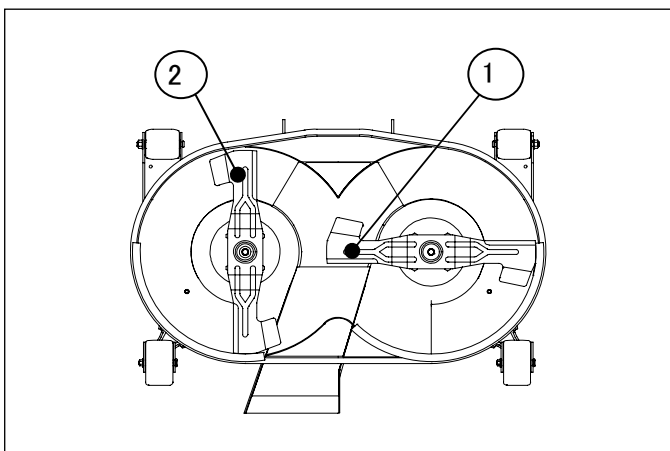


FIG. 4-3

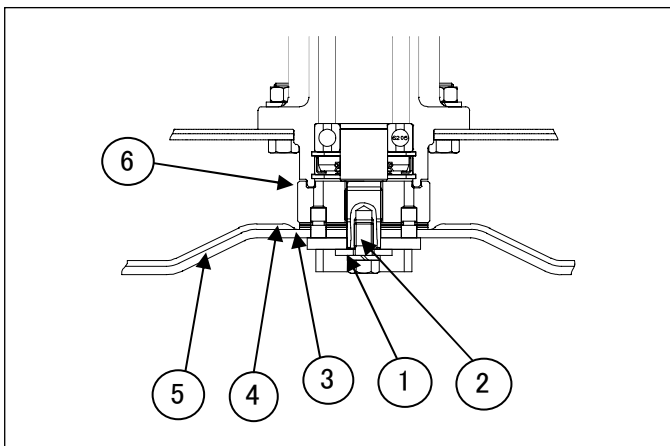


FIG. 4-4

1. Retirez un des boulons(1) de lame(5).
2. Déposez la bague(6).
3. Remontez la bague(6) de manière que la lame gauche(1) et droite (2) présentent le bon angle l'une par rapport à l'autre.
4. Bloquez une lame en insérant un blochet en bois entre la lame et le plateau pour serrer le boulon (1)
Couple de serrage: 590 kgf•cm
5. «Après installation de la lame, vérifiez que tout est normal en faisant tourner la lame à la main.»

**Danger:**

- Ne touchez pas la lame. Avant de toucher la lame, enfiler des gants.

• Contrôle des lames

- a. Retourner le plateau tondeur.

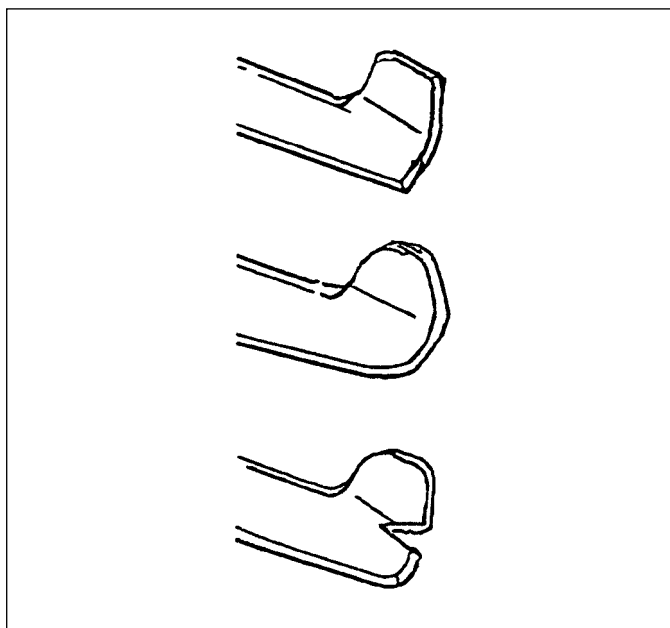


Précaution : Quand vous retourner le plateau tondeur, faites attention de ne pas vous écrasez les pieds.

- b. Vérifiez l'état des lames (déformées ou endommagées).

Important:

- Si les extrémités des lames se sont arrondies au fil du temps, l'écartement accru entre les lames laissent de l'herbe non coupée. Il faut vérifier régulièrement les lames et les remplacer immédiatement si elles sont usées.
- Une hauteur de coupe réduite ou la tonte juste après ajout de terre entraîne une usure rapide des lames. Il faut contrôler les lames plus souvent.

**FIG. 4-5**

- a. Nouvelle lame
- b. Lame au coin arrondi
- c. Les lames fortement usées sont très dangereuses. Remplacez-les immédiatement par des lames neuves.

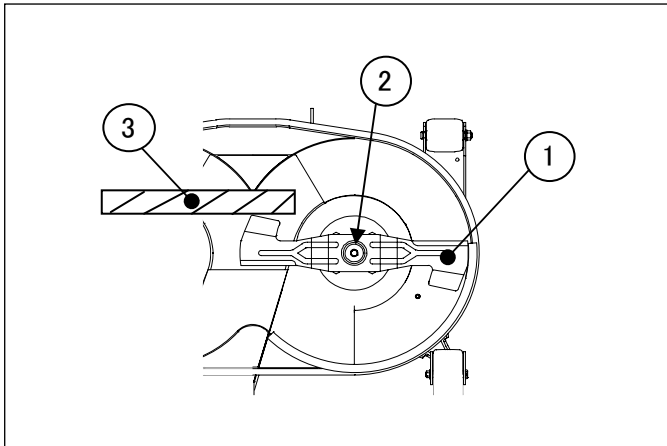


FIG. 4-6

- c. Il faut serrer les boulons de lame au couple préconisés en immobilisant la lame.
Couple de serrage: 590 kg•cm



Danger: Veuillez à utiliser de nouveaux boulons quand vous changez la lame.

- (1) Lame

Important:

Assurez-vous que les lames n'entrent pas en contact avec le plateau tondeur en les faisant tourner à la main.

- d. Il y a deux types de lame correspondant aux plateaux tondeurs respectifs. Veuillez à installer les lames dans la position correcte.

		N° de pièce	Numéro estampillé
SCMA 40	Gauche	8670-306-001-00	⊗ 8670 A
	Droite	8670-306-002-00	⊗ 8670 B

- e. Attachez le plateau tondeur à la tondeuse convenablement en vous référant au paragraphe «Fixation et séparation du plateau tondeur» en page 56.

3. CONTRÔLE DES ROUES DE HAUTEUR DE COUPE

Les roues de hauteur de coupe étant installées à l'arrière de la tondeuse sont plus vulnérables aux chocs et risquent davantage d'être déformées par des obstacles. Si une roue ne tourne plus facilement ou est déformée, remplacez-la immédiatement par une nouvelle.

4. INSPECTION DES ROULEAUX

Vérifiez que les rouleaux tournent

- (1) Rouleau avant
(2) Rouleau anti-scalpe

Important:

- Si les roues et les rouleaux tournent difficilement, démontez-les et nettoyez-les.
- Après remontage, veuillez à les regraisser convenablement.

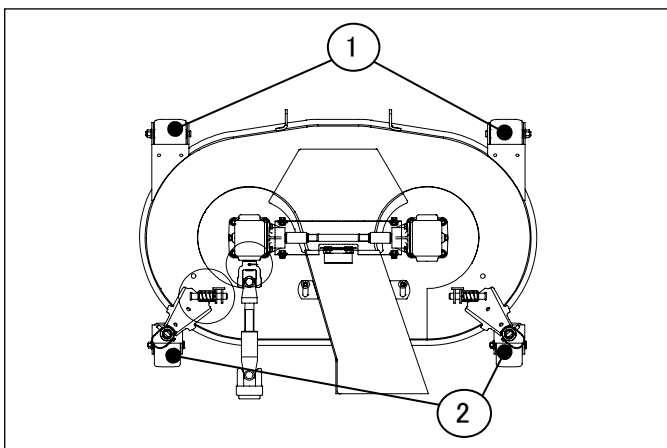


FIG. 4-7

5. NETTOYAGE DU PLATEAU TONDEUR

- a. Déposez les capots de courroie et éliminez l'herbe et la poussière accumulée sous les protections, sinon les courroies risquent de s'user plus vite et les roulements et joints risquent de se détériorer.



Précaution : Veuillez à remonter le capot après nettoyage.

SXG15

6. SCHÉMA DE GRAISSAGE

Tous les arbres mentionnés ci-dessous comportent un graisseur à leur extrémité. Graissez-les régulièrement. Il faut effectuer régulièrement la vidange d'huile du carter de transmission et compléter le niveau.

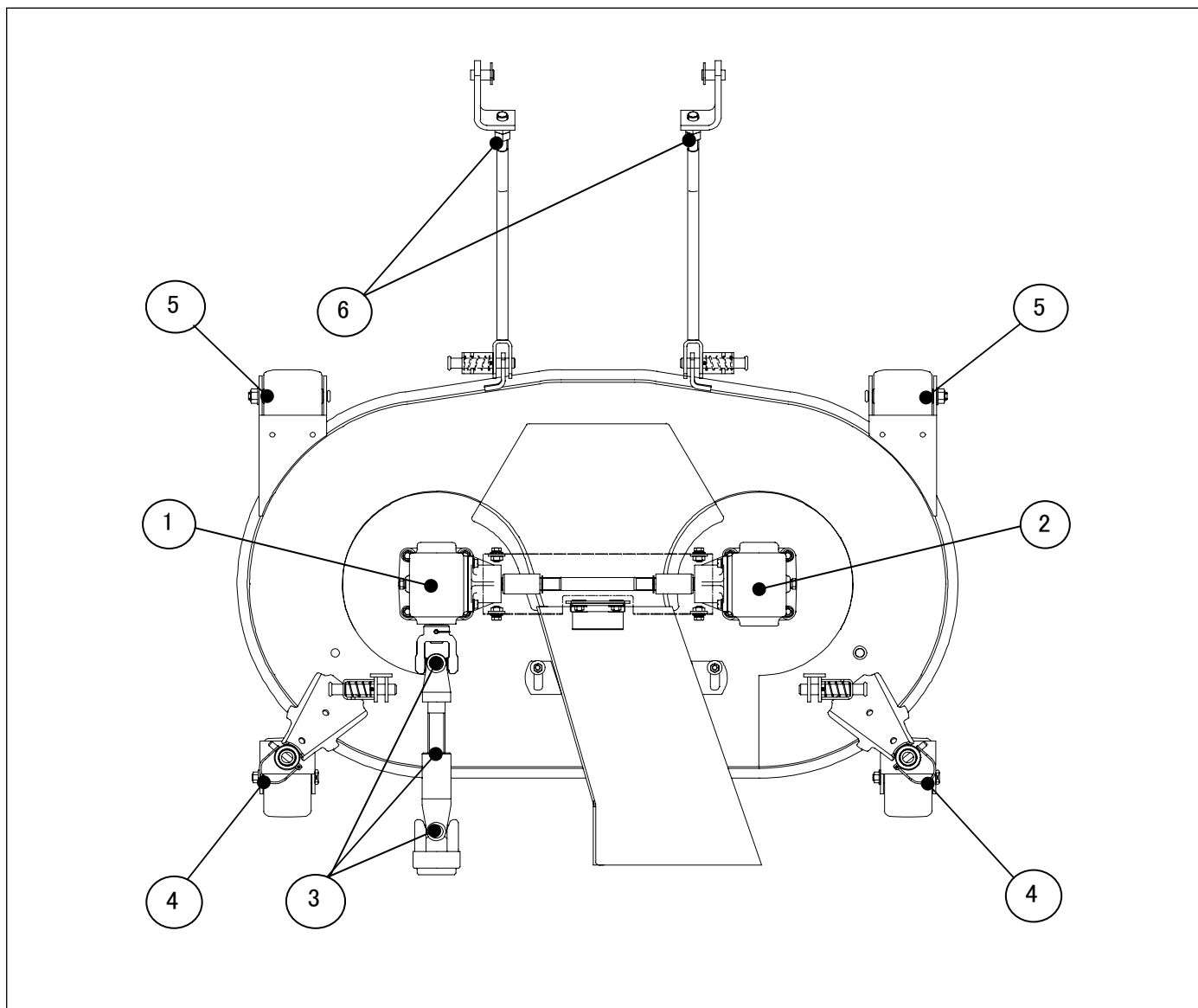


FIG. 4-8

No. de réf.	Points de graissage	Lubrifiants	Quantité litres
1	Boîtier de transmission (G)	Huile de transmission SAE 80	0.3
2	Boîtier de transmission (D)	Huile de transmission SAE 80	0.3
3	Arbre d'entraînement	Graisse	Injectez jusqu'à débordement de la graisse
4	Roue de réglage de hauteur de coupe		
5	Rouleau anti-scalpe avant		Selon besoin
6	Bras avant		

CONTRÔLE ET ENTRETIEN DES PRINCIPALES PIÈCES / UNTERSUCHUNG UND WARTUNG DER WICHTIGSTEN BAUTEILE / DE BELANGRIJKSTE ONDERDELEN CONTROLEREN EN ONDERHOUDEN

7. TABLEAU DE CONTRÔLE PÉRIODIQUE

○ : Contrôle, plein et réglage

▲ : Nettoyage

● : Remplacement

★ : Consultez votre agent ISEKI.

Points de contrôle	Avant utilisation	Intervalles de contrôle et d'entretien (heures d'utilisation)					Échéances suivantes	Critères
		50	100	150	200	250		
Lame	○							Les lames déformées, brisées, usées et fissurées doivent être remplacées.
Boîtier de transmission (G) et (Dr)		●	○	○	○	●	Remplacer après les 50 premières heures, puis toutes les 200 h.	Maintenir le niveau correct.
Rouleaux et roues de hauteur de coupe	○							Ils doivent tourner librement.
Points de graissage		○	○	○	○	○	Graissez toutes les 50 h.	
Boulons et écrous	○							Doivent être serrés correctement.
Goupilles et clips	○							Doivent être présents et non déformés.

Important:

- Les intervalles préconisés doivent servir de référence. Si les conditions de travail sont plus dures, il faut effectuer les contrôles et réglages plus souvent.
- Lorsqu'une technologie ou des outils spéciaux sont nécessaires, consultez votre agent ISEKI.

CHAPITRE 5. REMISAGE DE LA TONDEUSE

Si la tondeuse est remise pour une période prolongée, entretenez au préalable le plateau tondeur en suivant les instructions ci-dessous.

- a. Nettoyez le plateau tondeur. Veillez à bien enlever l'herbe et la saleté des lames et du bas du plateau tondeur.
- b. Enlevez l'herbe et tout objet emmêlé autour des rouleaux et des arbres.
- c. Déposez les capots d'arbre et nettoyez le haut du plateau tondeur. Veillez à bien enlever l'herbe et tout objet emmêlé autour des arbres.
- d. Éliminez toute trace de rouille et effectuez des retouches de peinture aux endroits où la peinture est écaillée avec la peinture spéciale ISEKI.
- e. Veillez à remonter correctement toutes les pièces démontées.
- f. Les goupilles et clips détendus doivent être remplacés par de nouveaux.
- g. Vérifiez que toutes les pièces sont en bon état et remplacez les pièces endommagées par des neuves en vue de la prochaine utilisation.

Important:

Utilisez toujours des pièces d'origine ISEKI.

- h. Graissez tous les points de graissage.
- i. Tous les boulons et écrous desserrés doivent être resserrés et ceux qui sont perdus doivent être remplacés.
- j. Remisez le plateau tondeur dans un endroit sec, sur des cales en bois et couvrez-le d'une bâche.



Précaution : Lorsque vous remisez le plateau tondeur fixé à la tondeuse, veillez à l'abaisser au maximum afin d'éviter les accidents provoqués par la manipulation du levier de levage par un enfant ou une personne non qualifiée.

CHAPITRE 6. DEPANNAGE

Problème	Causes supposées	Remèdes
<ul style="list-style-type: none"> • L'éjection de l'herbe est incorrecte 	<ul style="list-style-type: none"> • Courroies d'entraînement et prise de force (PDF) centrale • Les lames sont montées à l'envers. L'herbe est trop humide. • L'herbe est trop haute • La vitesse de déplacement est trop élevée • Le régime moteur est trop bas • Accumulation d'herbe dans le bac ou le plateau tondeur • L'herbe est trop dense • Les lames sont mal montées 	<ul style="list-style-type: none"> • Vérifiez la courroie et corrigez au besoin. • Réinstallez-les correctement. • Attendez que l'herbe soit sèche. Tondez en deux étapes. • Ralentez suffisamment. • Faites tourner le moteur à grande vitesse (↻). • Nettoyez. • Tondez en deux étapes ou réduisez la largeur de coupe. • Ralentez suffisamment. • Montez les lames convenablement.
<ul style="list-style-type: none"> • L'herbe n'est pas tondue. 	<ul style="list-style-type: none"> • Courroies d'entraînement et prise de force (PDF) centrale • La vitesse de déplacement est trop élevée • Le régime moteur est trop bas • Lames usées ou brisées • Les lames sont montées à l'envers. • Les lames sont mal montées 	<ul style="list-style-type: none"> • Réglez la tension de la courroie ou installez une courroie neuve. • Ralentez. • Faites tourner le moteur à grande vitesse (↻). • Remplacez-les par des lames neuves. • Réinstallez-les correctement. • Montez les lames convenablement.
<p>Hauteur de coupe inégale</p>	<ul style="list-style-type: none"> • La tondeuse n'est pas parallèle au sol. • La vitesse de déplacement est trop élevée • Les lames sont usées • L'intérieur du plateau tondeur est obstrué • Les roues de hauteur de coupe sont mal réglées • L'herbe est trop haute • Les deux lames ne sont pas au même niveau ni à l'angle correct . • Les lames sont déformées 	<ul style="list-style-type: none"> • Réglez la hauteur de la tondeuse. • Ralentez. • Remplacez-les par des lames neuves. • Nettoyez. • Réglez-les convenablement. • Tondez en deux étapes. • Réglez leur hauteur à l'aide de rondelles. • Remplacez-les par des lames neuves.
<ul style="list-style-type: none"> • L'herbe est arrachée par endroits. 	<ul style="list-style-type: none"> • La hauteur de coupe est trop basse. • La tondeuse n'est pas parallèle au sol. • La vitesse est trop élevée en virage • Le sol est trop accidenté 	<ul style="list-style-type: none"> • Corrigez-la en réglant les roues de hauteur de coupe. • Réglez la hauteur de la tondeuse. • Prenez les virages plus lentement. • Changez de sens de tonte.
<ul style="list-style-type: none"> • Le bruit et les vibrations sont excessifs 	<ul style="list-style-type: none"> • Les lames sont brisées ou déséquilibrées • Les boulons des lames sont desserrés. 	<ul style="list-style-type: none"> • Remplacez-les par des lames neuves. • Reserrez-les à 590 kgf

DEPANNAGE / FEHLERSUCHE / PROBLEMEN OPLOSSEN

Problème	Causes supposées	Remèdes
<ul style="list-style-type: none"> • Le bruit et les vibrations sont excessifs 	<ul style="list-style-type: none"> • L'intérieur du plateau tondeur est obstrué ou un objet est coincé dans une poulie • La courroie est détendue. • Le capot de courroie est déformé et touche • Des pignons sont endommagés 	<ul style="list-style-type: none"> • Nettoyez. • Réglez la tension de la courroie • Réparez-le. • Consultez votre agent ISEKI.
<ul style="list-style-type: none"> Le moteur semble faible 	<ul style="list-style-type: none"> • Le régime moteur est trop bas • La vitesse de déplacement est trop élevée • Un objet est coincé entre la lame et le support de lame • Corps étranger pris dans la poulie • Le moteur est défectueux. 	<ul style="list-style-type: none"> • Tondez à grande vitesse (⚙). • Ralentissez. • Nettoyez. • Nettoyez. • Consultez votre agent ISEKI.
<ul style="list-style-type: none"> • Les roues de hauteur de coupe ne tournent pas. 	<ul style="list-style-type: none"> • Un objet est coincé dans l'arbre • Une roue est brisée • Le graissage est insuffisant 	<ul style="list-style-type: none"> • Nettoyez. • Installez-en une neuve. • Injectez de la graisse.
<ul style="list-style-type: none"> • Les lames ne tournent pas. 	<ul style="list-style-type: none"> • Les boulons des lames sont desserrés. • Un objet est coincé entre la lame et le support de lame • Clavette brisée • Des pignons sont brisés • La courroie de prise de force (PDF) centrale est brisée ou patine. 	<ul style="list-style-type: none"> • Reserrez-les à 590 kgf • Nettoyez. • Installez-en une neuve. • Consultez votre agent ISEKI. • Réglez le câble de prise de force (PDF) ou installez une courroie neuve.
<ul style="list-style-type: none"> • Le relevage ne monte pas. 	<ul style="list-style-type: none"> • Le plateau tondeur est obstruée par de l'herbe ou de la boue 	<ul style="list-style-type: none"> • Nettoyez.

CHAPITRE 1. DÉSIGNATION DES PRINCIPAUX COMPOSANTS

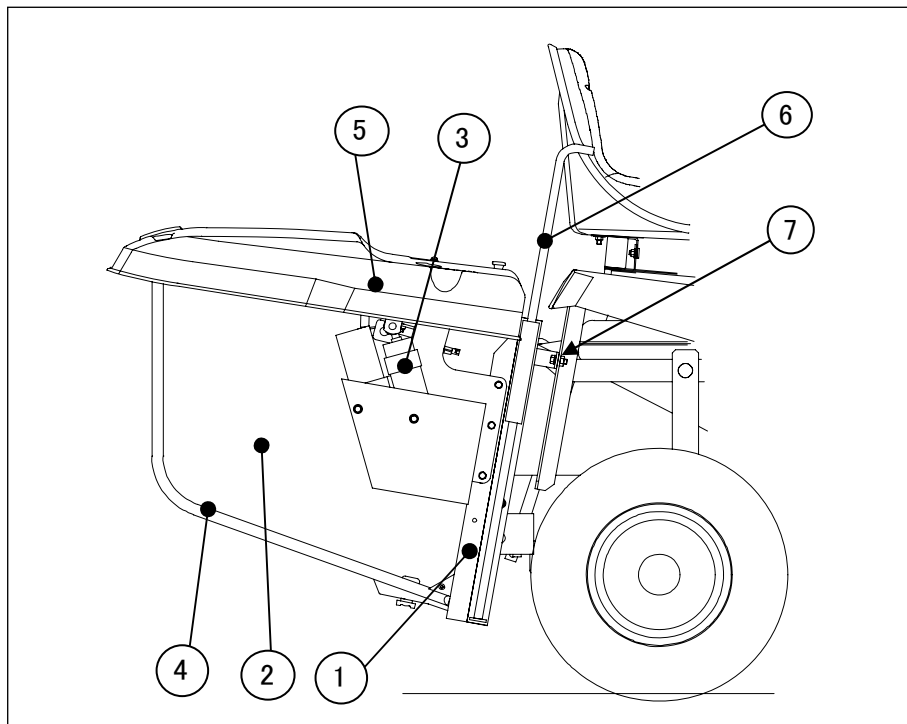


FIG. 1-1

1. SBC400X-LAE (Bac de déversement bas avec vérin d'assistance)

- (1) Châssis du bac
- (2) Bac
- (3) Vérin de déversement
- (4) Châssis du bac
- (5) Capot supérieur
- (6) Bâton de nettoyage
- (7) Boulons de fixation

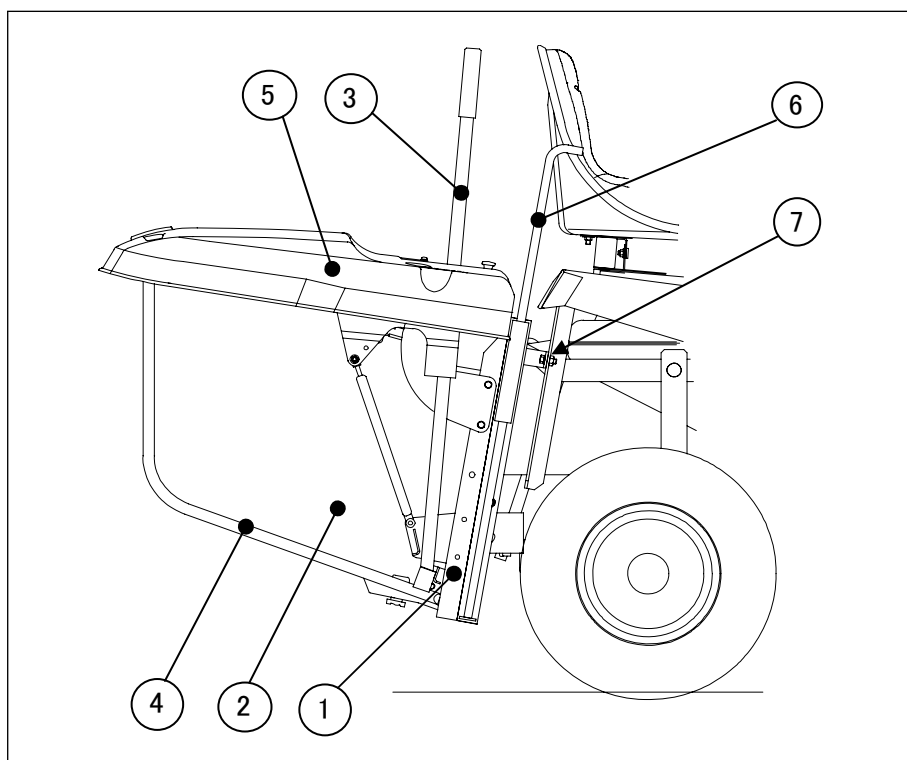


FIG. 1-2

2. SBC400X-LE (Bac de déversement bas manuel)

- (1) Châssis du bac
- (2) Bac
- (3) levier de déversement
- (4) Châssis du bac
- (5) Capot supérieur
- (6) Bâton de nettoyage
- (7) Boulons de fixation

CHAPITRE 2. SÉPARATION ET FIXATION DU BAC



Attention : Lorsque vous fixez ou séparez le bac de la tondeuse:

- Amenez la tondeuse sur un sol plat et stable.
- Serrez convenablement le frein de stationnement.
- Placez le levier de prise de force (PDF) au point neutre (☞).

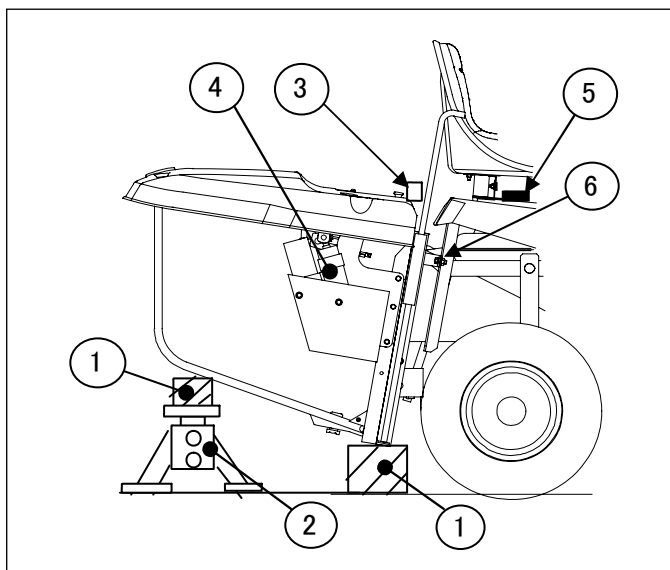


FIG. 2-1

1. SÉPARATION DU BAC DE DÉVERSEMENT BAS AVEC VÉRIN D'ASSISTANCE

- (1) Blochet en bois
 - (2) Chandelle
 - (3) Connecteur électrique
 - (4) Vérin de déversement
 - (5) Interrupteur de déversement
 - (6) Boulons de fixation
- a. Abaissez complètement le bac avec l'interrupteur de déversement (5).
 - b. Débranchez le connecteur électrique (3) entre la tondeuse et le bac.
 - Faisceau du vérin en haut à droite du châssis du bac.
 - Faisceau du contacteur de sécurité du bac (2 pcs) en haut à gauche du châssis du bac
 - c. Soutenez le bac par des chandelles(2) et des cales en bois(1).
 - d. Retirez les boulons (4 pcs) fixant le bac à la tondeuse.
 - e. Poussez la tondeuse vers l'avant avant de démarrer le moteur.

2. FIXATION DU BAC DE DÉVERSEMENT BAS AVEC VÉRIN D'ASSISTANCE

Fixez le bac dans l'ordre inverse de la séparation

Important:

Veillez à ne pas perdre les pièces détachées.

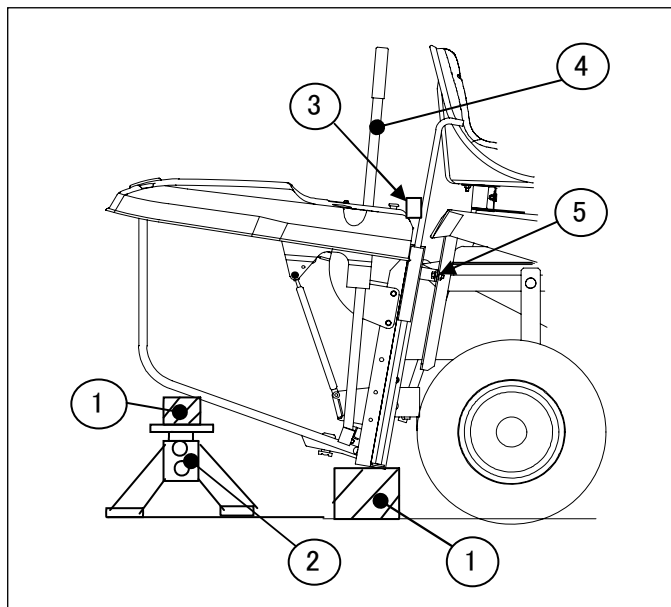


FIG. 2-2

3. SÉPARATION DU BAC DE DÉVERSEMENT MANUEL

- (1) Blochet en bois
 - (2) chandelle
 - (3) connecteur électrique
 - (4) levier de déversement
 - (5) Boulons de fixation
- a. Abaissez complètement le bac avec le levier de déversement (4).
 - b. Débranchez le connecteur électrique (3) entre la tondeuse et le bac.
 - Faisceau du contacteur de sécurité du bac (2 pcs) en haut à gauche du châssis du bac
 - c. Soutenez le bac par des chandelles(2) et des cales en bois(1).
 - d. Retirez les boulons (4 pcs) fixant le bac à la tondeuse.
 - e. Poussez la tondeuse vers l'avant avant de démarrer le moteur.

4. FIXATION DU BAC DE DÉVERSEMENT MANUEL

Fixez le bac dans l'ordre inverse de la séparation

Important:

Veillez à ne pas perdre les pièces détachées.

CHAPITRE 3. UTILISATION DU BAC

1. AVANT UTILISATION



Précaution :

- Familiarisez-vous avec l'utilisation de la tondeuse et veillez à bien comprendre les consignes de sécurité en lisant attentivement ce manuel.
- Veillez à ce que tous les capots et les protections soient bien en place.
- Avant d'utiliser le bac, assurez-vous que le bac monte et descend facilement.

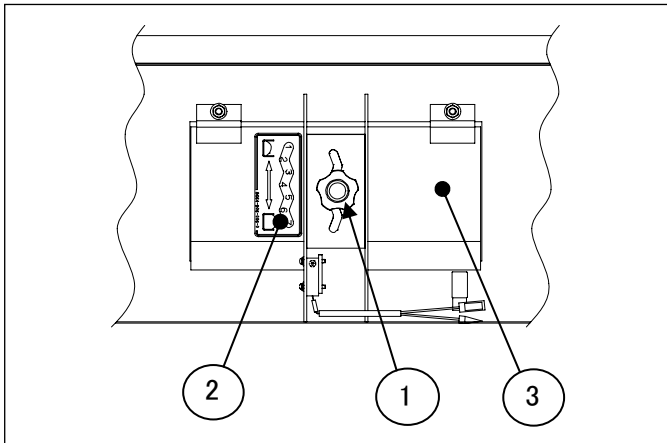


FIG. 3-1

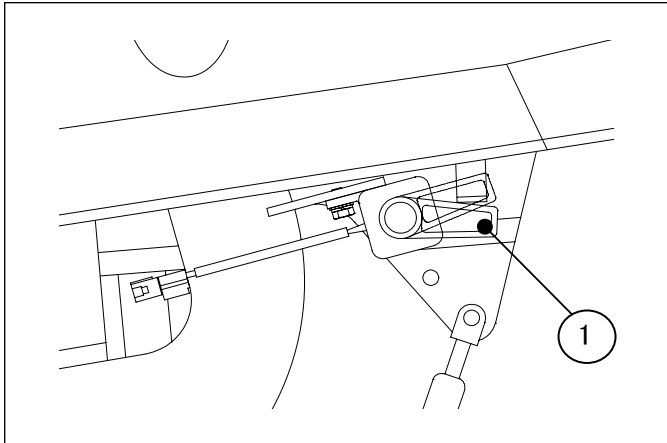


FIG. 3-2

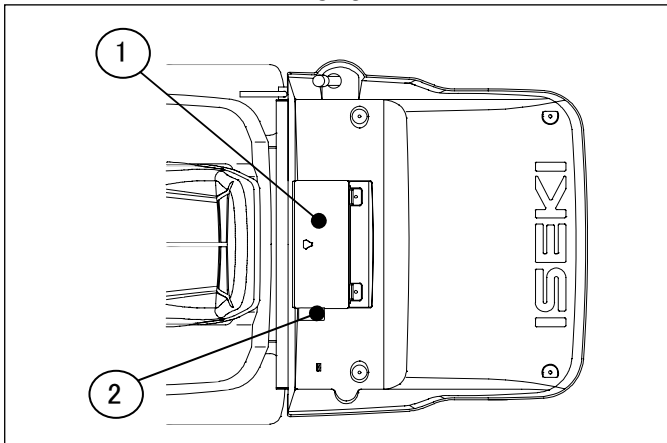


FIG. 3-3

2. RÉGLAGE DU CAPTEUR DE REMPLISSAGE D'HERBE

- (1) Vis de réglage
- (2) autocollant de position de réglage
- (3) Plaque de capteur
 - a. Le taux de remplissage du bac se change en ajustant le boulon d'ajustage(1).
 - b. Vérifiez le bruitier du capteur de remplissage. Tournez le contacteur à clé sur ON (Ne démarrez pas le moteur) et embrayez la prise de force (PDF). Contrôlez que le bruitier sonne en poussant la plaque du capteur (3).



Précaution : Après contrôle du bruitier, n'oubliez pas de couper le contact et de débrayer la prise de force (PDF).

3. CONTRÔLE AVANT UTILISATION

- Avant utilisation, contrôlez les point suivants.

- (1) Contacteur de sécurité
 - (1) Capot de contrôle
 - (2) Contacteur de sécurité
 - a. Assurez-vous que le moteur s'arrête dès que l'opérateur démarre la tondeuse avec le bac en position déversement.



Danger:

- Le contacteur de sécurité arrête le moteur quand le bac est en position déversement ou que le capot de contrôle est relevé et que le tondeuse tourne.
- Contrôlez le fonctionnement du système de sécurité avant de commencer à tondre.

CHAPITRE 4. CONTRÔLE ET ENTRETIEN DES PRINCIPALES PIÈCES

1. SCHÉMA DE GRAISSAGE

Graissez périodiquement les points mentionnés ci-dessous.

SBC400X-LAE (Bac de déversement bas avec vérin d'assistance)

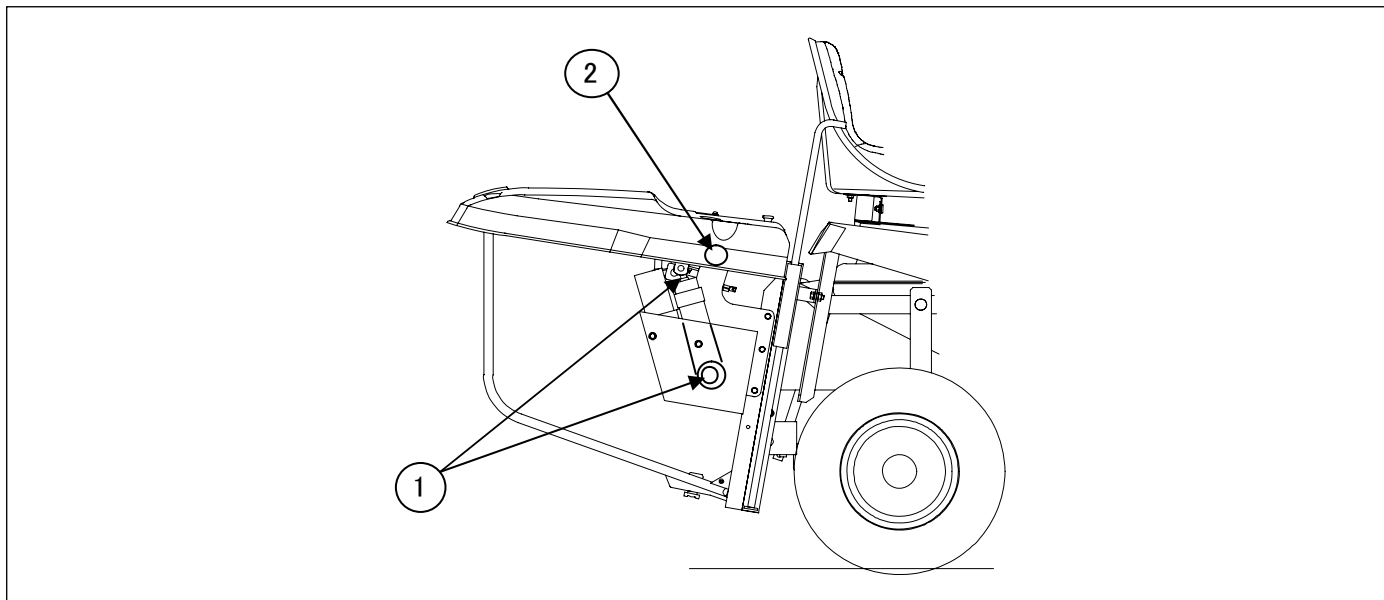


FIG. 4-1

No de réf.	Points de graissage	Lubrifiants	Quantité
1	Vérin de déversement	Graisse	Selon besoin
2	Tringle de déversement		

SBC400X-LE (Bac de déversement bas manuel)

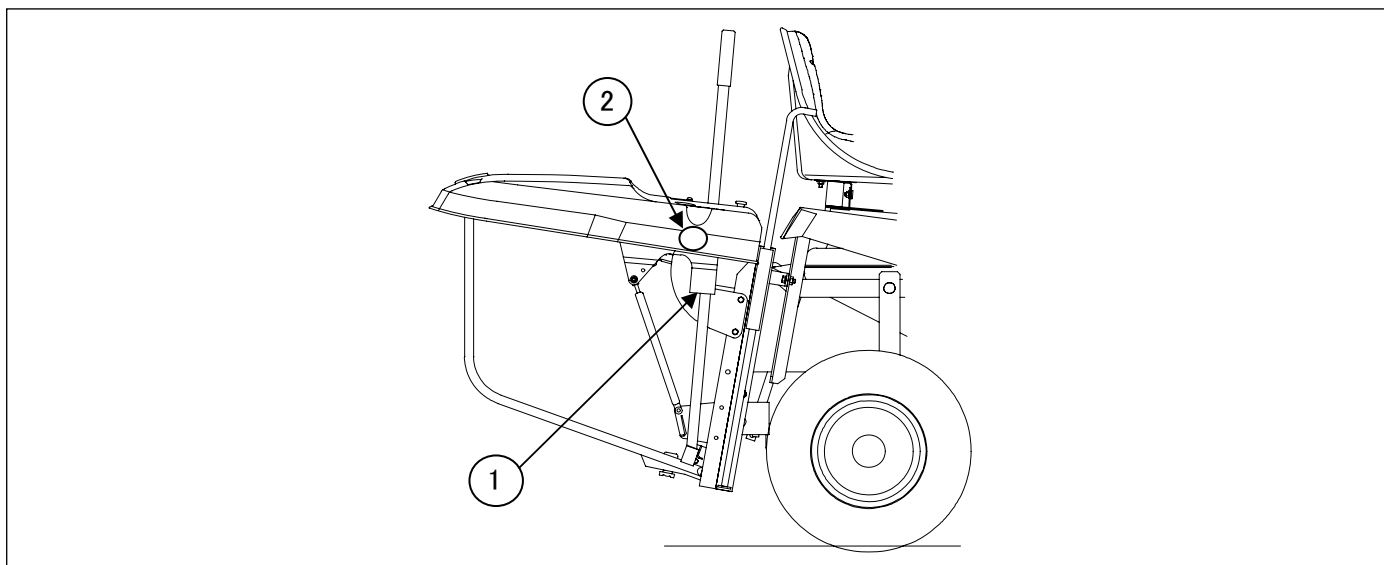


FIG. 4-2

No de réf.	Points de graissage	Lubrifiants	Quantité
1	guide de levier de déversement	Graisse	Selon besoin
2	Tringle de déversement		

CONTRÔLE ET ENTRETIEN DES PRINCIPALES PIÈCES / UNTERSUCHUNG UND WARTUNG DER WICHTIGSTEN BAUTEILE / DE BELANGRIJKSTE ONDERDELEN CONTROLEREN EN ONDERHOUDEN

2. TABLEAU DE CONTRÔLE PÉRIODIQUE

SBC400X-LAE et SBC400X-LE

○ : Contrôle, plein et réglage

▲ : Nettoyage

● : Remplacement

★ : Consultez votre agent ISEKI.

Points de contrôle	Avant utilisation	Intervalles de contrôle et d'entretien (heures d'utilisation)					Échéances suivantes	Critères
		50	100	150	200	250		
Points de graissage		○	○	○	○	○	Injecter de la graisse toutes les 50 h.	
Boulons et écrous	○							
Goupilles et clips	○							
Filet du bac	○							

Important:

- Les intervalles préconisés doivent servir de référence. Si les conditions de travail sont plus dures, il faut effectuer les contrôles et réglages plus souvent.
- Lorsqu'une technologie ou des outils spéciaux sont nécessaires, consultez votre agent ISEKI.

CHAPITRE 5. REMISAGE DU BAC

Si le bac est remisé pour une période prolongée, entre-prenez au préalable le bac en suivant les instructions ci-dessous.

- a. Nettoyez le bac. Veillez à enlever l'herbe et la saleté du filet.
- b. Enlevez l'herbe et tout objet emmêlé autour des tringles.
- c. Éliminez toute trace de rouille et effectuez des retouches de peinture aux endroits où la peinture est écaillée avec la peinture spéciale ISEKI.
- d. Veillez à remonter correctement toutes les pièces démontées.
- e. Les goupilles et clips détendus doivent être remplacés par de nouveaux.
- f. Vérifiez que toutes les pièces sont en bon état et remplacez les pièces endommagées par des neuves en vue de la prochaine utilisation.

Important:

Utilisez toujours des pièces d'origine ISEKI.

- g. Graissez tous les points de graissage.
- h. Tous les boulons et écrous desserrés doivent être resserrés et ceux qui sont perdus doivent être remplacés.
- i. Remisez le bac dans un endroit sec, sur des cales en bois et couvrez-le d'une bâche.



Précaution :

Lorsque vous remisez le bac fixé à la tondeuse, veillez à l'abaisser au maximum afin d'éviter les accidents provoqués par la manipulation du levier de levage ou de dévernement par un enfant ou une personne non qualifiée.

CHAPITRE 6. DEPANNAGE

Problème	Causes supposées	Remèdes
<ul style="list-style-type: none"> • Le taux de remplissage du bac est insuffisant 	<ul style="list-style-type: none"> • Les courroies de prise de force (PDF) sont usées • La courroie est détendue. • Le filet du bac est obstrué • L'ouverture est obstruée • Le plateau tondeur est obstrué • La plaque de nettoyage est mal placée • Le régime moteur est trop bas • La puissance du moteur est insuffisant • L'herbe est trop humide. • L'herbe est trop haute • Vitesse de déplacement trop grande • L'herbe est trop dense • Le capteur de remplissage est mal réglé 	<ul style="list-style-type: none"> • Remplacez-les par des courroies neuves. • Vérifiez la courroie et corrigez au besoin. • Nettoyer • Éliminez le bourrage • Éliminez le bourrage • Mettez la plaque de nettoyage à la bonne place • Tondez à grande vitesse (↻). • Vérifiez l'huile moteur, le filtre à air, le liquide de refroidissement et nettoyez les grilles de radiateur et des prises d'air • Attendez que l'herbe soit sèche. • Essayez de tondre en deux passages • Ralentissez suffisamment. • Essayez de tondre en deux passages • Réglez-le convenablement
<ul style="list-style-type: none"> • Le bruit et les vibrations sont excessifs 	<ul style="list-style-type: none"> • Boulons et écrous desserrés • L'ancrage de la tringle du bac est mauvais • Tringles de bac mal graissées 	<ul style="list-style-type: none"> • Resserrez-les convenablement. • Vérifiez et consultez votre agent ISEKI au besoin • Graissez les tringles du bac
<ul style="list-style-type: none"> • Le bac ne bouge pas. 	<ul style="list-style-type: none"> • Tringles de bac mal graissées • Le système hydraulique est défectueux (LAE) 	<ul style="list-style-type: none"> • Graissez les tringles du bac • Consultez votre agent ISEKI

BRUIT & VIBRATIONS**BRUIT :**

		SXG15+SCMA40 +SBC400X-LAE	SXG15+SCMA40 +SBC400X-LE
Niveau de pression sonore	(A)	100	100
Niveau de pression sonore à l'oreille de l'utilisateur	(A)	90	90
Vitesse de rotation	Moteur	tr/min	2800
	Lame	tr/min	2365
Code de test		EEC 84/538	

VIBRATIONS:

	SXG 15
Vitesse moyenne maximale à laquelle les bras sont soumis	Max. 15 m/s ²
Vitesse moyenne maximale à laquelle les bras sont soumis	Max. 5 m/s ²
Régime moteur	2800 tr/min
Code de test	ISO 5349

DECLARATION OF CONFORMITY

We

ISEKI & CO., LTD.
3-14 Nishi-Nippori 5-Chome Arakawa-ku
116-8541 Tokyo Japan

declare under our sole responsibility that the products described below.

Generic denomination: Lawnmower

Function: Ground care

SXG15

from and after serial number

SXG15 :100001

SCMA40

SCMA40 : 100001

SBC400

SBC400 : 100001

to which this declaration relates are in conformity with the following directives:

2006/42/EC Machinery Directive
2004/108/EC EMC Directive

2000/14/EC amended by 2005/88/EC. Annex VI

Guaranteed sound power level: **100 db (A)**

Engine /Engine type Engine power
ISEKI 10.0kw
E269-G at 2800 min-1

Notified Body: **TÜV Rheinland Luxemburg GmbH.**

Reference to harmonized standards:

EN836

whose technical file compiled by

N.V. ISEKI EUROPE S.A.
Sterrebeekstraat 179 D4
B-1930 Zaventem Belgium

Tokyo 28/12/2009
Place and date of issue

E. Kinoshita

E. KINOSHITA
Executive Managing director,
Development and Production Division



**Yvan Béal - 21, av. de l'Agriculture - B.P 16
Z.I. du Brézet - 63014 Clermont-Ferrand Cedex 2
Tél : 04 73 91 93 51 - Télécopie : 04 73 90 23 11
www.yvanbeal.fr - E-mail : info@yvanbeal.fr
R.C.S. B 304 973 886 - S.A.S. au capital de 612 000 €**